



FUEL DISPENSERS

TATSUNO EUROPE

Installation Plans I.

Instalační plány I.

Планы установки I.

Aufstellungspläne I.

Plans d'installation I.

Piani di Installazione I.

Planos de Instalación I.

Planos de instalação I.

Document:	Fuel Dispensers TATSUNO EUROPE; Installation Plans
File:	IN041-ML_DispensersPlansRev35.docx
Revision & Date:	rev.35, 07/2024
Pages:	126 (including cover)
Created by:	Ing. Milan Berka
TATSUNO EUROPE a.s., Pražská 2325/68, 678 01 Blansko, Czech Republic, tel.+420 516 428411, http://www.tatsuno-europe.com	

© TATSUNO EUROPE a.s.
Pražská 2325/68 • 67801 Blansko
Česká republika
Tel: +420 516428411 • Fax: +420 516428410
e-mail: info@tatsuno-europe.com, <http://www.tatsuno-europe.com>



TATSUNO EUROPE a.s.

© Copyright

This manual or any part thereof may not be copied without permission

TATSUNO EUROPE a.s.

CONTENTS

OBSAH – СОДЕРЖАНИЕ – INHALT – CONTENU – CONTENUTI – CONTENIDO - CONTENTE

CONTENTS	3
PREFACE	5
ANCHORING DISPENSERS	8
1. FOUNDATION PLANS	9
1.1. PETROL DISPENSERS	9
1.1.1. SHARK JUNIOR	15
1.1.2. SHARK ECONOMY	20
1.1.3. SHARK ISLAND	23
1.1.4. OCEAN TOWER	26
1.1.5. OCEAN HERO	40
1.1.6. Pipe connections	45
1.2. LPG DISPENSERS	49
1.2.1. SHARK JUNIOR LPG	51
1.2.2. SHARK ECONOMY LPG	52
1.2.3. OCEAN TOWER LPG	54
1.3. ADBLUE DISPENSERS	64
1.3.1. SHARK JUNIOR AdBlue®	66
1.3.2. SHARK ECONOMY AdBlue®	68
1.3.3. OCEAN TOWER AdBlue®	70
1.4. WSE DISPENSERS	76
1.4.1. OCEAN TOWER WSE	78
1.4.2. OCEAN SMART WSE	79
1.5. CNG DISPENSERS	80
1.5.1. OCEAN SMART CNG	82
1.5.2. OCEAN TOWER CNG	84
1.6. H2 DISPENSERS	87
1.6.1. OCEAN TOWER H2	89
2. ELECTRICAL DIAGRAMS	91
2.1. PETROL DISPENSERS	98
2.1.1. Suction dispensers	98
2.1.2. Pressure dispensers	99
2.2. LPG DISPENSERS	102
2.3. ADBLUE DISPENSERS	104
2.4. WSE DISPENSERS	106
2.5. CNG DISPENSER	108
3. EX ZONES	110
3.1. PETROL DISPENSERS	112
3.1.1. SHARK JUNIOR	112
3.1.2. SHARK ECONOMY	112
3.1.3. SHARK ECONOMY COMBI (DIESEL&ADBLUE) with ADBLUE heating	113
3.1.4. SHARK ISLAND	113
3.1.5. OCEAN TOWER	114
3.1.6. OCEAN HERO	115
3.2. LPG DISPENSERS	116
3.2.1. SHARK JUNIOR LPG	116
3.2.2. SHARK ECONOMY LPG	116
3.2.3. OCEAN TOWER LPG	117
3.3. CNG DISPENSERS	119
3.3.1. OCEAN SMART CNG	119
3.3.2. OCEAN TOWER CNG	121
3.4. ADBLUE® DISPENSERS	123
3.4.1. SHARK JUNIOR AdBlue®	123
3.4.2. SHARK ECONOMY AdBlue®	123
3.4.3. OCEAN TOWER AdBlue®	124

Revisions

Revize – Ревізуу – Revision – Révision – Revisiones – Revisões

Revision / Date	Description of changes	Changed by
Revision 00 / 10. 4. 2018	Basic version of the document	Milan Berka
Revision 01 / 7. 6. 2018	Added French and German texts & notes	Milan Berka
Revision 02 / 3. 9. 2018	Changed plan BMP521.SD /UH/S3 (pressure version)	Milan Berka
Revision 03 / 12. 9. 2018	Added plan for Petrol dispenser OCEAN EURO BMP4048 with output to satellite. Change of Pipe connections drawings. Added plans for LPG dispensers OCEAN EURO with hose retractors. Added plans for Combined dispensers with LPG module and LPG hose retractors. Added Ex zones of OCEAN LPG dispensers with hose retractors.	Milan Berka
Revision 04 / 5. 11. 2018	3.1.3 Ex zones for SHARK Economy Combi (Diesel & AdBlue)	Milan Berka
Revision 05 / 23. 11. 2018	Revised: Plan Ocean Euro AdBlue; Plan Ocean Euro WSE. Added: SHARK Junior AdBlue, see 1.3.1; SHARK Economy Combi (Diesel & AdBlue); OCEAN SATELITE	Milan Berka
Revision 06 / 15. 4. 2019	Revised: Electrical scheme CNG dispensers	Milan Berka
Revision 07 / 10. 11. 2019	Added plans for LPG dispensers OCEAN EURO with hose retractors Added plans for petrol dispensers OCEAN TOWER (suction version), see 1.1.4. Added Italian language. Added Ex zones OCEAN TOWER see 3.1.5	Milan Berka
Revision 8 / 21. 2. 2020	Added plans BMP4012.OED & MOD4012.OED/LPG & MOD4012.OED/LPG. Added electrical scheme COMBI Petrol CNG	Milan Berka
Revision 8a / 6. 3. 2020	Revised Foundation plan drawings of OCEAN EURO&TALL (VR pipe position)	Milan Berka
Revision 9 / 24. 3. 2020	Added new plans for OCEAN TOWER LPG dispensers – see 1.2.3 Added Ex zones for OCEAN TOWER LPG dispensers – see 3.2.3	Milan Berka
Revision 10 / 3. 7. 2020	Added: Ex zones for OCEAN TOWER COMBI dispensers	Milan Berka
Revision 11 / 1. 8. 2020	Revised foundation plans OCEAN EURO & TALL (position of electrical cables). Revised foundation plans OCEAN TOWER (suction version, position of electrical cables) and added foundation plans OCEAN TOWER (remote version) – see 1.1.4 Added foundation plans of combined dispensers OCEAN TOWER	Milan Berka
Revision 12 / 20. 8. 2020	Added Ex zones for OCEAN TOWER CNG dispensers – see 3.3.2	Milan Berka
Revision 13 / 10. 9. 2020	Removed Combined Dispensers and moved to new document IN043	Milan Berka
Revision 14 / 11. 10. 2020	Added foundation plans of OCEAN TOWER CNG dispensers – see 1.5.2 Modified foundation plans OCEAN TOWER (position 15) – see 1.1.4	Milan Berka
Revision 15 / 24. 11. 2020	Added foundation plans of OCEAN TOWER ADBLUE dispensers – see 1.3.3 Added foundation plans of OCEAN TOWER UH dispensers – see 1.1.4	Milan Berka
Revision 16 / 15. 12. 2020	Added plans for OCEAN TOWER LPG dispensers – see 1.2.3	Milan Berka
Revision 17 / 7. 1. 2021	Added plans for OCEAN TOWER H2 dispensers – see 1.6 Added foundation plans of OCEAN TOWER ADBLUE dispensers – see 1.3.3 Added foundation plan of OCEAN TOWER WSE dispenser – see 1.4.1 Added foundation plan of OCEAN SMART WSE dispenser – see 1.4.2	Milan Berka
Revision 18 / 11. 1. 2021	Added plans for OCEAN TOWER dispensers (versions /UH/UH and /UH) – see 1.1.4	Milan Berka
Revision 19 / 3. 2. 2021	Changed plans for OCEAN TOWER dispensers - added satellite outputs /MAS – see 1.1.4	Milan Berka
Revision 20 / 24. 2. 2021	Added plans for SHARK ECONOMY ADBLUE® dispensers – see 1.3.2	Milan Berka
Revision 21 / 20. 3. 2021	Added plans for OCEAN EURO UH dispensers. Changed plans for OCEAN TOWER dispensers – see 1.1.4. Added plans for OCEAN TOWER satellite dispensers. Added plans for OCEAN TOWER AdBlue dispensers with 250L & 500L tank – see 1.3.3	Milan Berka
Revision 22 / 7. 4. 2021	Added Ex zones for SHARK JUNIOR AdBlue® dispensers, SHARK ECONOMY AdBlue® dispensers and OCEAN TOWER AdBlue® dispensers.	Milan Berka
Revision 23 / 25. 5. 2021	Removed - all dispensers of old series OCEAN EURO, OCEAN TALL and SUNNY-XE Euro Modified Foundation plans OCEAN LPG (model BMP4012.OWD/LPG) – see 1.2.3	Milan Berka
Revision 24 / 2. 6. 2021	Added - Foundation plans OCEAN LPG (4 nozzle models for Italy) – see 1.2.3	Milan Berka
Revision 25 / 29. 9. 2021	Added - Foundation plan TOWER CNG (4 nozzle model for Italy, BMP4034.OWD/CNG-4C-HE) – see 1.5.2	Milan Berka
Revision 26 / 26. 11. 2021	Added description of dispenser anchoring – see page 7	Milan Berka
Revision 27 / 20. 12. 2021	Added Foundation plan of OCEAN TOWER 5 products – version inline - see 1.1.4	Milan Berka
Revision 28 / 22. 9. 2022	Added Ex zones for OCEAN HERO dispensers – see 3.1.6, Foundation plans HERO – see 1.1.5	Milan Berka
Revision 29 / 3.1. 2023	Revised foundation plans SHARK Economy AdBlue and OCEAN HERO (VR pipe position)	Milan Berka
Revision 30 / 30. 4. 2023	Revised Foundation plans HERO – see 1.1.5 (new VR output position)	Milan Berka
Revision 31 / 17. 8. 2023	Revision of the foundation plan BMP511.SD; Added Spain and Portuguese languages	Milan Berka
Revision 32 / 22. 8. 2023	Added foundation plans of SHARK ISLAND dispensers + Ex zones of SHARK ISLAND dispensers – see 3.1.4	Milan Berka
Revision 33 / 15. 9. 2023	Added foundation plans of OCEAN TOWER dispenser, model BMP4032.OWD/UH/UH – see 1.1.4	Milan Berka
Revision 34 / 10. 11. 2023	Revised Ex zones of SHARK ISLAND dispensers – see 3.1.4, Revised Foundation plan HERO BMP4048.OHD – see 1.1.5 (new VR output position for UK)	Milan Berka
Revision 35 / 28. 6. 2024	Revised electric schemes and distribution boxes – see 2	Milan Berka
Revision 35 / 4. 7. 2024	Revised electric schemes and distribution boxes, see 2 – added combined junction boxes and one phase versions	Milan Berka

PREFACE

PŘEDMLUVA – ПРЕДИСЛОВИЕ – VORWORT – INTRODUCTION – PREFACIO - PREFÁCIO

EN

This manual is intended for users of **electronic dispensers TATSUNO EUROPE**, service staff, design offices for petrol stations and service station owners on which stations the dispensers are installed and operated. TATSUNO EUROPE a.s. recommends careful study this manual. The manual must be available to the operator, during the installation, operation and regular maintenance of the dispensers. This manual is part of the document IN040 "Dispensers TATSUNO EUROPE - Installation and User Manual", which describes the processes of installation, use and maintenance of all types TATSUNO EUROPE dispensers.

- Keep this manual for the duration of the device operation
- Make it available to other owners and users
- Perform update, see https://www.tatsuno-europe.com/_en/download/



The content of the document at the time of its release corresponds to reality. The manufacturer reserves the right to change the technical conditions of the equipment or its properties without written notice due to its development and continuous improvement. All rights reserved. No part of this manual may be reproduced or transmitted without the written permission of TATSUNO EUROPE a.s.

CZ

Tato příručka je určena uživatelům **elektronických výdejních stojanů TATSUNO EUROPE**, servisním pracovníkům, projekčním kancelářím zabývající se projektováním čerpacích stanic a majitelům čerpacích stanic, na které jsou stojany instalovány a provozovány. Společnost TATSUNO EUROPE a.s. doporučuje její pečlivé prostudování. Příručka musí být dostupná obsluze stojanu při instalaci, provozu a pravidelné údržbě stojanu. Tato příručka je nedílnou součástí dokumentu IN040 „Stojany TATSUNO EUROPE – Instalační a uživatelská příručka“, kde je popsána instalace, používání a údržba všech typů výdejních stojanů TATSUNO EUROPE.

- Uchovejte tuto příručku spolu s přílohami po celou dobu provozu zařízení
- Zpřístupněte ji ostatním majitelům a uživatelům
- Provádějte aktualizaci předpisů a manuálů, viz <http://www.tatsuno-europe.com/ke-stazeni/>



Obsah dokumentu v době jeho vydání odpovídá skutečnosti. Výrobce si vyhrazuje právo změnit technické podmínky zařízení nebo jeho vlastnosti bez písemného upozornění, z důvodu jeho vývoje a neustálého zdokonalování. Všechna práva jsou vyhrazena. Žádnou část této příručky nelze reprodukovat nebo přenášet bez písemného svolení společnosti TATSUNO EUROPE a.s.

RU

Руководство предназначено для пользователей **топловораздаточных колонок TATSUNO EUROPE**, обслуживающего персонала, конструкторских бюро для автозаправочных станций и владельцев сервисных станций, на которых установлены и эксплуатируются колонки. TATSUNO EUROPE a.s. рекомендует внимательно изучить это руководство. Руководство должно быть доступно оператору во время установки, эксплуатации и регулярного обслуживания колонок. Данное руководство является частью документа IN040 «Колонки TATSUNO EUROPE - Руководство по установке», в котором описываются процессы установки, использования и обслуживания всех типов колонок TATSUNO EUROPE.

- Храните данное руководство в течение всего времени работы устройства
- Сделайте руководство доступным для других владельцев и пользователей
- Выполните обновление,
см. https://www.tatsuno-europe.com/_ru/fe8f79f29da457de2f6bc9531de6e536e0c426ad/



Содержание документа во время его выпуска соответствует действительности. Производитель оставляет за собой право изменять технические условия оборудования или его свойств без письменного уведомления в связи с его развитием и постоянным совершенствованием. Все права защищены. Никакая часть настоящего руководства не может быть воспроизведена или передана без письменного разрешения TATSUNO EUROPE a.s.

DE

Dieses Handbuch ist für die Benutzer der **elektronischen Zapfsäulen TATSUNO EUROPE**, die Servicetechniker, Planungsbüros, welche sich mit Tankstellenplanung beschäftigen, sowie die Besitzer der Tankstellen bestimmt, an welchen die Zapfsäulen aufgestellt und betrieben werden. TATSUNO EUROPE a.s. empfiehlt sein sorgfältiges Lesen. Das Handbuch muss für das Bedienungspersonal der Zapfsäule bei der Installation, dem Betrieb und der regelmäßigen Wartung der Zapfsäule zugänglich sein. Dieses Handbuch ist ein untrennbarer Bestandteil des Dokuments IN040 „Zapfsäulen TATSUNO EUROPE – Installations- und Benutzerhandbuch“, in welchem die Aufstellung, Benutzung und Wartung sämtlicher Zapfsäulen TATSUNO EUROPE beschrieben ist.

- Bewahren Sie dieses Handbuch samt Anlagen über die ganze Betriebsdauer der Anlage auf
- Stellen Sie dieses Handbuch den sonstigen Besitzern und Benutzern zur Verfügung
- Aktualisieren Sie die Vorschriften und Handbücher <https://www.tatsuno-europe.com/de/download/>



Der Inhalt dieses Dokuments entspricht zum Zeitpunkt seiner Ausgabe dem aktuellen Stand. Der Hersteller behält sich das Recht vor, die technischen Bedingungen der Anlage oder deren Eigenschaften infolge der Entwicklung und der ständigen Verbesserung ohne schriftlichen Hinweis zu ändern. Alle Rechte vorbehalten. Kein Bestandteil dieses Handbuches darf ohne schriftliche Zustimmung der TATSUNO EUROPE a.s. wiedergegeben oder übertragen werden.

FR

Le présent manuel est destiné aux utilisateurs des appareils **distributeurs électroniques TATSUNO EUROPE**, au personnel d'entretien et de maintenance, aux bureaux de conception spécialisés en conception de stations-service et aux propriétaires de stations-service où les appareils distributeurs sont installés et exploités. La société TATSUNO EUROPE a.s. recommande de lire ce manuel avec un maximum d'attention. Le manuel doit être à la disposition du personnel en charge de l'exploitation de l'appareil distributeur, et ceci pendant l'installation, le fonctionnement et l'entretien régulier de l'appareil. Le présent manuel fait partie intégrante du document IN040 « Appareils distributeurs TATSUNO EUROPE - Manuel d'installation et d'utilisation », qui contient la description de l'installation et les consignes d'utilisation et d'entretien de l'ensemble des modèles d'appareils distributeurs de TATSUNO EUROPE.

- Conservez le présent manuel, pendant toute la durée d'exploitation de l'équipement
- Le manuel doit toujours être disponible aux autres propriétaires et utilisateurs de l'équipement
- Procédez à la mise à jour des consignes et des manuels, voir <https://www.tatsuno-europe.com/en/download/>



Le contenu du document au moment de sa publication correspond à la réalité. Le constructeur se réserve le droit de modifier les paramètres techniques de l'équipement ou ses caractéristiques sans avertissement écrit, dans le contexte des évolutions postérieures et des améliorations continues. Tous droits réservés. Il est strictement interdit de reproduire ou de transmettre toute partie du présent manuel sans un accord écrit de la société TATSUNO EUROPE a.s.

IT

Questo manuale è destinato agli utenti dei **distributori elettronici TATSUNO EUROPE**, al personale di assistenza ed installazione, agli uffici di progettazione per le stazioni di servizio e ai proprietari di stazioni di rifornimento dove sono installati e utilizzati i distributori. TATSUNO EUROPE a.s. raccomanda di studiare attentamente questo manuale. Il manuale deve essere disponibile per l'operatore, durante l'installazione, il funzionamento e la manutenzione regolare del distributore. Questo manuale fa parte del documento IN040 "Distributori TATSUNO EUROPE - Manuale di installazione e uso", che descrive i processi di installazione, uso e manutenzione di tutti i tipi di distributori TATSUNO EUROPE.

- Conservare questo manuale per tutta la durata del funzionamento del dispositivo
- Renderlo disponibili a successivi proprietari o utilizzatori
- Eseguire l'aggiornamento, vedi <https://www.tatsuno-europe.com/en/download/>



Il contenuto del manuale al momento della sua pubblicazione corrisponde alla realtà. Il produttore si riserva il diritto di modificare le specifiche tecniche del dispositivo o delle sue proprietà senza preavviso scritto, a seguito del suo sviluppo e continuo miglioramento. Tutti i diritti sono riservati. Nessuna Parte di questo manuale può essere riprodotta o trasferita senza l'approvazione scritta di TATSUNO EUROPE a.s.

ES

Este manual está destinado a usuarios de **dispensadores electrónicos TATSUNO EUROPE**, personal de servicio, oficinas de diseño de estaciones de servicio y propietarios de estaciones de servicio en las que se instalan y operan los dispensadores. TATSUNO EUROPA a.s. recomienda estudiar detenidamente este manual. El manual debe estar disponible para el operador, durante la instalación, operación y mantenimiento regular de los dispensadores. Este manual forma parte del documento IN040 "Dispensadores TATSUNO EUROPE - Manual de Instalación y Uso", que describe los procesos de instalación, uso y mantenimiento de todo tipo de dispensadores TATSUNO EUROPE.

- Guarde este manual mientras dure el funcionamiento del dispositivo.
- Ponerlo a disposición de otros propietarios y usuarios
- Realice la actualización, consulte <https://www.tatsuno-europe.com/en/download/>



El contenido del documento en el momento de su publicación corresponde a la realidad. El fabricante se reserva el derecho de modificar las condiciones técnicas del equipo o sus propiedades sin previo aviso por escrito debido a su desarrollo y mejora continua. Reservados todos los derechos. Ninguna parte de este manual puede ser reproducida o transmitida sin el permiso por escrito de TATSUNO EUROPE a.s.

PT

Este manual destina-se a utilizadores de **bombas eletrónicas TATSUNO EUROPE**, pessoal de serviço, gabinetes de conceção de bombas de gasolina e proprietários de estações de serviço nas quais as bombas são instaladas e operadas. TATSUNO EUROPA a.s. recomenda o estudo cuidadoso deste manual. O manual deve estar disponível para o operador, durante a instalação, operação e manutenção regular dos dispensadores. Este manual faz parte do documento IN040 "Dispensadores TATSUNO EUROPE - Manual de Instalação e Utilização", que descreve os processos de instalação, utilização e manutenção de todos os tipos de dispensadores TATSUNO EUROPE.

- Guarde este manual durante a operação do dispositivo
- Disponibilize-o para outros proprietários e usuários
- Execute a atualização, consulte <https://www.tatsuno-europe.com/en/download/>



O conteúdo do documento no momento de sua divulgação corresponde à realidade. O fabricante reserva-se o direito de alterar as condições técnicas do equipamento ou suas propriedades sem prévio aviso por escrito devido ao seu desenvolvimento e melhoria contínua. Todos os direitos reservados. Nenhuma parte deste manual pode ser reproduzida ou transmitida sem a permissão por escrito da TATSUNO EUROPE a.s.

ANCHORING DISPENSERS

Ukotvení stojanů - Крепление колонок - Verankerung von Zapfsäulen - Ancrage des distributeurs - Ancoraggio dei distributori - Dispensadores de anclaje - Distribuidores de ancoragem

1) anchoring on a wooden pallet / ukotvení na dřevěnou paletu / закрепление на деревянном поддоне / verankert auf einer Holzpalette / ancré sur une palette en bois / ancorato su un pallet di legno / anclaje en un palet de madera / ancoragem em uma paleta de madeira

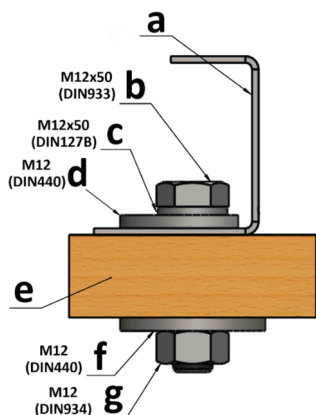

2) anchoring on a metal base frame / ukotvení na kovový základový rám / закрепление на металлической раме / Verankert auf einem Metallgrundrahmen / ancré sur un châssis en métal / ancorato su un telaio di base in metallo / anclaje en un marco de base de metal / ancoragem em uma estrutura de base de metal

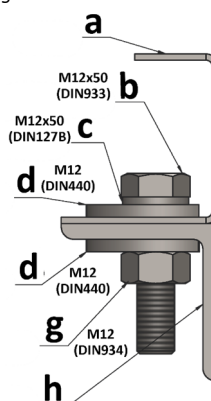

3) anchoring in concrete / ukotvení do betonu / закрепление в бетоне / Verankerung in Beton / ancrage dans le béton / ancoraggio nel calcestruzzo / anclaje en hormigón / ancoragem em concreto

cropped washer M12 / seříznutá podložka M12 / обрезная шайба M12 / abgeschnittene Unterlegscheibe M12 / rondelle courte M12 / rondella corta M12 / arandela recortada M12 / arruela cortada M12

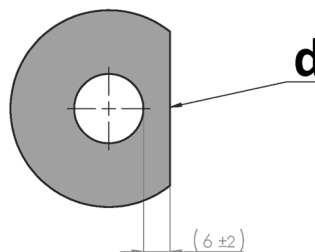
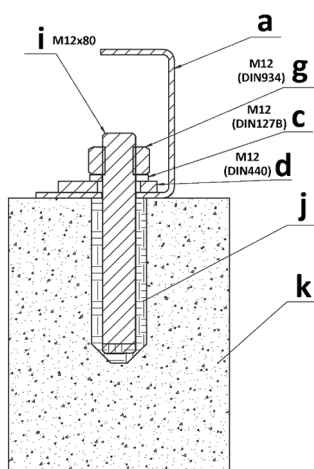

- EN** a) base of dispenser b) M12x50 screw c) M12 washer d) M12 cropped washer e) wooden pallet f) M12 washer, g) M12 nut h) base frame i) M12x80 thread rod j) chemical anchor k) concrete
- CZ** a) základ stojanu b) šroub M12x50 c) podložka M12 d) seříznutá podložka M12 e) paleta f) podložka M12, g) matice M12 h) základový rám i) závitová tyč M12x80 j) chemická kotva k) beton
- RU** a) основание колонки b) винт M12x50 c) шайба M12 d) обрезанная шайба M12 e) деревянный поддон f) шайба M12, g) гайка M12 h) опорная рама i) стержень с резьбой M12x80 j) химический анкер k) бетон
- DE** a) Zapfsäulensockel b) Schraube M12x50 c) Unterlegscheibe M12 d) Unterlegscheibe M12 e) Holzpalette f) Unterlegscheibe M12, g) Mutter M12 h) Grundrahmen i) Gewindestange M12x80 j) Verbundanker k) Beton
- FR** a) base du distributeur b) vis M12x50 c) rondelle M12 d) rondelle coupée M12 e) palette en bois f) rondelle M12, g) écrou M12 h) cadre de base i) tige filetée M12x80 j) ancrage chimique k) béton
- IT** a) base del distributore b) vite M12x50 c) rondella M12 d) rondella tagliata M12 e) pallet di legno f) rondella M12, g) dado M12 h) telaio di base i) barra filettata M12x80 j) ancorante chimico k) calcestruzzo
- ES** a) base del dosificador b) tornillo M12x50 c) arandela M12 d) arandela cortada M12 e) palé de madera f) arandela M12, g) tuerca M12 h) marco base i) varilla roscada M12x80 j) anclaje químico k) hormigón
- PT** a) base do dispensador b) parafuso M12x50 c) arruela M12 d) arruela cortada M12 e) paleta de madeira f) arruela M12, g) porca M12 h) estrutura da base i) haste roscada M12x80 j) ancoragem química k) concreto

1. FOUNDATION PLANS

Základové plány - Планы фундаментные - Fundamentpläne - Plans de base - Planos de fundación - Planos de fundação

1.1. PETROL DISPENSERS

Palivové stojany - Бензоколонки - Zapfsäulen - Distributeurs de carburant - Distributori di carburante - Dispensadores de gasolina

Legends:

Legenda - Легенда - Legende - Légende - Leyendas - Legendas:

- | | | |
|-----------|---|---|
| 1 | EN | Oval flange PN6 DN32 (G 1¼") according EN 13 1365 (see pictures on section 1.1.6 D) |
| | CZ | Příruba oválná PN6 DN32 (G 1¼") dle ČSN EN 13 1365 (viz obrázky v kapitole 1.1.6 D) |
| | RU | Овальный фланец PN6 DN32 (G 1¼") согласно EN 13 1365 (смотри рисунки в разделе 1.1.6 D) |
| | DE | Flansch oval PN6 DN32 (G 1¼") gemäß EN 13 1365 (siehe Abbildungen im Kapitel 1.1.6 D) |
| | FR | Bride ovale PN6 DN32 (G 1¼") selon la norme EN 13 1365 (voir images du chapitre 1.1.6 D) |
| | IT | Flangia Ovale PN6 DN32 (G 1¼") secondo norma EN 13 1365 (vedere immagini nella sezione 1.1.6 D) |
| | ES | Brida ovalada PN6 DN32 (G 1¼") según EN 13 1365 |
| PT | Flange oval PN6 DN32 (G 1¼") de acordo com EN 13 1365 | |
| 2 | EN | Suction pipe, 44.5 x 2.5 mm (outer diameter) |
| | CZ | Sací potrubí, 44.5 x 2.5 mm (vnější průměr) |
| | RU | Всасывающая труба, 44.5 x 2.5 мм (Наружный диаметр) |
| | DE | Saugrohrleitung, 44,5 x 2,5 mm (Außendurchmesser) |
| | FR | Tuyauterie d'aspiration, 44.5 x 2.5 mm (diamètre extérieur) |
| | IT | Tubo di aspirazione 44.5 x 2.5 mm (diametro esterno) |
| | ES | Tubo de aspiración, TR 44,5 x 2,5 |
| PT | Tubo de sucção, TR 44,5 x 2,5 | |
| 3 | EN | Drip pan |
| | CZ | Окаповá vana |
| | RU | Поддон для стекания жидкостей |
| | DE | Abtropfwanne |
| | FR | Plaque d'égouttures |
| | IT | Vasca contenimento |
| | ES | Bandeja de goteo |
| PT | Pingadeira | |
| 4 | EN | Vapour recovery pipe 32 x 2.5 mm (outer diameter) terminated by inner thread G1". Missing in case of diesel dispensers |
| | CZ | Potrubí odsávání par 32 x 2.5 mm (vnější průměr) s vnitřním závitem G1". Chybí u stojanů určených pro čerpání nafty. |
| | RU | Труба для рекупрации паров 32 x 2,5мм (наружный диаметр) с внутренней резьбой G1". Отсутствует в случае дизеля. |
| | DE | Die Dampfabsaugleitung 32 x 2,5 mm (Außendurchmesser) schließt mit Innengewinde G1" ab. Fehlt bei Zapfsäulen, die für Dieselkraftstoffabgabe vorgesehen sind. |
| | FR | La tuyauterie d'aspiration de vapeur 32 x 2.5 mm (diamètre extérieur) se termine par un filetage interne G1". Absent sur les appareils distributeurs destinés au pompage du diesel. |
| | IT | Tubo Recupero Vapori 32 x 2.5 mm (diametro esterno) con filettatura interna G1". Mancante nel caso di distributori diesel. |
| | ES | Tubo de recuperación de vapores TR 32 x 2,5 terminado en rosca interior G1" (ausente en caso de surtidores de gasóleo) |
| PT | Tubo de recuperação de vapor TR 32 x 2,5 terminado por rosca interior G1" (ausente no caso de bombas a gasóleo) | |
| 4a | EN | Vapour recovery pipe 32 x 2.5 mm (outer diameter) terminated by inner thread G1" for product #5 and #6 |
| | CZ | Potrubí odsávání par 32 x 2.5 mm (vnější průměr) s nitřním závitem G1" určené pro produkty č. 5 a č. 6 |
| | RU | Труба для рекупрации паров 32 x 2,5мм (наружный диаметр) с внутренней резьбой G1" для продуктов но.5 и но.6 |
| | DE | Die Dampfabsaugleitung 32 x 2,5 mm (Außendurchmesser) schließt mit Innengewinde G1" für Produkte #5 und #6. |
| | FR | La tuyauterie d'aspiration de vapeur 32 x 2.5 mm (diamètre extérieur) se termine par un filetage interne G1" pour les produits #5 et #6 |
| | IT | Tubo Recupero Vapori 32 x 2.5 mm (diametro esterno) con filettatura interna G1" per prodotti #5 e #6. |
| | ES | Tubo de recuperación de vapor 32 x 2,5 mm (diámetro exterior) terminado en rosca interior G1" para producto #5 y #6 |
| PT | Tubo de recuperação de vapor 32 x 2,5 mm (diâmetro externo) terminado por rosca interna G1" para produtos nº 5 e nº 6 | |
| 5 | EN | Anchoring holes (for bolts M12x50) |
| | CZ | Kotvicí otvory (pro připevňovací šrouby M12x50) |
| | RU | Анкерные отверстия (для болтов M12x50) |
| | DE | Verankerungslöcher (für Schrauben M12x50) |
| | FR | Trous d'ancrage (pour boulons M12x50) |
| | IT | Fori di ancoraggio (per bulloni M12x50) |
| | ES | Agujeros de anclaje |
| PT | Furos de ancoragem | |

- 6** EN **Power supply cable(s) output (cable bundle diameter max. 50mm, free cable length min. 1.5 m)**
 CZ Výstup elektrických kabelů pro napájení stojanu (průměr svazku max.50mm, volná délka kabelu min 1.5 m)
 RU Выход кабелей питания колонки (диаметр пучка кабелей не более 50 мм, длина кабеля не менее 1,5 м)
 DE Austritt der Stromkabel für Zapfsäulenspeisung (Kabelbündeldurchmesser max. 50 mm, freie Kabellänge min. 1,5 m)
 FR Sortie des câbles électriques d'alimentation de l'appareil distributeur (diamètre du faisceau de câbles max.50 mm, longueur de câble libre min.1,5 m)
 IT Uscita cavo/i di alimentazione (diametro del fascio cavi max. 50 mm, lunghezza cavo libera min. 1,5 m)
 ES Salida de cable(s) de alimentación
 PT Saída do(s) cabo(s) de alimentação
- 7** EN **Data cable(s) output (cable bundle diameter max. 50mm, free cable length min. 1.5 m)**
 CZ Výstup elektrických kabelů datovou linku (průměr svazku max.50mm, volná délka kabelu min 1.5 m)
 RU Выход кабелей передачи данных (диаметр пучка кабелей не более 50 мм, длина кабеля не менее 1,5 м)
 DE Austritt der Stromkabel für Datenleitung (Kabelbündeldurchmesser max. 50 mm, freie Kabellänge min. 1,5 m)
 FR Sortie des câbles électriques de transmission de données (diamètre du faisceau de câbles max.50 mm, longueur de câble libre min.1,5 m)
 IT Uscita cavo/i segnali (diametro del fascio cavi max. 50 mm, lunghezza cavo libera min. 1,5 m)
 ES Salida de cable(s) de datos
 PT Saída de cabo(s) de dados
- 8** EN **Vapour recovery pipe axis**
 CZ Osa potrubí odsávání par
 RU Ось трубы рекуперации паров
 DE Achse der Dampfabsaugungsleitung
 FR Axe de la tuyauterie de récupération de vapeurs
 IT Asse tubo Recupero Vapori
 ES Eje de tubería de recuperación de vapor
 PT Eixo do tubo de recuperação de vapor
- 8a** EN **Vapour recovery pipe axis for products #5 and #6**
 CZ Osa potrubí odsávání par pro produkty č.5 a č.6
 RU Ось трубы рекуперации паров для продуктов но.5 и но.6
 DE Achse der Dampfabsaugungsleitung für Produkte #5 und #6.
 FR Axe de la tuyauterie de récupération de vapeurs pour les produits #5 et #6
 IT Asse tubo Recupero Vapori per prodotti #5 e #6.
 ES Eje de tubería de recuperación de vapor para productos #5 y #6
 PT Eixo do tubo de recuperação de vapor para os produtos nº 5 e nº 6
- 9** EN **Suction pipe axis**
 CZ Osa sacího potrubí
 RU Ось всасывающей трубы
 DE Achse der Rohrleitung
 FR Axe de la tuyauterie d'aspiration
 IT Asse tubo di Aspirazione
 ES Eje de tubería de succión
 PT Eixo do tubo de sucção
- 10** EN **Output pipe for satellite dispenser, 44.5 x 2.5 mm (outer diameter)**
 CZ Výstupní potrubí pro satelitní stojan, 44.5 x 2.5 mm (vnější průměr)
 RU Выходная труба для спутника, 44.5 x 2.5 мм (Наружный диаметр)
 DE Austrittsrohrleitung für Satellit-Zapfsäule, 44.5 x 2.5 mm (Außendurchmesser)
 FR Tuyauterie de sortie pour appareil distributeur satellite, 44.5 x 2.5 mm (diamètre extérieur)
 IT Uscita tubo per distributore satellite, 44.5 x 2.5 mm (diametro esterno)
 ES Tubo de entrada/salida para dispensador satélite, TR 44,5 x 2,5
 PT Tubo de entrada/saída para dispensador satélite, TR 44,5 x 2,5
- 10a** EN **Output pipe for satellite dispenser, 32 x 2.5 mm (outer diameter) terminated by inner thread G1 1/4"**
 CZ Výstupní potrubí pro satelitní stojan, 32 x 2.5 mm (vnější průměr) s nitřním závitem G 1 1/4"
 RU Выходная труба для спутника, 32 x 2.5 мм (наружной диаметр) с внутренней резьбой G1 1/4"
 DE Austrittsrohrleitung für Satellit-Zapfsäule, 32 x 2.5 mm (Außendurchmesser) schließt mit Innengewinde G1 1/4"
 FR Tuyauterie de sortie pour distributeur satellite, 32 x 2.5 mm (diamètre extérieur) se termine par un filetage interne G1 1/4".
 IT Uscita tubo per distributore satellite, 44.5 x 2.5 mm (diametro esterno) con filettatura interna G1 1/4"
 ES Tubo entrada/salida para dispensador satélite con rosca interior G1 1/4" (hembra)
 PT Tubo de entrada/saída para dispensador satélite com rosca interna G1 1/4" (fêmea)
- 11** EN **Axis of the output pipe to satellite**
 CZ Osa výstupního potrubí k satelitu
 RU Ось выходной трубы к спутнику
 DE Achse der Austrittsrohrleitung für Satellit-Zapfsäule
 FR Axe de la tuyauterie de sortie vers le distributeur satellite
 IT Asse uscita tubo per satellite
 ES Eje de la tubería de entrada/salida a satélite
 PT Eixo do tubo de entrada/saída para o satélite

- 12** EN **Inlet piping with adjustable height terminated by ball valve and adapter from G1 "to G1 ½" (see pictures on section 1.1.6 D)**
 CZ Vstupní potrubí s regulovatelnou výškou ukončené kulovým ventilem a přechodkou z G1" na G1 ½" (viz kapitola 1.1.6 D)
 RU Впускной трубопровод с регулируемой высотой, оканчивающийся шаровым клапаном и адаптером от G1 до G1 ½ "
 DE Eintrittsrohrleitung mit regulierbarer Höhe, abgeschlossen mit Kugelventil und Übergangsstück von G1" auf G1 ½" (1.1.6 D)
 FR Tuyauterie d'entrée réglable en hauteur, terminée par une vanne à boisseau sphérique et un adaptateur de G1" à G1 ½" (voir chapitre 1.1.6 D)
 IT Tubo di ingresso regolabile in altezza terminato da valvola a sfera e adattatore da G1 "a G1 ½" (Vedi immagine sezione 1.1.6 D)
 ES Tubería de entrada con altura regulable terminada por válvula de bola y adaptador de G1" a G1 ½"
 PT Tubulação de entrada com altura ajustável terminada por válvula de esfera e adaptador de G1 "para G1 ½"
- 13** EN **Inlet pressure piping axis**
 CZ Osa vstupního tlakového potrubí
 RU Ось впускного трубопровода
 DE Achse der Eintrittsdruckleitung
 FR Axe de la tuyauterie d'entrée en refoulement
 IT Asse tubazione pressione in ingresso
 ES Eje de tubería de presión de entrada
 PT Eixo da tubulação de pressão de entrada
- 14** EN **Emergency Shut OFF valve OPW 10BF fixed to base frame (not included in standard dispenser delivery)**
 CZ Lomový ventil OPW 10BF pevně připevněný k základu (není součástí standardní dodávky stojanu)
 RU Клапан аварийного отключения OPW 10BF, закрепленный на базовой раме (не входит в стандартную поставку колонки)
 DE Abreißventil OPW 10BF, fest zum Fundament befestigt (im Standardlieferungsumfang der Zapfsäule nicht enthalten)
 FR Raccord cassant de sécurité OPW 10BF fermement fixée à la base (ne fait pas partie de la livraison standard de l'appareil distributeur)
 IT Valvola Emergenza Shut OFF OPW 10BF fissata al telaio di base (non inclusa nella fornitura standard del distributore)
 ES Válvula de cierre de emergencia OPW 10BF fijada al marco de la base (no incluida en la entrega estándar del surtidor)
 PT Válvula de fechamento de emergência OPW 10BF fixada na estrutura de base (não incluída na entrega padrão do dispensador)
- 15** EN **Axis of auxiliary holes (13x27mm) in the dispenser base for fixing to the concrete using dowels and screws Ø12**
 CZ Osa pomocných otvorů (13x27mm) v základně stojanu pro připevnění k betonovému podloží pomocí hmoždinek a šroubů Ø12
 RU Ось вспомогательных отверстий (13x27мм) в основании ТРК для крепления к бетону дюбелями и шурупами Ø12
 DE Achse der Hilfslöcher (13x27mm) in der Zapfsäulebasis zur Befestigung am Beton mit Dübeln und Schrauben Ø12
 FR Axe des trous auxiliaires (13x27mm) dans la base du distributeur pour fixation au béton à l'aide de chevilles et vis Ø12
 IT Asse fori ausiliari (13x27mm) nella base dispenser per fissaggio al calcestruzzo mediante tasselli e viti Ø12
 ES Eje de agujeros en la base del dosificador para fijación al hormigón mediante tacos y tornillos Ø12
 PT Eixo de furos na base do dispensador para fixação ao concreto com buchas e parafusos Ø12
- 16** EN **This surface (concrete) must be at the same level as the base frame!**
 CZ Tato plocha (beton) musí být na stejné úrovni se základovým rámem!
 RU Эта поверхность должна быть на том же уровне как базовая рама!
 DE Diese Fläche muss auf derselben Ebene wie der Fundamentrahmen sein!
 FR Cette surface doit se trouver au même niveau que le cadre de base!
 IT Questa superficie deve essere allo stesso livello del telaio di base!
 ES ¡Esta superficie debe estar al mismo nivel que el marco base!
 PT Esta superfície deve estar no mesmo nível que a estrutura de base!
- 17** EN **Triangular flange for connection to suction pump inlet or check valve**
 CZ Trojúhelníková příruba pro připojení na vstup sacího čerpadla nebo na zpětný ventil
 RU Треугольный фланец для подключения к всасывающему насосу или обратному клапану
 DE Dreiecksflansch zum Anschluss an Ansaug oder Rückschlagventil der Saugpumpe
 FR Bride triangulaire pour le raccordement à l'entrée de la pompe d'aspiration ou au clapet anti-retour
 IT Flangia triangolare per collegamento ingresso pompa di aspirazione o valvola di ritegno
 ES Brida triangular para conexión a la entrada de la bomba de succión o válvula de retención
 PT Flange triangular para conexão na entrada da bomba de sucção ou válvula de retenção
- 18** EN **Suction pump**
 CZ Sací čerpadlo
 RU Всасывающий насос
 DE Saugpumpe
 FR Pompe aspirante
 IT Pompa aspirante
 ES Bomba de succión
 PT Bomba de sucção
- 19** EN **Flat cork seal of the suction pump input, 2 pcs**
 CZ Ploché korkové těsnění na vstupu sacího čerpadla, 2 ks
 RU Плоское пробковое уплотнение входа всасывающего насоса, 2 шт.
 DE Flachkorkdichtung des Saugpumpeneingangs, 2 Stück
 FR Joint plat en liège de l'entrée de la pompe d'aspiration, 2 pièces
 IT Guarnizione piatta in sughero ingresso pompa aspirazione, 2 pz.
 ES Junta plana de corcho de la entrada de la bomba de succión, 2 piezas
 PT Vedação plana de cortiça da entrada da bomba de sucção, 2 unid.

- 20** EN **Check valve, type TATSUNO FV-1037 A#002**
 CZ Zpětný ventil, typ TATSUNO FV-1037 A#002
 RU Обратный клапан, тип TATSUNO FV-1037 A#002
 DE Rückschlagventil Typ TATSUNO FV-1037 A#002
 FR Clapet anti-retour, type TATSUNO FV - 1037 A#002
 IT Valvola ritegno, tipo TATSUNO FV - 1037 A#002
 ES Válvula de retención, tipo TATSUNO FV-1037 A#002
 PT Válvula de retenção, tipo TATSUNO FV-1037 A#002
- 21** EN **Flexible pipe of length 270 mm terminated by oval flange T90 and triangular flange**
 CZ Pružný přirojovací kus (vlnovec) o délce 270 mm zakončený oválnou přírubou T90 a trojúhelníkovou přírubou
 RU Гибкая 18труба длиной 270 мм, оканчивающаяся овальным фланцем T90 и треугольным фланцем
 DE Flexibles Rohr der Länge 270 mm mit ovalem Flansch T90 und dreieckigem Flansch
 FR Manchette flexible de longueur 270 mm terminé par une bride ovale T90 et une bride triangulaire
 IT Tubo flessibile lunghezza 270 mm terminato con flangia ovale T90 e flangia triangolare
 ES Tubo flexible de 270 mm de longitud terminado en brida ovalada T90 y brida triangular
 PT Tubo flexível de 270 mm de comprimento terminado por flange oval T90 e flange triangular
- 22** EN **Flat cork seal of the oval flange**
 CZ Ploché korkové těsnění oválné příruby
 RU Плоское пробковое уплотнение овального фланца
 DE Flachkorkdichtung des ovalen Flansches
 FR Joint de liège plat de la bride ovale
 IT Guarnizione piatta in sughero per flangia ovale
 ES Sello de corcho plano de la brida ovalada
 PT Vedação plana de cortiça da flange oval
- 23** EN **Bolt M8x35 (DIN912) with spring washer M8, 3 pcs**
 CZ Šroub M8x35 (DIN912) s pružinovou podložkou M8, 3 ks
 RU Болт M8x35 (DIN912) с пружинной шайбой M8, 3 шт.
 DE Schraube M8x35 (DIN912) mit Federring M8, 3 Stück
 FR Boulon M8x35 (DIN912) avec rondelle élastique M8, 3 pièces
 IT Bullone M8x35 (DIN912) con rondella elastica M8, 3 pz.
 ES Perno M8x35 (DIN912) con arandela elástica M8, 3 uds.
 PT Parafuso M8x35 (DIN912) com arruela de pressão M8, 3 unid.
- 24** EN **Bolt M12x50 (DIN 933) with spring washer M12 (DIN 127), 2 pcs**
 CZ Šroub M12x50 (DIN 933) s pružinovou podložkou M12 (DIN 127), 2 ks
 RU Болт M12x50 (DIN 933) с пружинной шайбой M12 (DIN 127), 2 шт.
 DE Schraube M12x50 (DIN 933) mit Federring M12 (DIN 127), 2 Stück
 FR Boulon M12x50 (DIN 933) avec rondelle à ressort M12 (DIN 127), 2 pièces
 IT Bullone M12x50 (DIN 933) con rondella elastica M12 (DIN 127), 2 pz.
 ES Perno M12x50 (DIN 933) con arandela elástica M12 (DIN 127), 2 piezas
 PT Parafuso M12x50 (DIN 933) com arruela de pressão M12 (DIN 127), 2 unid.
- 25** EN **Inlet strainer (mesh 200; 70µm)**
 CZ Vstupní filtr (mesh 200, 70µm)
 RU Впускной фильтр (сетка 200, 70 мкм)
 DE Einlaufsieb (Maschenweite 200; 70µm)
 FR Crépine d'entrée (maille 200; 70µm)
 IT Filtro Ingresso (maglia 200; 70µm)
 ES Filtro de entrada (malla 200; 70 µm)
 PT Filtro de entrada (malha 200; 70µm)
- 26** EN **Flange**
 CZ Příruba
 RU Фланец
 DE Flansch
 FR Bride
 IT Flangia
 ES Brida
 PT Flange
- 27** EN **Swivel nut with sealing ring**
 CZ Otočná matice s těsnícím kroužkem
 RU Шарнирная гайка с уплотнительным кольцом
 DE Überwurfmutter mit Dichtring
 FR Ecrou tournant avec bague d'étanchéité
 IT Dado girevole con anello di tenuta
 ES Tuerca giratoria con anillo de sellado
 PT Porca giratória com anel de vedação

- 28** EN **Connecting pipe enabling adjustment of the height setting of the inlet piping in the range of 25 mm to 45 mm**
 CZ Připojovací potrubí umožňující nastavení výšky přívodního potrubí v rozmezí od 25 mm do 45 mm
 RU Соединительная труба, позволяющая регулировать настройку высоты входного трубопровода от 25 мм до 45 мм
 DE Verbindungsrohr zur Einstellung der Höheneinstellung der Zuleitung im Bereich von 25 mm bis 45 mm
 FR Tuyauterie de raccordement permettant de régler la hauteur de la tuyauterie d'entrée dans la plage de 25 mm à 45 mm
 IT Tubo di collegamento che consente la regolazione dell'altezza della tubazione di ingresso nell'intervallo da 25 mm a 45 mm
 ES Tubo de conexión que permite el ajuste de la configuración de altura de la tubería de entrada en el rango de 25 mm a 45 mm
 PT Tubo de conexão que permite o ajuste da configuração de altura da tubulação de entrada na faixa de 25 mm a 45 mm
- 29** EN **Ball shutoff valve**
 CZ Kulový uzávěr
 RU Шаровой запорный клапан
 DE Kugelabsperrventil
 FR Robinet d'arrêt à bille
 IT Valvola di intercettazione a sfera
 ES Válvula de cierre de bola
 PT Válvula de fechamento de bola
- 30** EN **Reducer from G1" to G1 ½"**
 CZ Reduktce z G1 "na G1 ½"
 RU Редуктор от G1 до G1 ½ "
 DE Reduzierer von G1 "nach G1 ½"
 FR Réducteur de G1 "à G1 ½"
 IT Riduttore da G1 " a G1 ½"
 ES Reductora de G1 "a G1 ½"
 PT Redutor de G1" para G1 ½"
- 31** EN **Foundation frame**
 CZ Základový rám
 RU Фундаментная рамка
 DE Grundrahmen
 FR Chaise de scellement
 IT Piastra di fondazione
 ES Marco de la fundación
 PT Quadro de fundação
- 32** EN **Breakaway valve OPW 10BF firmly connected to the foundation frame (not part of standard dispenser delivery)**
 CZ Lomový ventil OPW 10BF pevně spojený s základovým rámem (není součástí standardní dodávky stojanu)
 RU Отрывной клапан OPW 10BF прочно соединен с фундаментной рамой (не входит в стандартную поставку колонки)
 DE Abreißventil OPW 10BF fest mit dem Fundamentrahmen verbunden (nicht Bestandteil der Standarddosierung)
 FR Raccord cassant OPW 10BF fermement connectée au cadre de fondation (ne fait pas partie de la livraison standard du distributeur)
 IT Valvola Emergenza Shut OFF OPW 10BF fissata al piastra di fondazione (non inclusa nella fornitura standard del distributore)
 ES Válvula de separación OPW 10BF firmemente conectada al marco de cimentación (no forma parte del suministro estándar del surtidor)
 PT Válvula de separação OPW 10BF firmemente conectada à estrutura da fundação (não faz parte da entrega padrão do dispensador)
- 33** EN **Nozzle switch cable outlet**
 CZ Výstup kabelu snímače polohy výdejní pistole
 RU Выход кабеля геркона пистолета
 DE Der Kabelauslass des Dispenser-Schalters
 FR La sortie du câble du contact pistolet
 IT Uscita cavo micropistola
 ES Salida del cable del interruptor de boquilla
 PT Saída do cabo do interruptor do bocal
- ① EN **Fuel Products Order / Pumps or Pressure Inputs Order**
 CZ Pořadí palivových produktů / Pořadí čerpadel nebo vstupů tlakového potrubí
 ② RU Последовательность продуктов в колонке / Порядок насосов или входов давления
 DE Reihenfolge der Kraftstoffprodukte / Reihenfolge der Saugpumpen oder Druckleitungseinlässe
 ... FR Ordre des carburants / Ordine delle pompe di aspirazione o degli ingressi della linea di pressione
 IT Ordine prodotti carburante / Ordre des pompes d'aspiration ou des entrées des conduites de pression
 ES Salida del cable del interruptor de boquilla
 PT Saída do cabo do interruptor do bocal
- SAT① EN **Satellite of Fuel Product no. 1, 2... / Satellite Output from Pump 1, 2...**
 CZ Satelit k palivovému produktu 1, 2 ... / Satelitní výstup z čerpadla 1, 2 ...
 SAT② RU Сателлит топливного продукта № 1, 2... / Выход сателлита от насоса 1, 2...
 DE Satellit des Kraftstoffs Produkt-Nr. 1, 2... / Satellitenausgang von Pumpe 1, 2...
 ... FR Satellite of Fuel Produit no. 1, 2... / Sortie satellite de la pompe 1, 2...
 IT Satellite del prodotto carburante n. 1, 2 ... / Uscita satellite dalla pompa 1, 2 ...
 ES Satélite de Combustible Producto núm. 1, 2... / Salida satélite de la bomba 1, 2...
 PT Produto Satélite de Combustível nº. 1, 2... / Saída de satélite da bomba 1, 2...

	EN	Recommended direction of vehicles arrival to the dispenser
	CZ	Doporučený směr příjezdu vozidel k výdejnímu stojanu
	RU	Рекомендуемое направление приезда автомобилей к колонке
	DE	Empfohlene Anfahrtsrichtung der Fahrzeuge zur Zapfsäule
	FR	Sens d'arrivée recommandé des véhicules vers l'appareil distributeur
	IT	Direzione raccomandata di arrivo veicoli al distributore
	ES	Dirección recomendada de llegada de los vehículos al surtidor
	PT	Direção recomendada de chegada de veículos ao dispensador

1.1.1. SHARK JUNIOR

BMP511.SD

(suction version)

- BMP511.SL(R)
- BMP511.SL(R) /VR
- BMP511.SL(R) /H
- BMP511.SD
- BMP511.SD /VR
- BMP511.SD /H

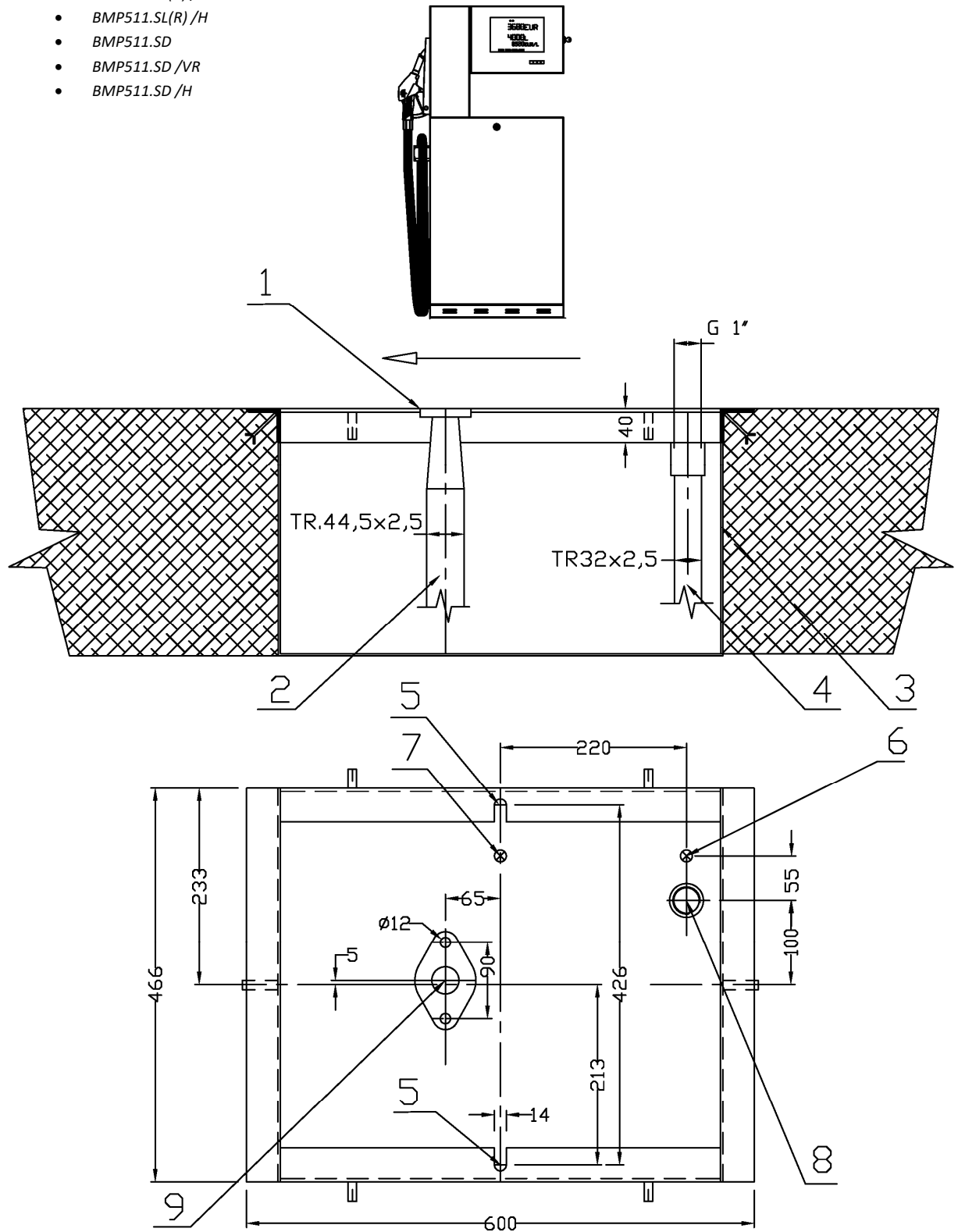

BMP511.SD /S3

(pressure version)

- BMP511.SL(R)/S3
- BMP511.SL(R) /VR/S3
- BMP511.SL(R) /H/S3
- BMP511.SD/S3
- BMP511.SD /VR/S3
- BMP511.SD /H/S3

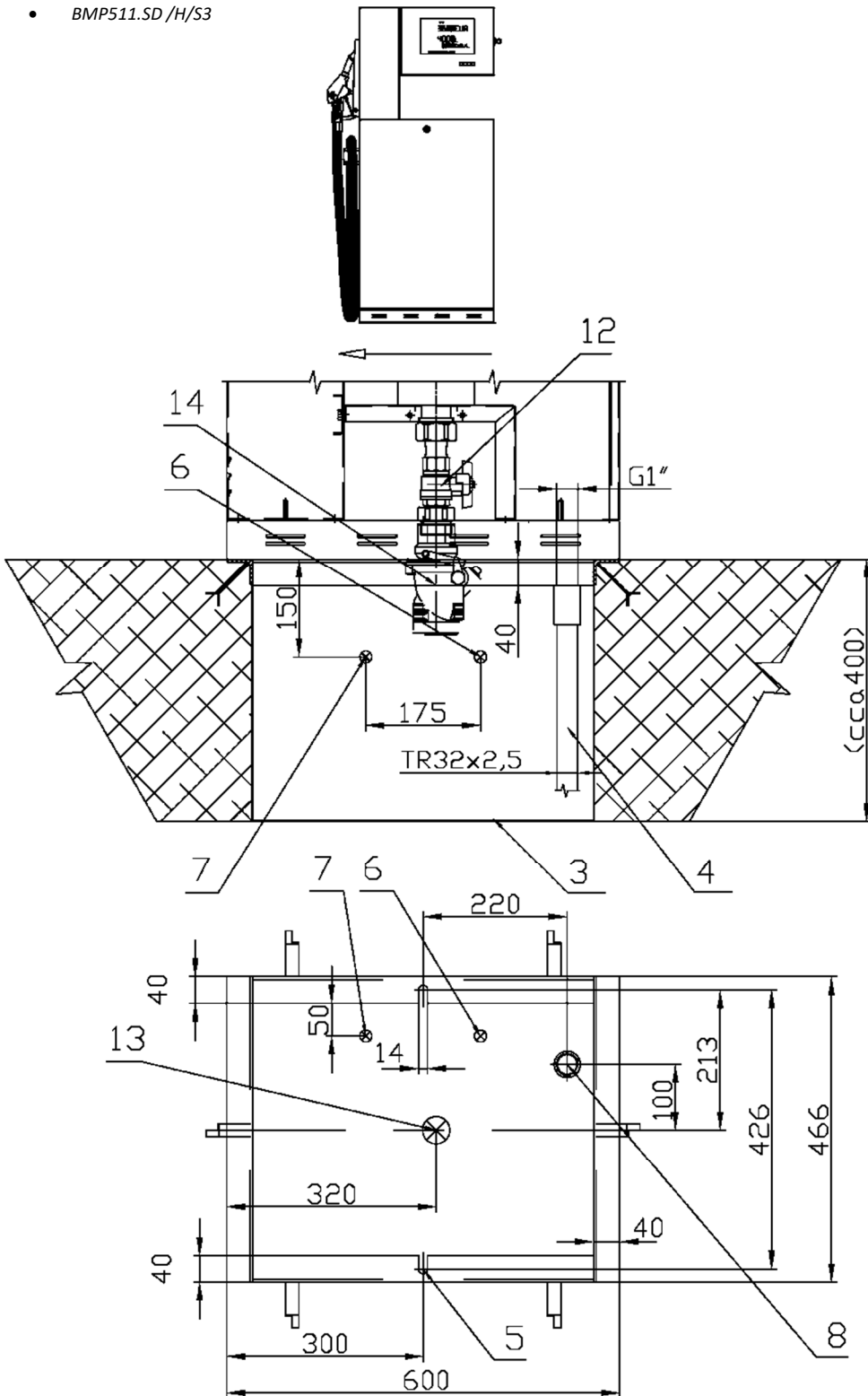

BMP521.SD /UH

(suction version)

- BMP521.SL(R) /UH
- BMP521.SD /UH

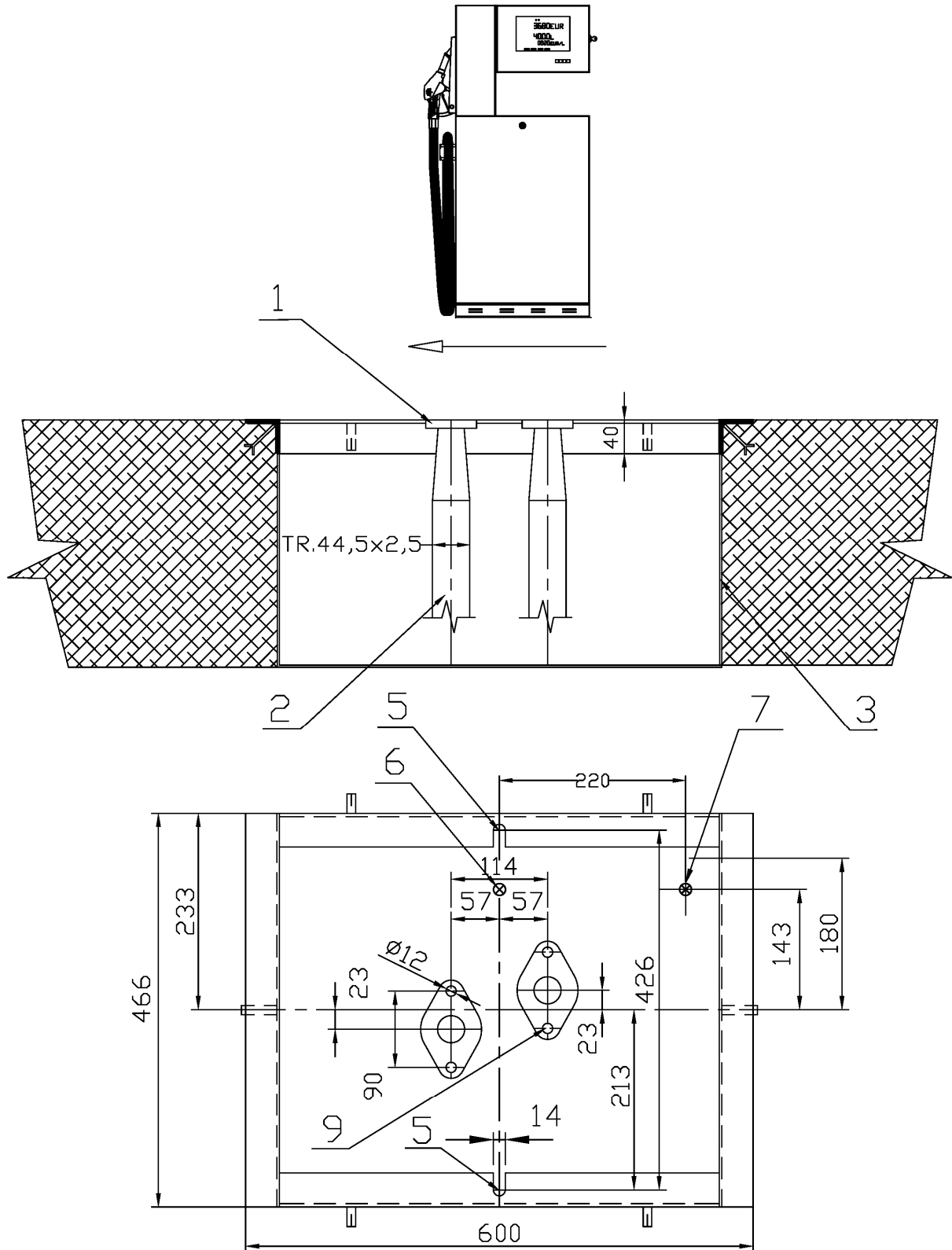

BMP521.SD /UH/S3

(pressure version)

- BMP521.SL(R) /UH/S3
- BMP521.SD /UH/S3

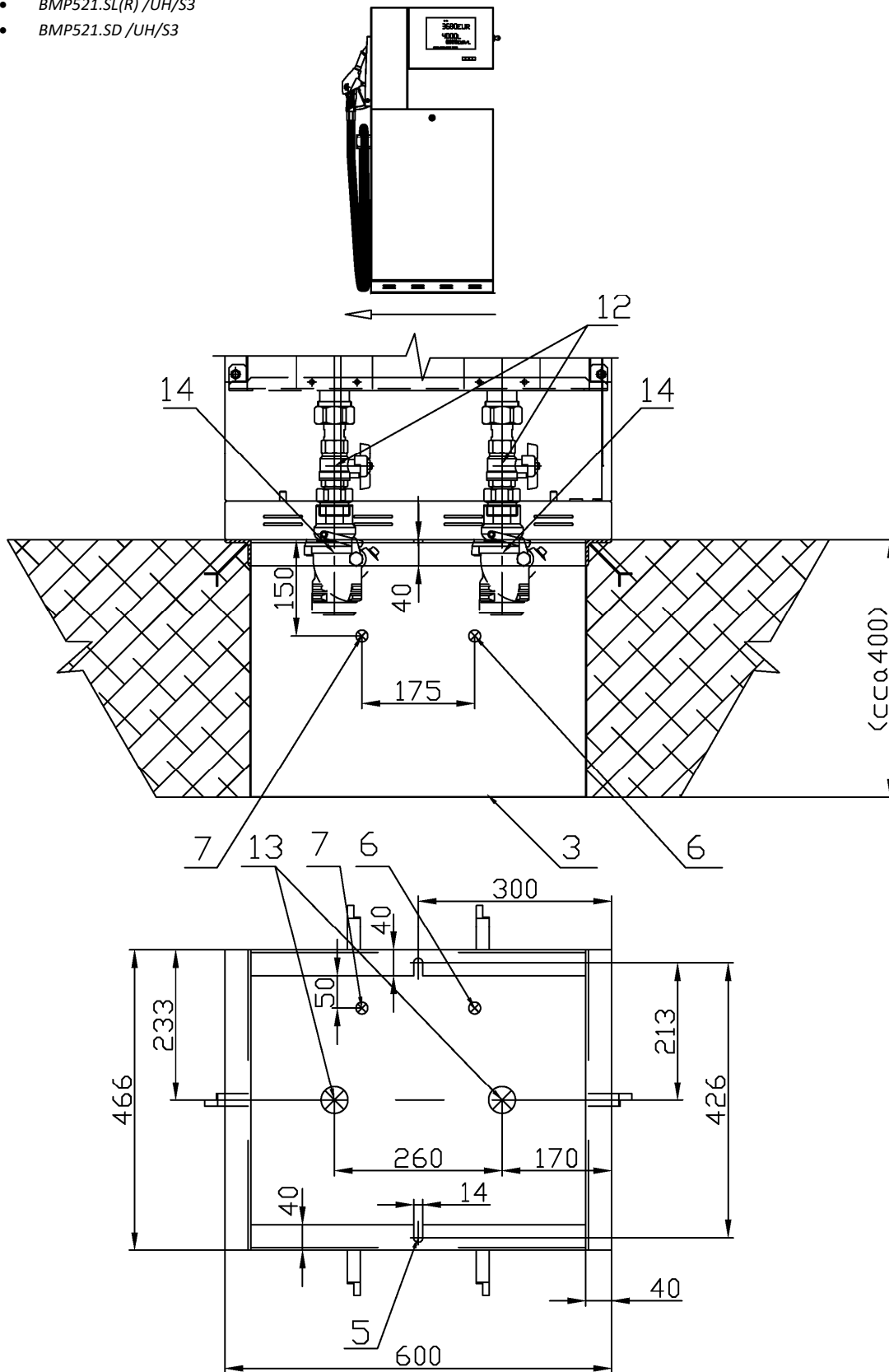

BMP511.SD /H/MAS

(suction version with output to satellite)

- BMP511.SL(R) /MAS
- BMP511.SD /MAS
- BMP511.SL(R) /H/MAS
- BMP511.SD /H/MAS

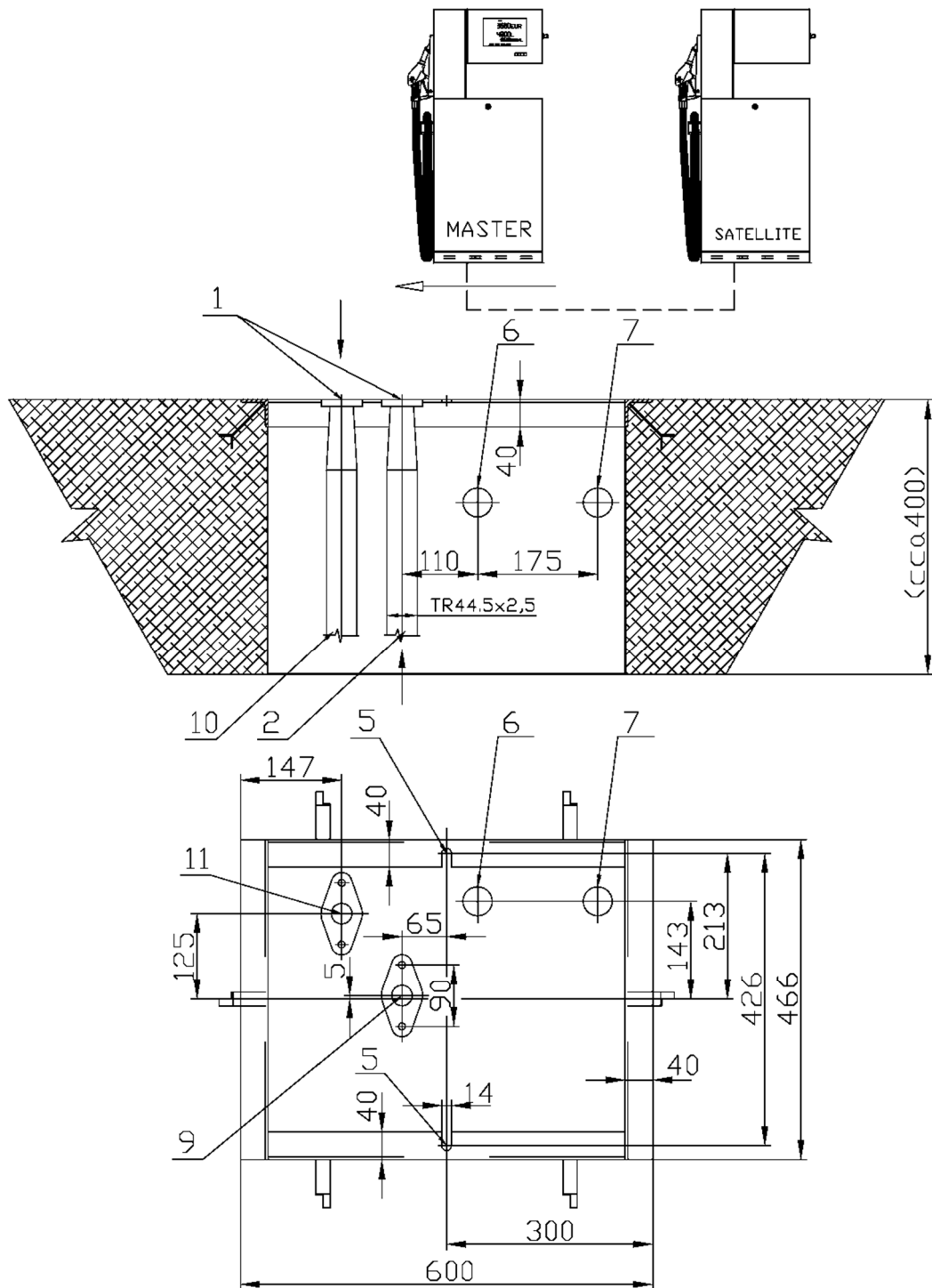

1.1.2. SHARK ECONOMY

BMP522.SXD

(suction version)

- BMP522.SXD
- BMP522.SXD /VR
- BMP522.SXD /H
- BMP522.SXL(R)
- BMP522.SXL(R) /VR
- BMP522.SXL(R) /H
- BMP521.SXL(R) /UH
- BMP522.SXL(R)-NC
- BMP522.SXL(R)-NC /VR
- BMP522.SXL(R) /H-NC
- BMP521.SXD /UH
- BMP522.SXD -NC
- BMP522.SXD -NC /VR
- BMP522.SXD /H-NC
- BMP522.SXL(R) /H /UH
- BMP522.SXD /H /UH
- BMP522.SXL(R) /H /UH-NZ
- BMP522.SXD /H /UH-NC

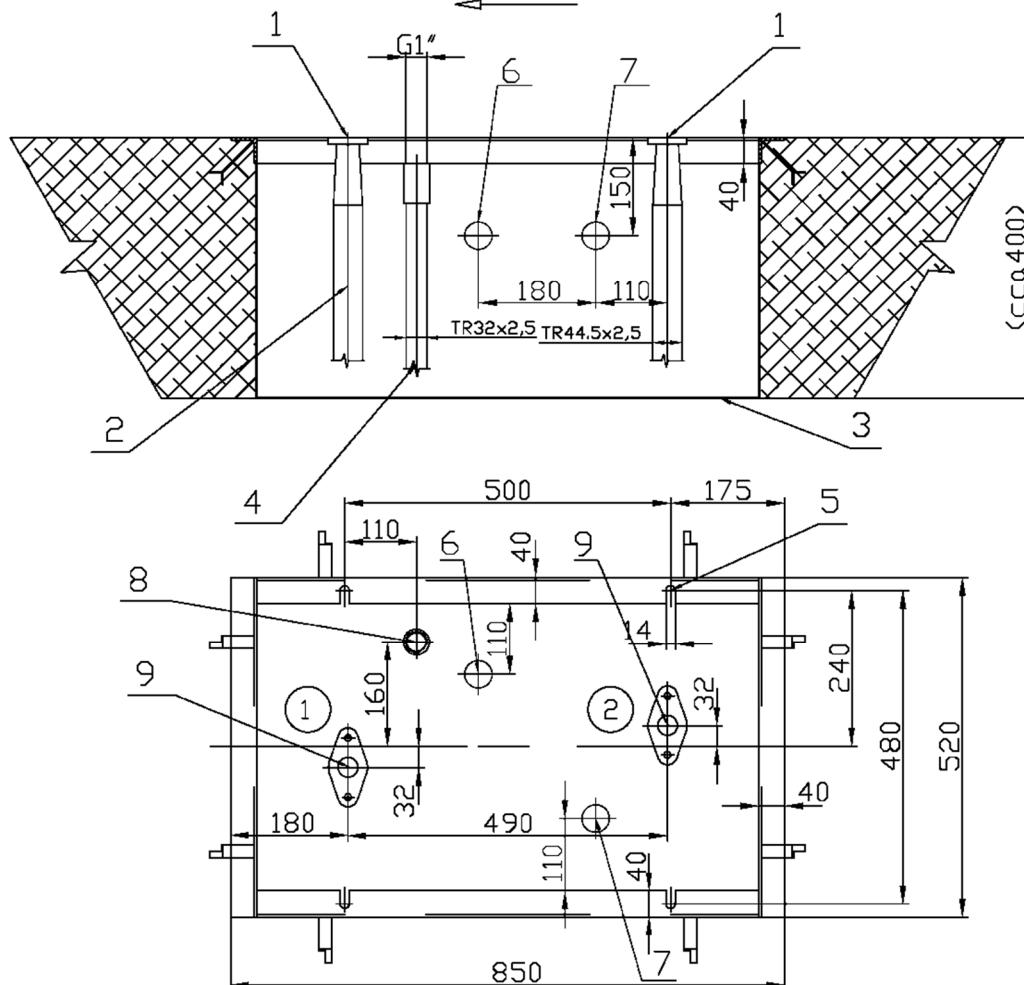
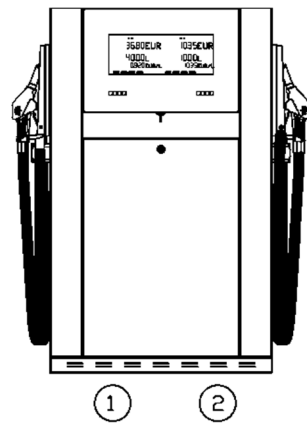

BMP522.SXD/S3

(pressure version)

- BMP522.SXD/S3
- BMP522.SXD /VR/S3
- BMP522.SXD /H/S3
- BMP522.SXL(R) /S3
- BMP522.SXL(R) /VR/S3
- BMP522.SXL(R) /H/S3
- BMP521.SXL(R) /UH/S3
- BMP522.SXL(R)-NC/S3
- BMP522.SXL(R)-NC /VR/S3
- BMP522.SXL(R) /H-NC/S3
- BMP521.SXD /UH/S3
- BMP522.SXD -NC/S3
- BMP522.SXD -NC /VR/S3
- BMP522.SXD /H-NC/S3
- BMP522.SXL(R) /H /UH/S3
- BMP522.SXD /H /UH/S3
- BMP522.SXL(R) /H /UH-NZ/S3
- BMP522.SXD /H /UH-NC/S3

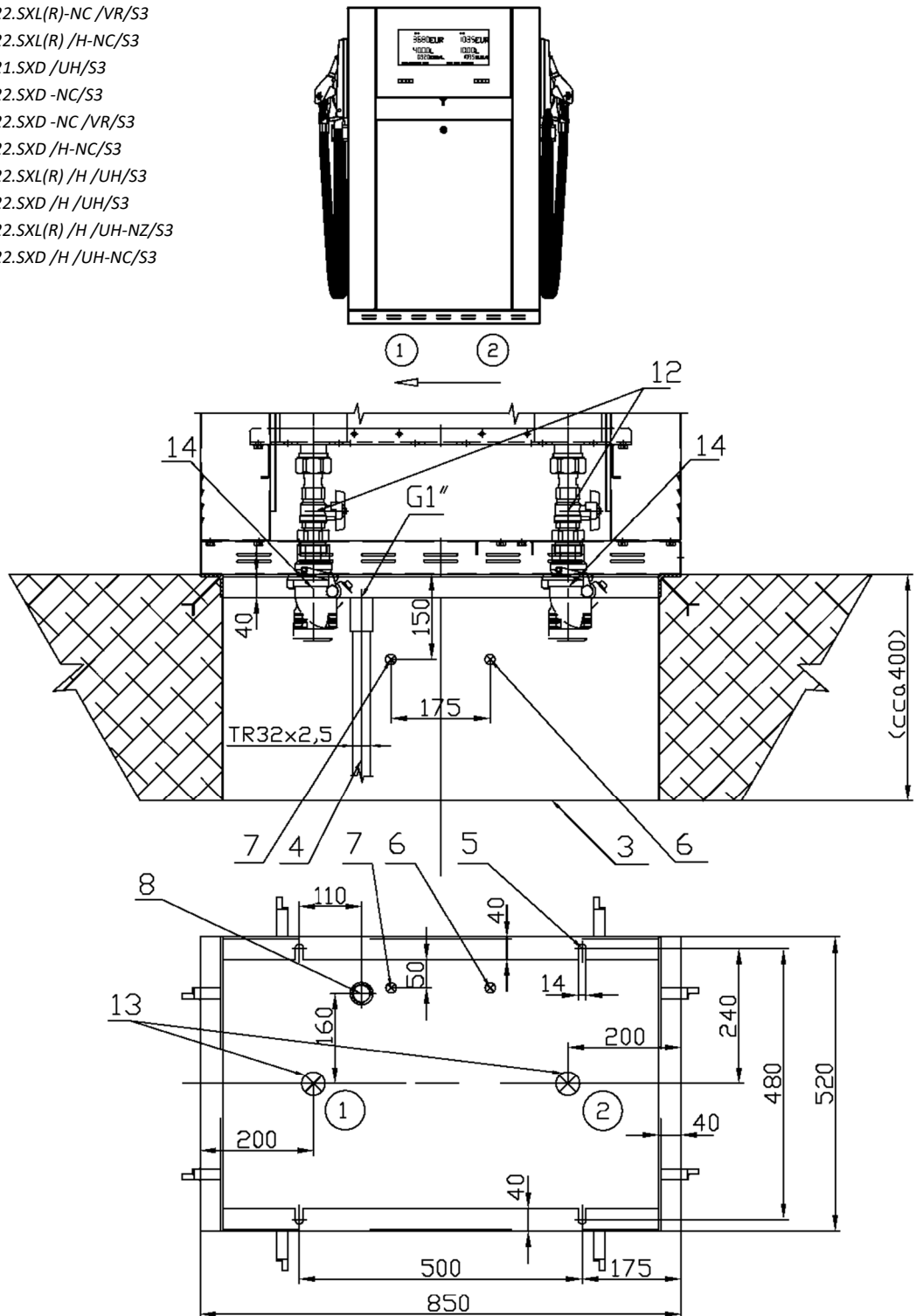

BMP522.SXD/MAS

(SHARK dispenser with output to satellite)

- BMP522.SXL(R) /H/MAS
- BMP521.SXL(R) /UH/MAS
- BMP522.SXL(R) /H-NC/MAS
- BMP522.SXD /H/MAS
- BMP521.SXD /UH/MAS
- BMP522.SXD /H-NC/MAS
- BMP522.SXL(R) /H /UH/MAS
- BMP522.SXD /H /UH/MAS
- BMP522.SXL(R) /H /UH-NZ/MAS
- BMP522.SXD /H /UH-NC/MAS

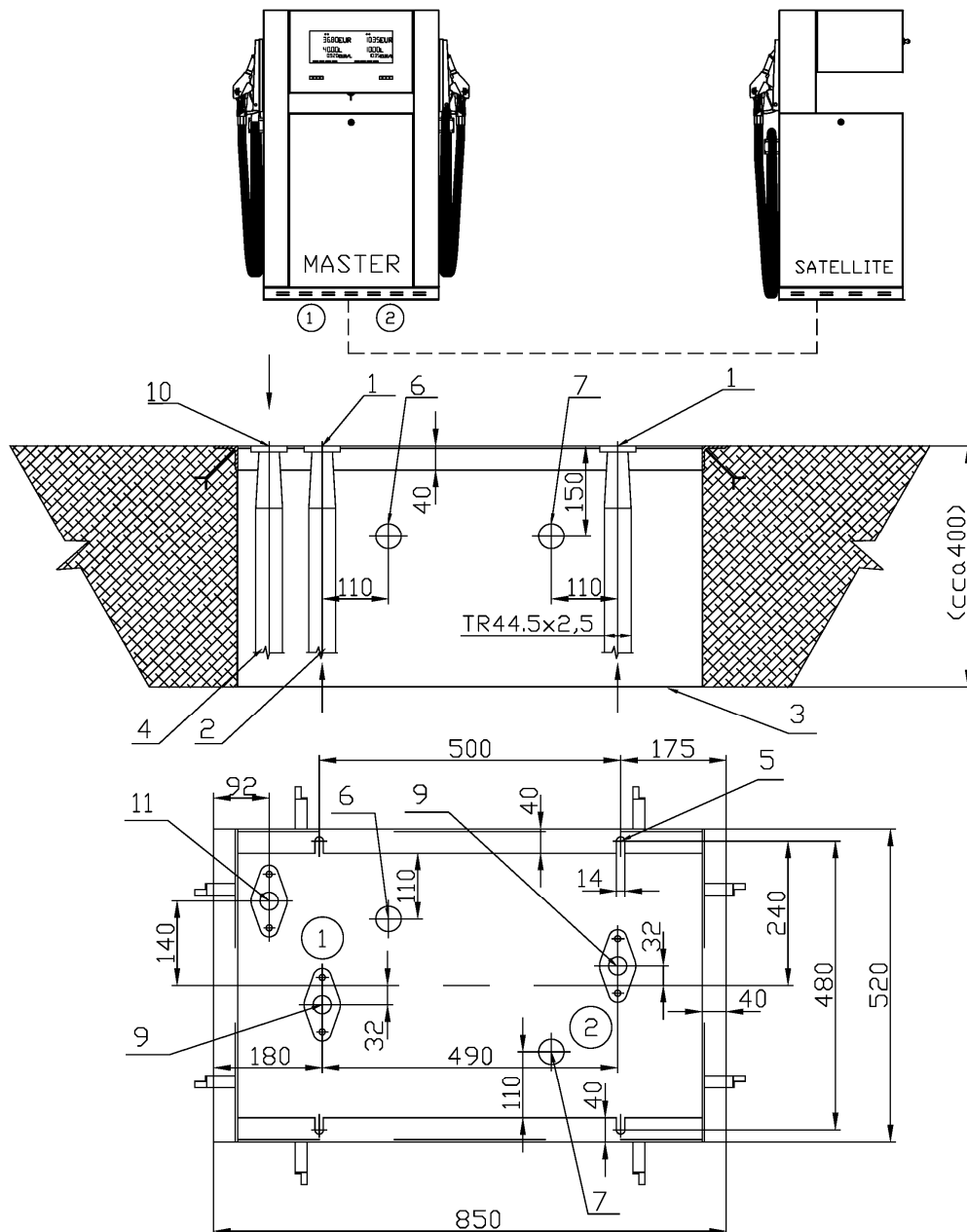

1.1.3. SHARK ISLAND

BMP2022.SID -1700 (-2100)

(suction version)

- BMP2012.SID-1700 (-2100)
- BMP2024.SID -1700 (-2100)
- BMP2024.SID -4C -1700 (-2100)
- BMP2012.SID -S -1700 (-2100)
- BMP2011.SIL(R) -1700 (-2100)
- BMP2022.SIL(R) -NC-1700 (-2100)
- BMP2011.Sil(R) -2C-1700 (-2100)
- BMP20.SID -S -1700 (-2100)
- BMP2011.SID-S -1700 (-2100)
- BMP2022.SID/UH/H-S-1700 (-2100)
- BMP2022.SID/UH/H -1700 (-2100)
- BMP2021.SIL(R)/UH-1700 (-2100)
- BMP2021.SID /UH-S-1700 (-2100)

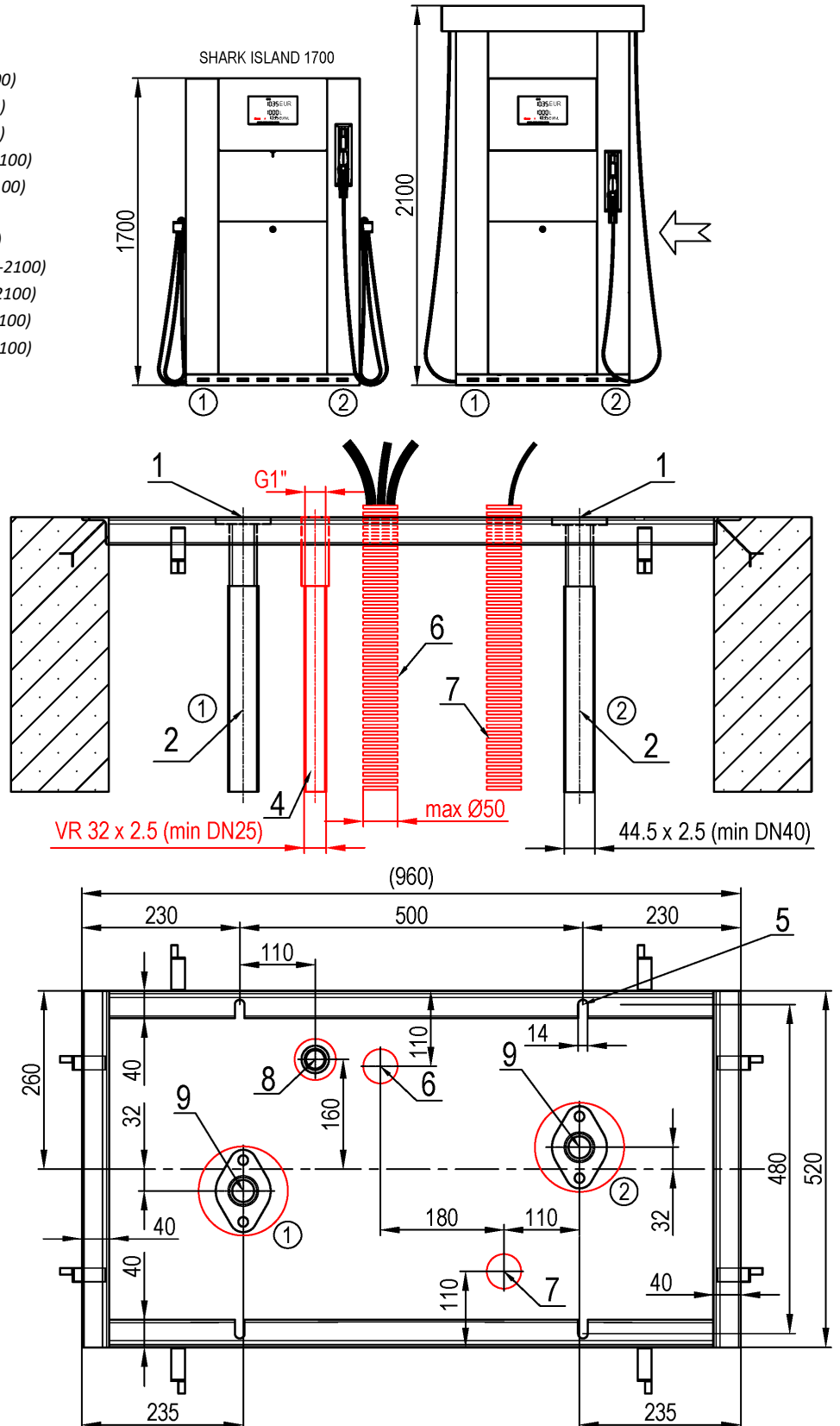

BMP2022.SID/S3 -1700 (-2100)

(remote/pressure version)

- BMP2012.SID-S3-1700 (-2100)
- BMP2024.SID-S3-1700 (-2100)
- BMP2024.SID-S3-4C-1700 (-2100)
- BMP2012.SID-S-1700 (-2100)
- BMP2011.SIL(R)-S3-1700 (-2100)
- BMP2022.SIL(R)-S3-NC-1700 (-2100)
- BMP2011.SIL(R)-S3-2C-1700 (-2100)
- BMP20.SID-S3-S-1700 (-2100)
- BMP2011.SID-S3-S-1700 (-2100)
- BMP2022.SID/UH/H-S3-S-1700 (-2100)
- BMP2022.SID/UH/H-S3-1700 (-2100)
- BMP2021.SIL(R)/UH-S3-1700 (-2100)
- BMP2021.SID/UH-S3-S-1700 (-2100)

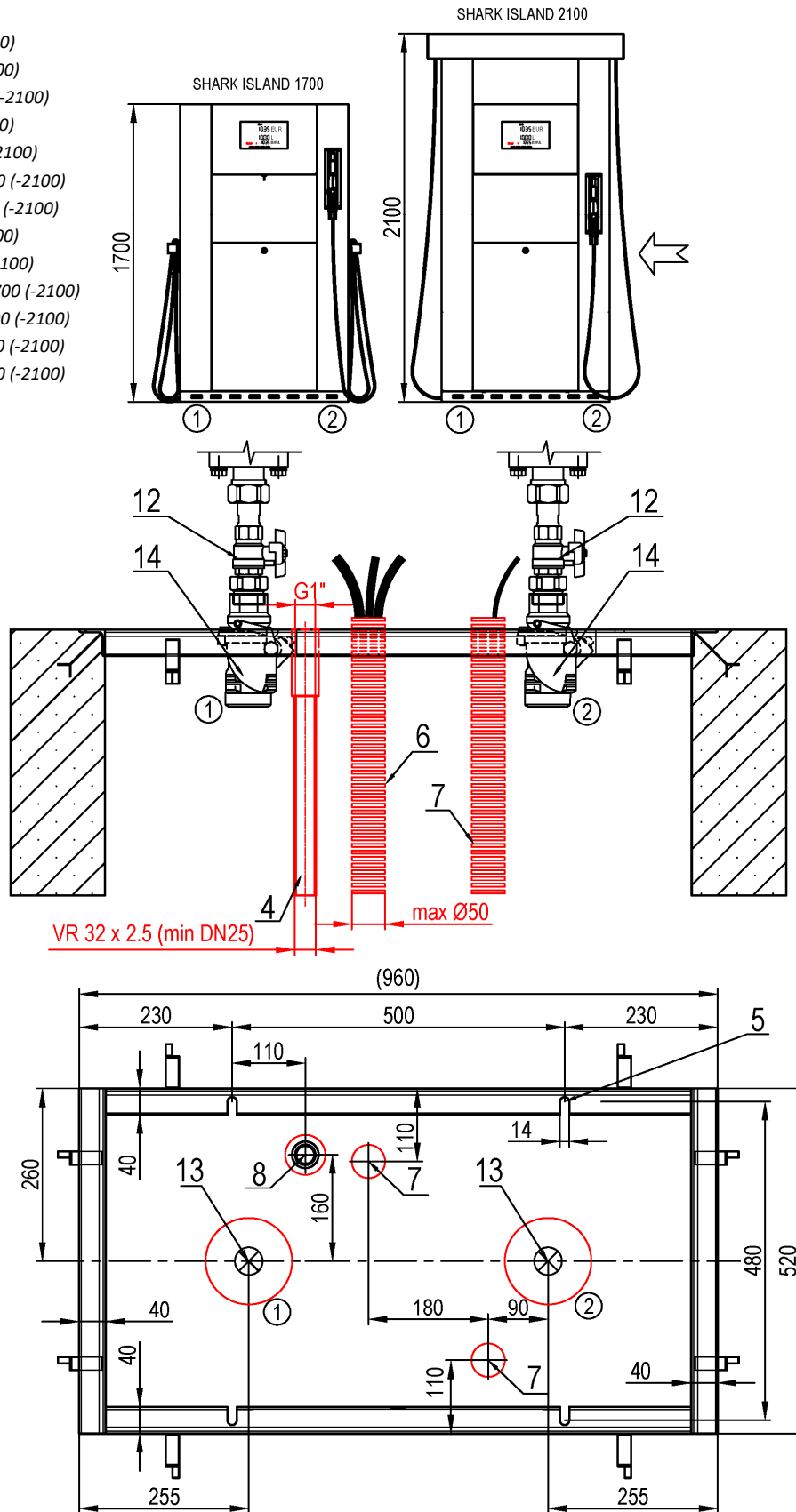

BMP2022.SID/MAS -1700 (-2100)

(suction version with one output for satellite)

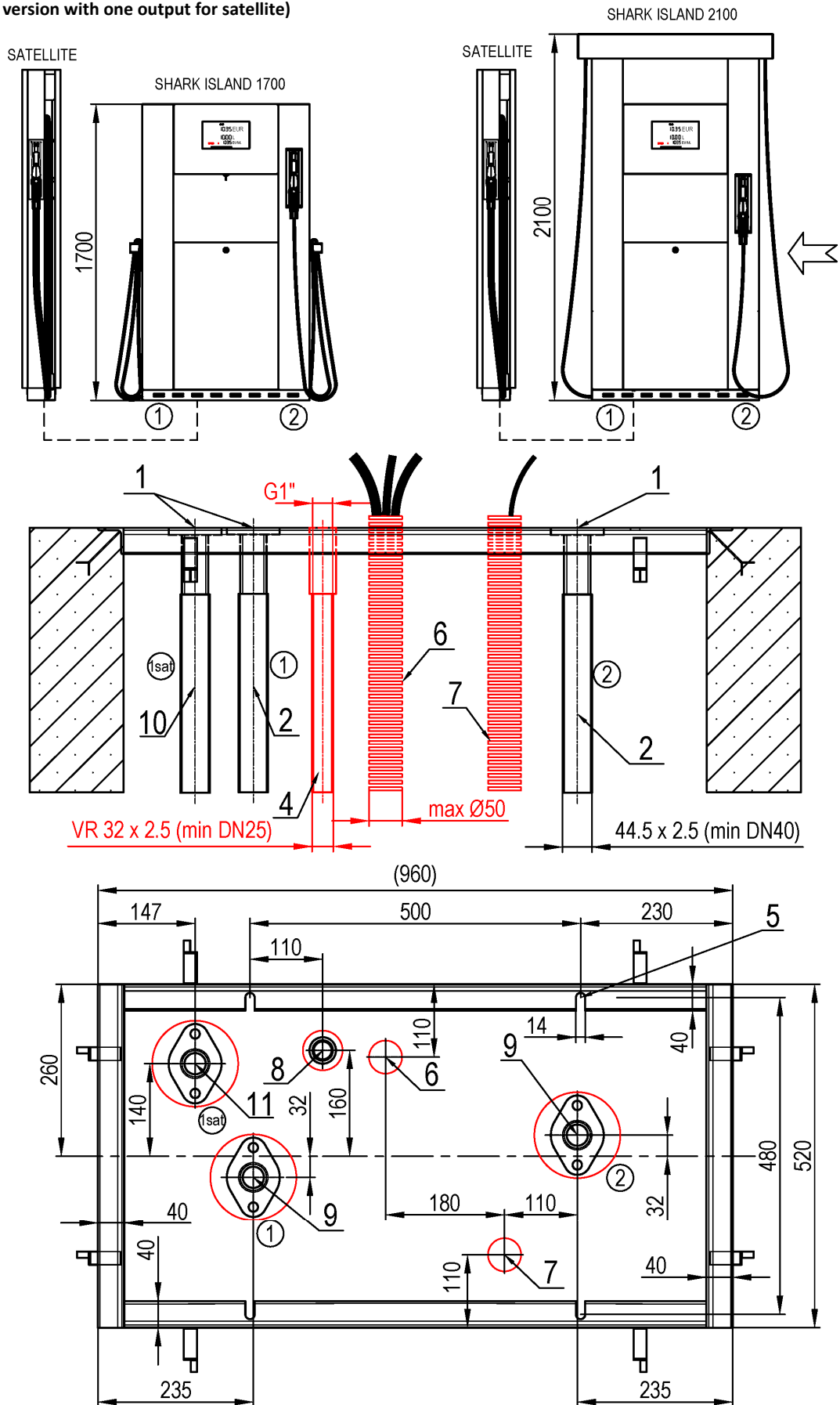

1.1.4. OCEAN TOWER

BMP4012.OWD

(suction & remote version)

- BMP4011.OWL(R)
- BMP4011.OWL(R)/H
- BMP4012.OWD
- BMP4012.OWD/H
- BMP4011.OWL(R)/S3
- BMP4011.OWL(R)/H/S3
- BMP4012.OWD/S3
- BMP4012.OWD/H/S3

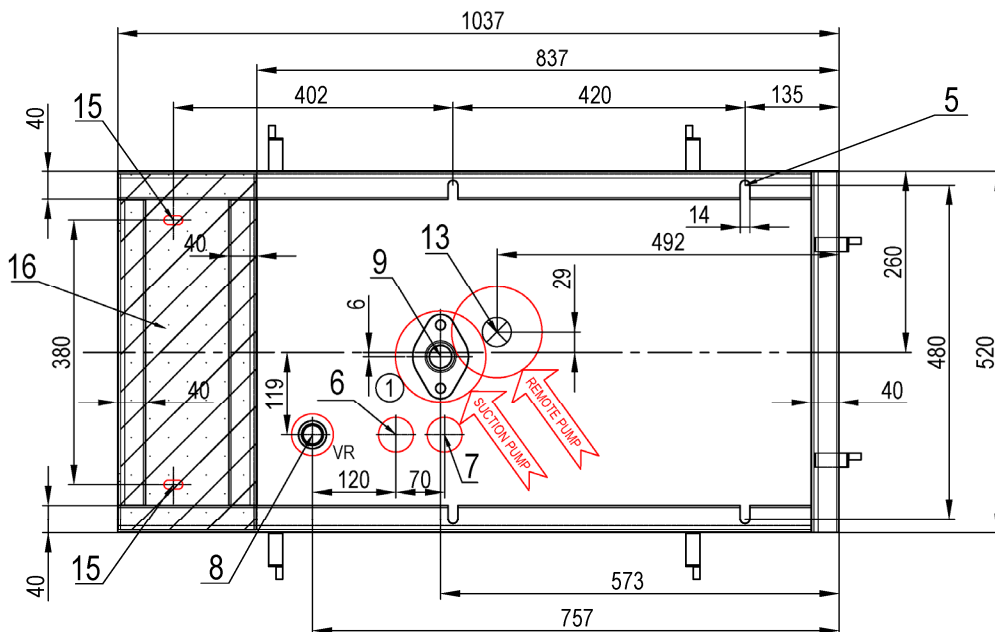
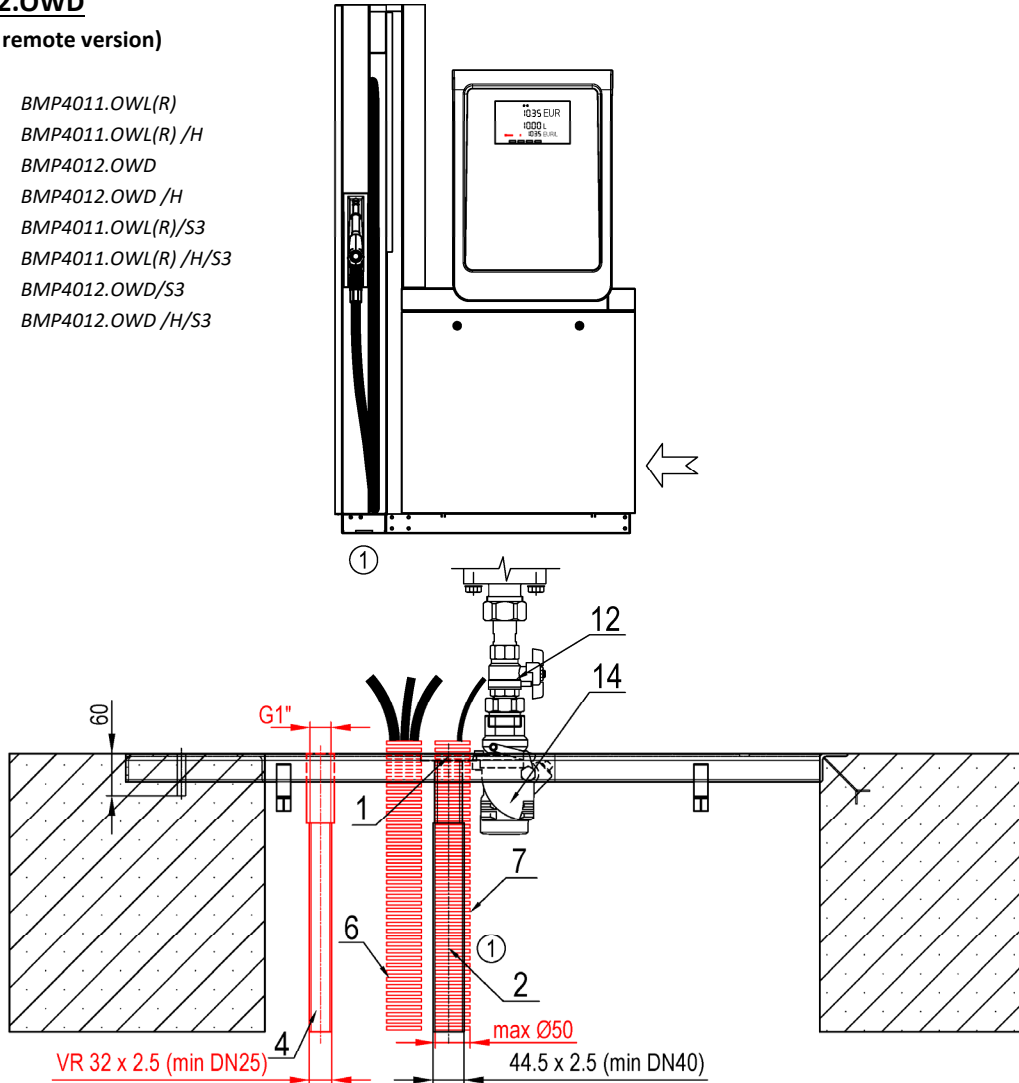

BMP4021.OWL/UH

(suction & remote version; diesel dispenser with 1 x 120 L/min or 2 x 80 L/min)

- BMP4021.OWL(R)/UH
- BMP4021.OWL(R)/S3/UH
- BMP4022.OWD/H/H
- BMP4022.OWD/H/H/S3

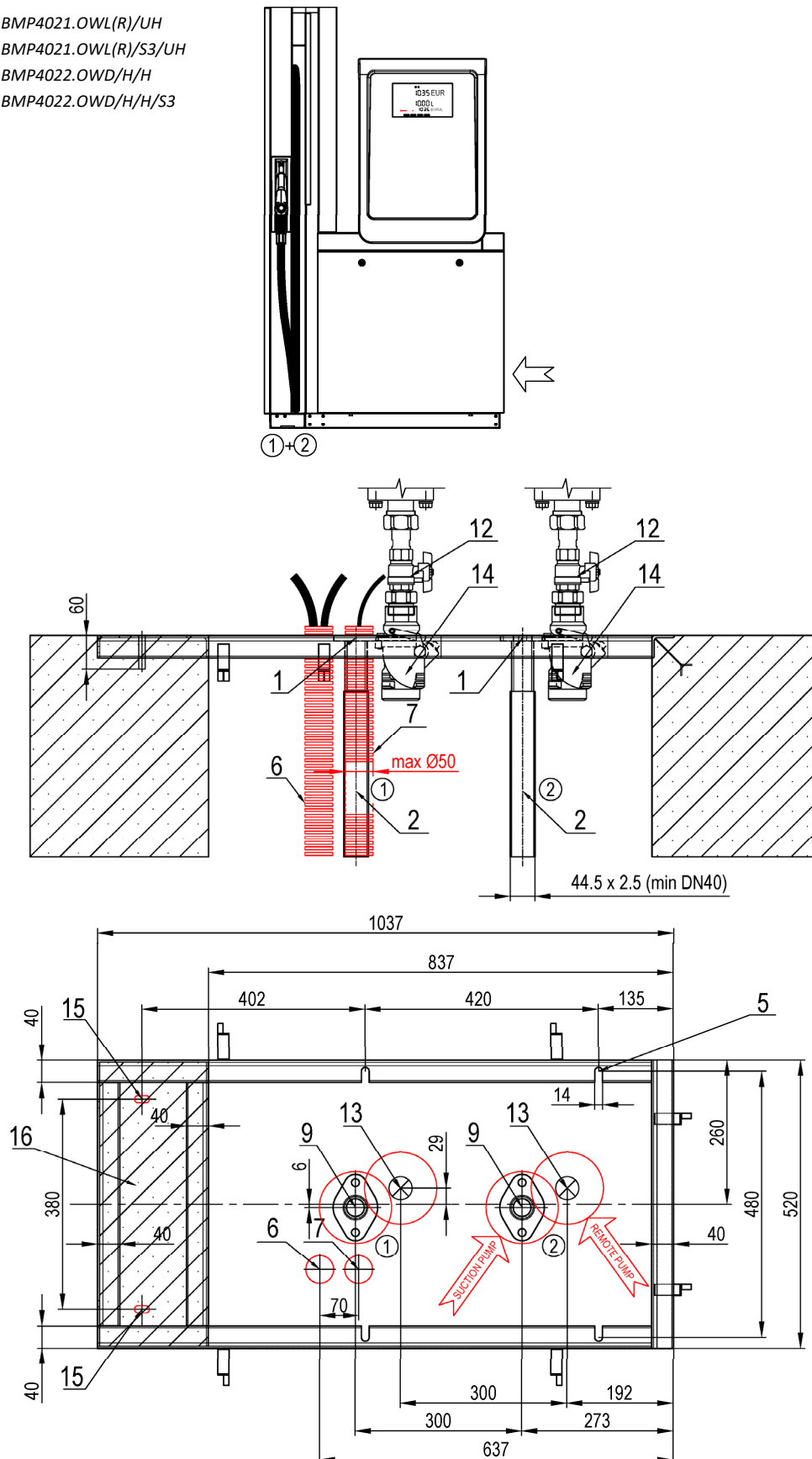

BMP4024.OWD

(suction& remote version)

- BMP4022.OWL(R)
- BMP4022.OWL(R)/H
- BMP4024.OWD
- BMP4024.OWD/H
- BMP4022.OWL(R)/S3
- BMP4022.OWL(R)/H/S3
- BMP4024.OWD/S3
- BMP4024.OWD/H/S3

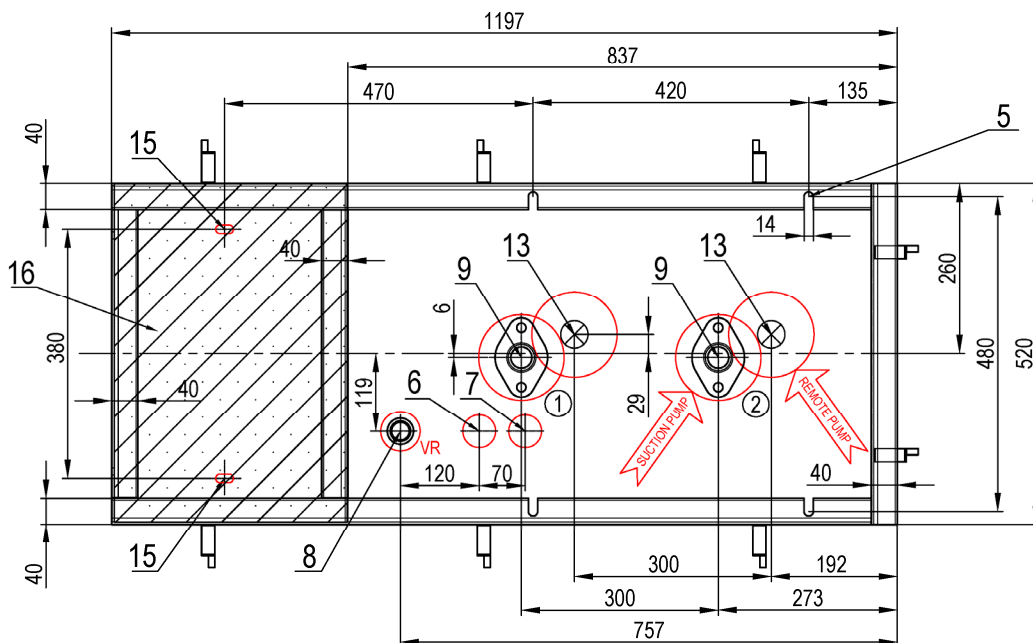
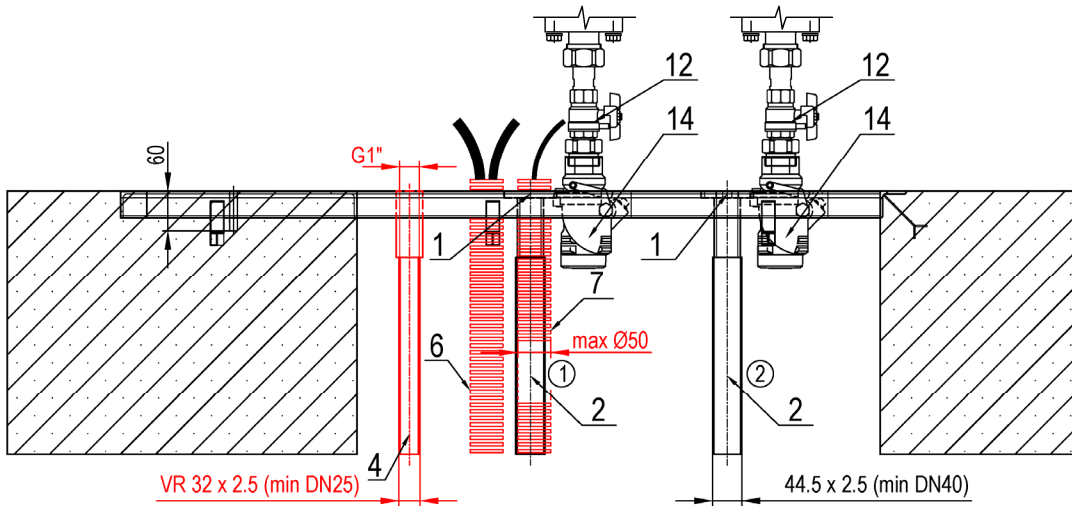
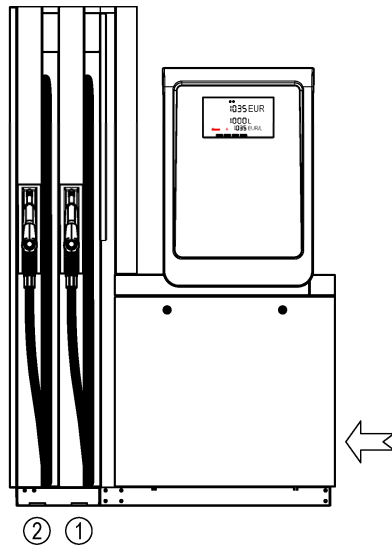

BMP4036.OWD

(suction & remote version)

- BMP4033.OWL(R)
- BMP4033.OWL(R)/H
- BMP4036.OWD
- BMP4036.OWD/H
- BMP4033.OWL(R)/S3
- BMP4033.OWL(R)/H/S3
- BMP4036.OWD/S3
- BMP4036.OWD/H/S3

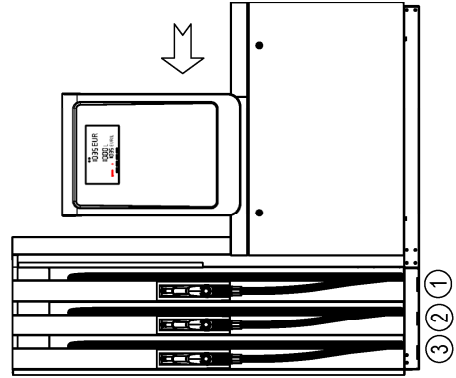
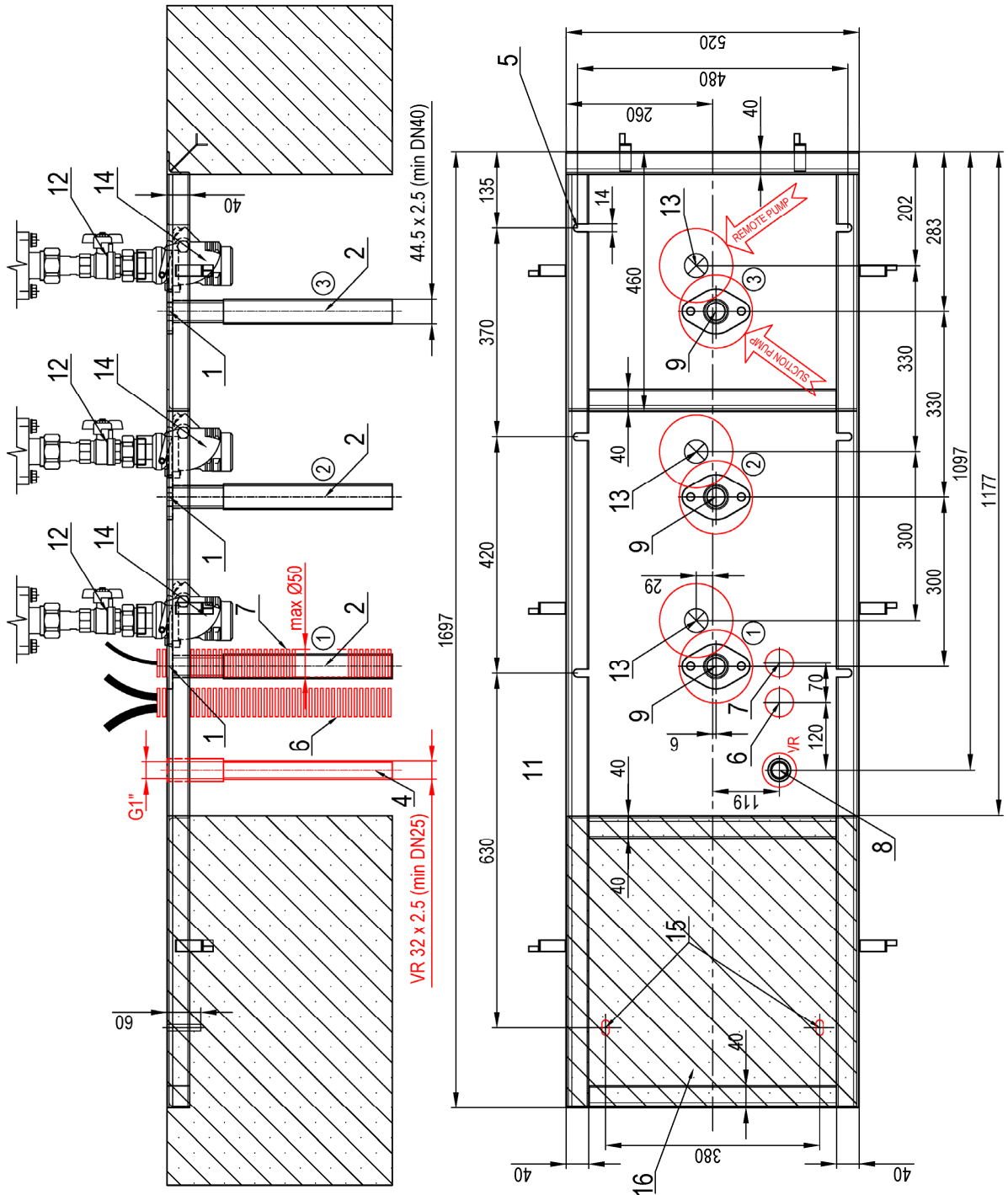

BMP4032.OWD/UH/UH

(suction & remote version; diesel dispenser 2 x 120 L/min)

- BMP4032.OWD/UH/UH
- BMP4032.OWD/UH/UH/S3

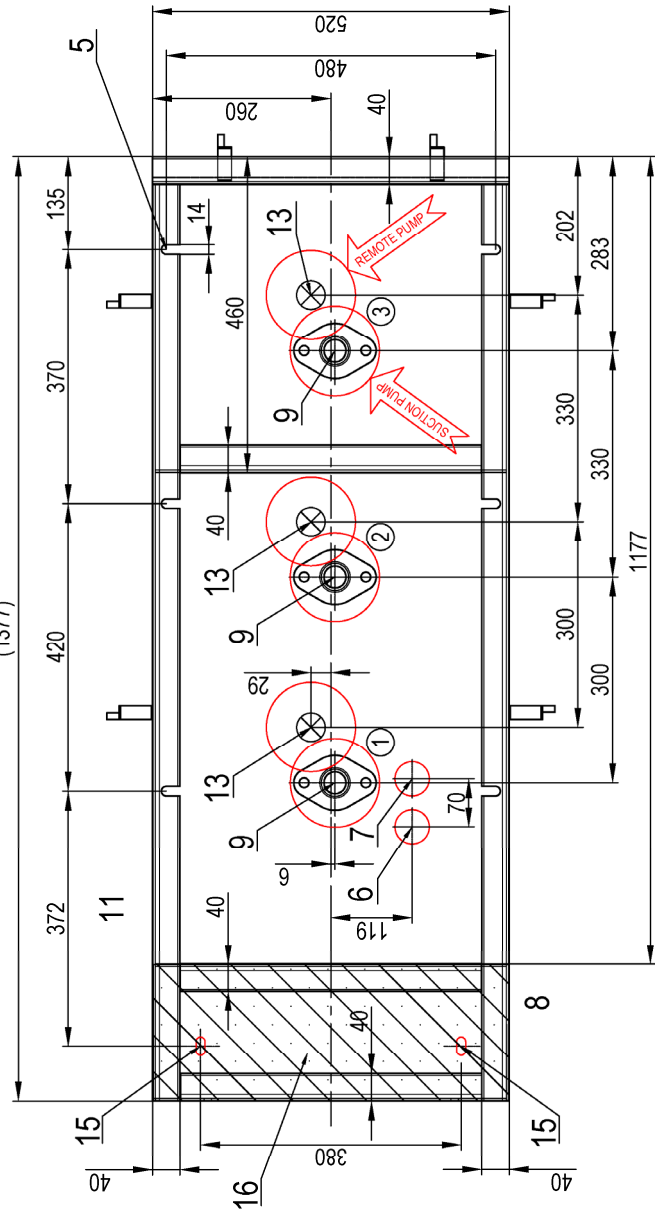
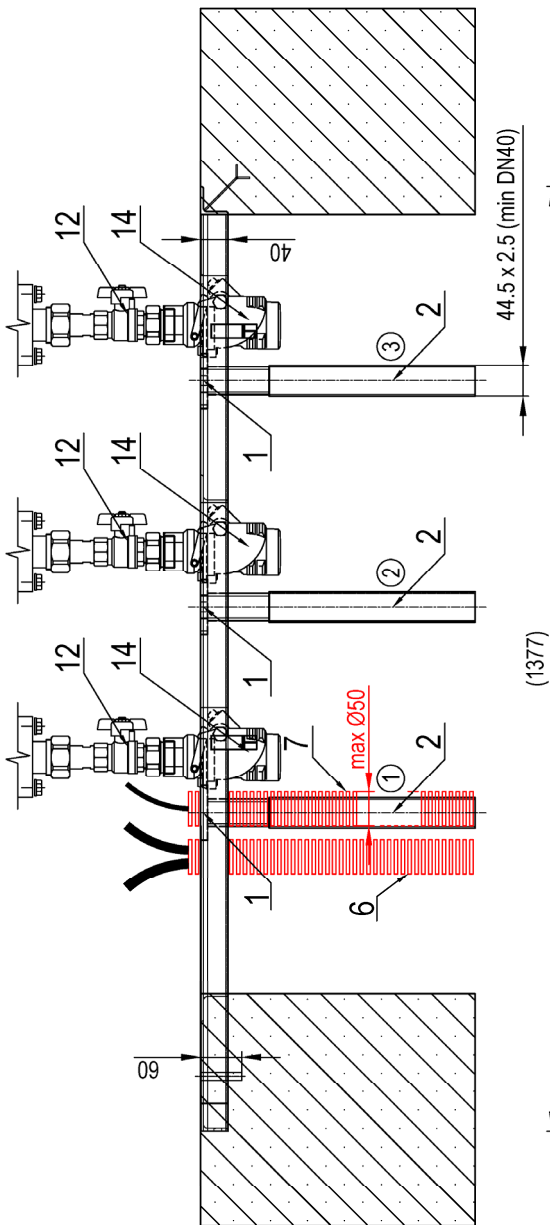
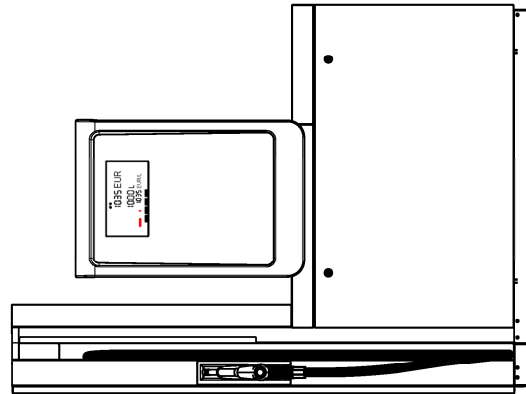

BMP4048.OWD

(suction & remote version)

- BMP4044.OWL(R)
- BMP4044.OWL(R)/H
- BMP4048.OWD
- BMP4048.OWD/H
- BMP4044.OWL(R)/S3
- BMP4044.OWL(R)/H/S3
- BMP4048.OWD/S3
- BMP4048.OWD/H/S3

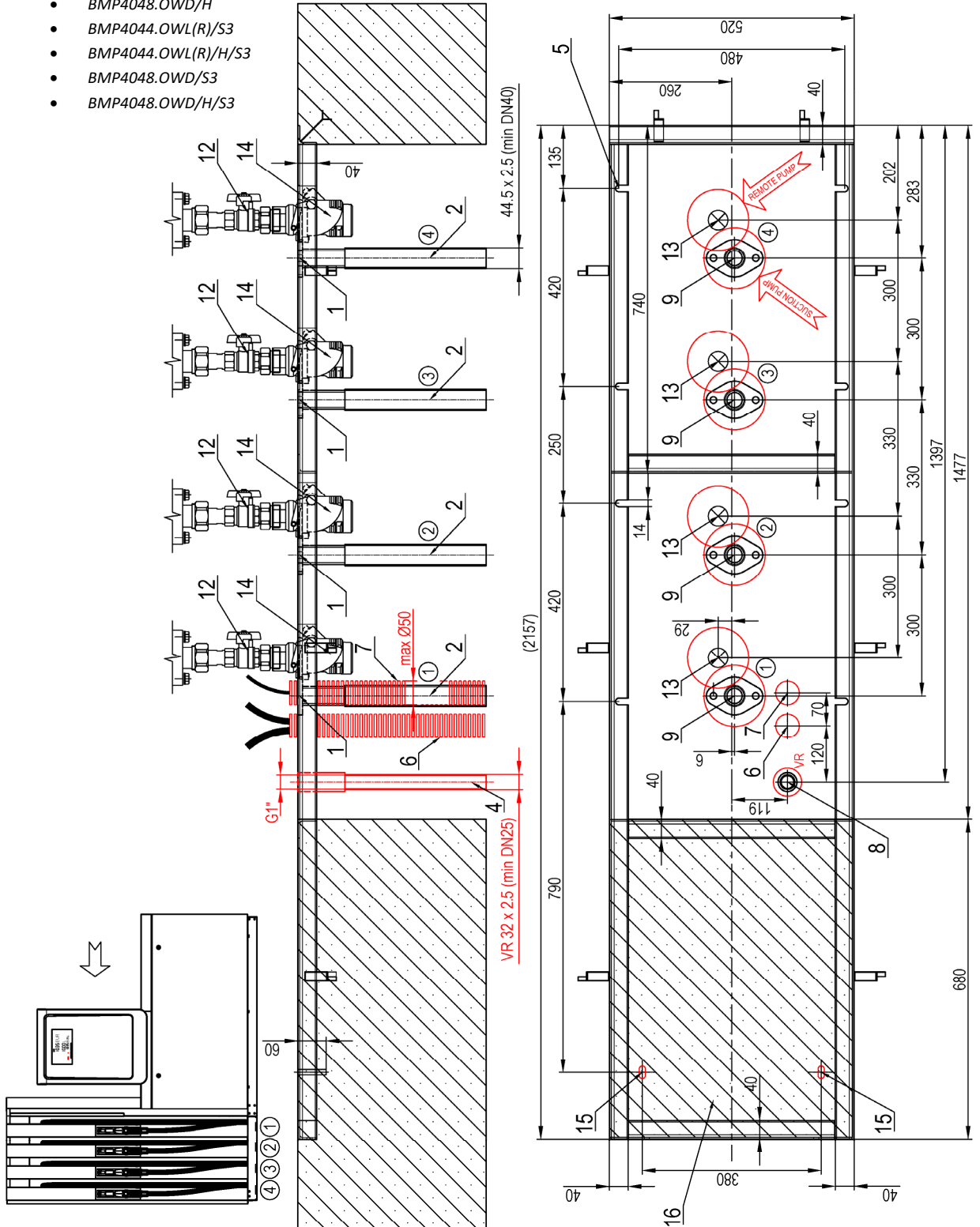

BMP4042.OWD/UH/UH

(suction & remote version; diesel dispenser 2 x 130 L/min)

- BMP4042.OWD/UH/UH
- BMP4042.OWD/UH/UH/S3

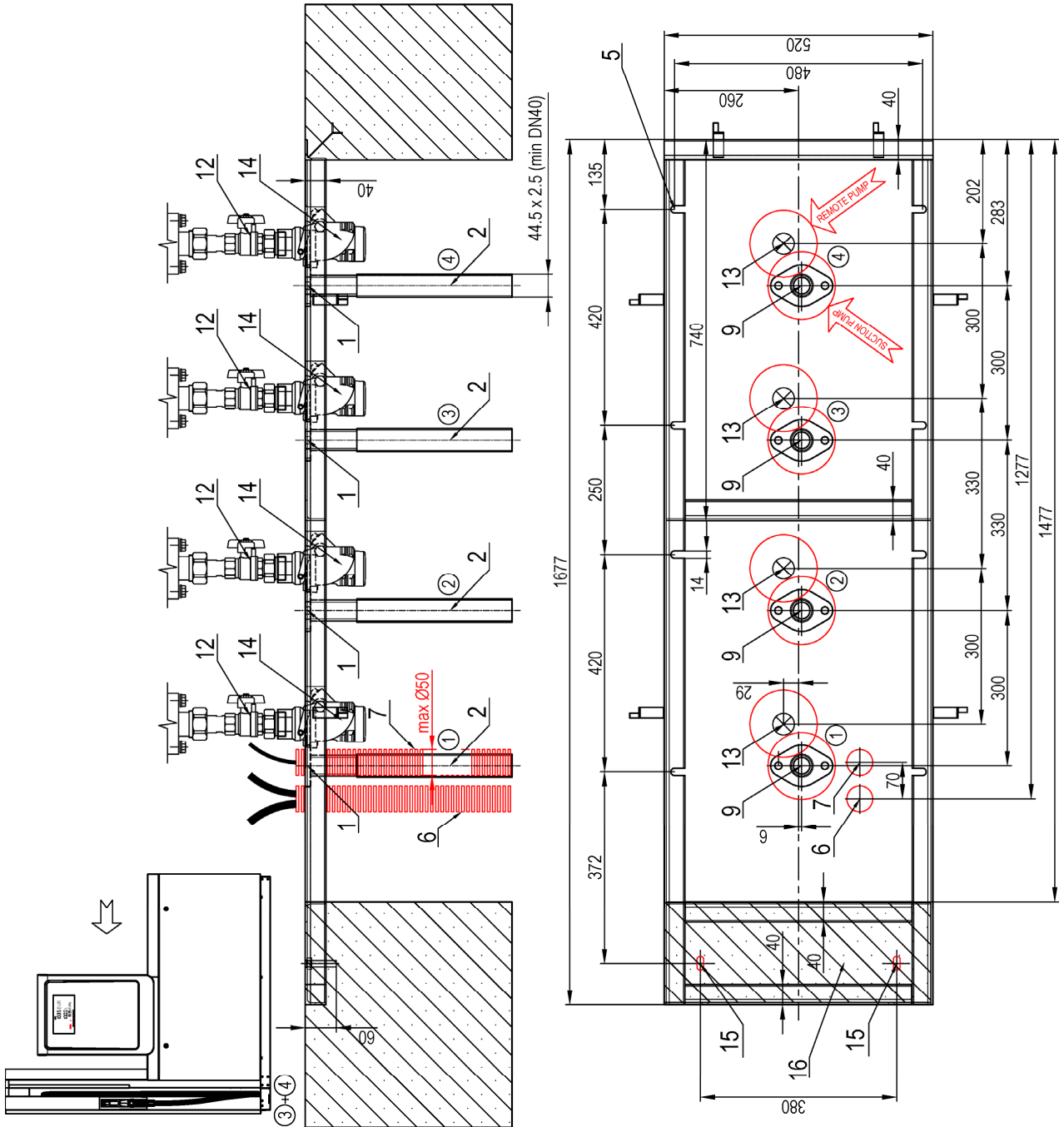

BMP40510.OWD – version with 5th product like module

(suction & remote version)

- BMP4055.OWL(R)
- BMP4055.OWL(R)/H
- BMP40510.OWD
- BMP40510.OWD/H
- BMP4055.OWL(R)/S3
- BMP4055.OWL(R)/H/S3
- BMP40510.OWD/S3
- BMP40510.OWD/H/S3

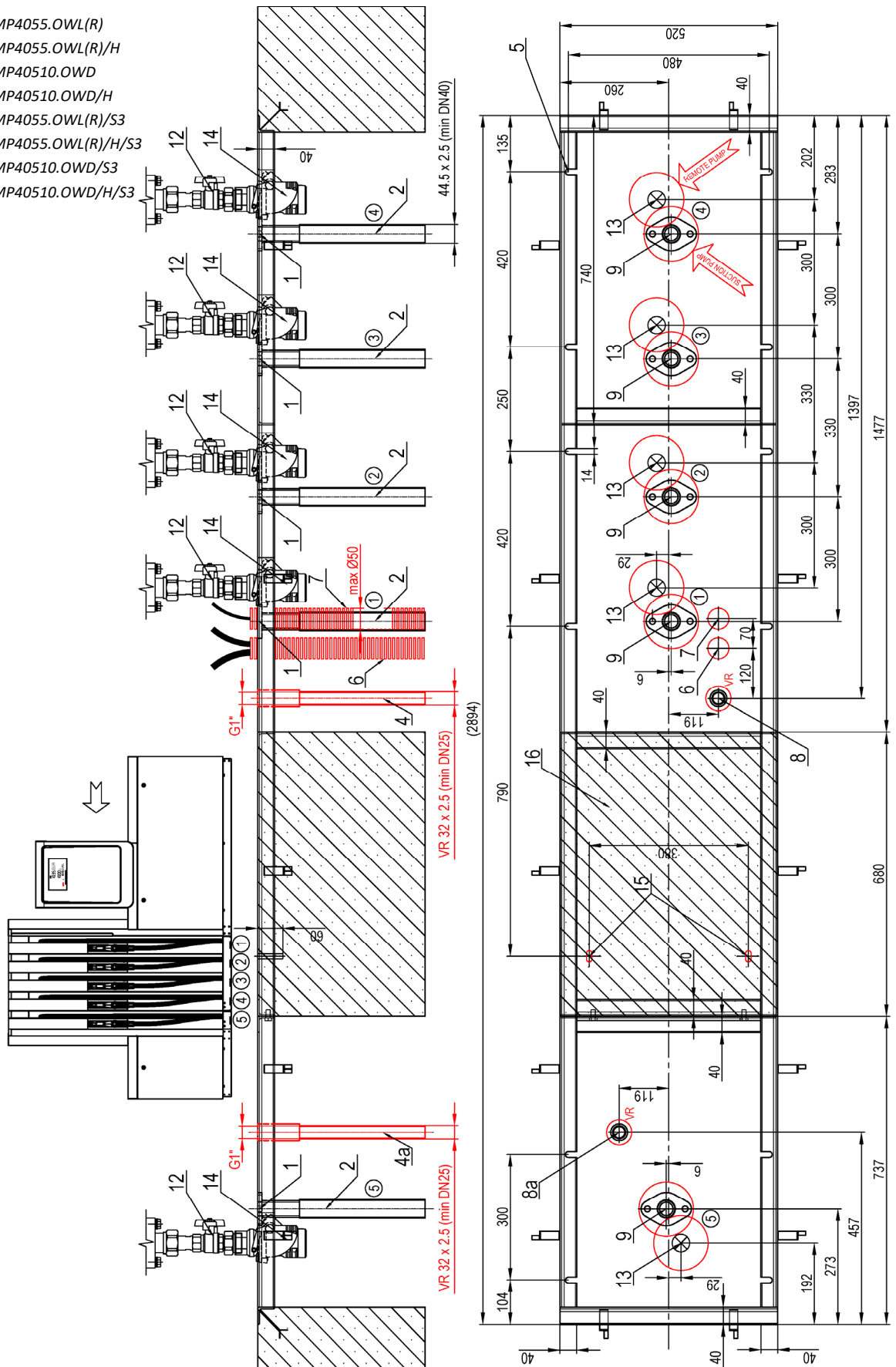

BMP40510.OWD – version with 5th product inline

(suction & remote version)

- BMP4055.OWL(R)
- BMP4055.OWL(R)/H
- BMP40510.OWD
- BMP40510.OWD/H
- BMP4055.OWL(R)/S3
- BMP4055.OWL(R)/H/S3
- BMP40510.OWD/S3
- BMP40510.OWD/H/S3

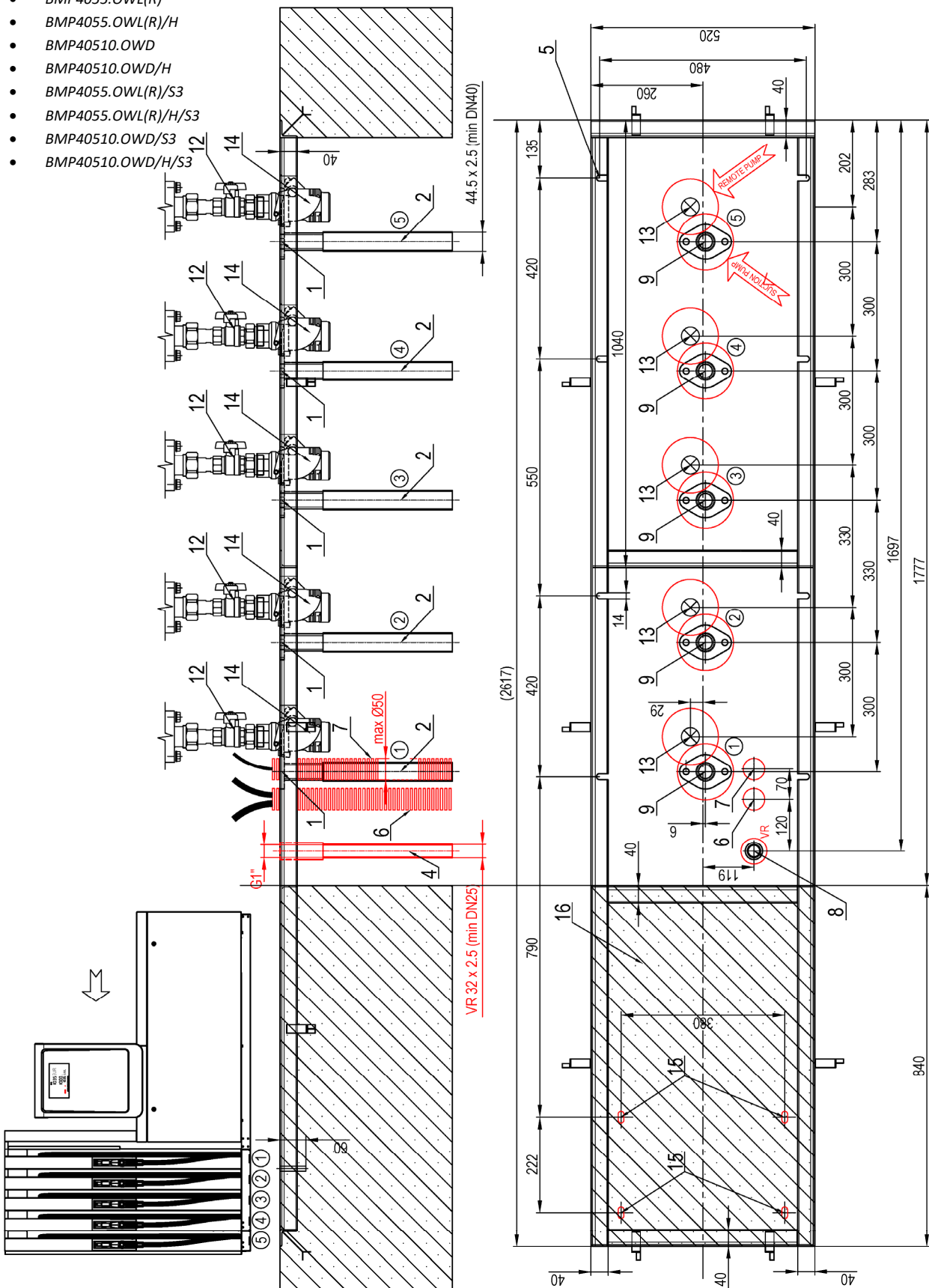

BMP4001.OEL/SAT

(satellite column without display; hose with retractor, nozzle & nozzle boot only)

- BMP4001.OEL/SAT

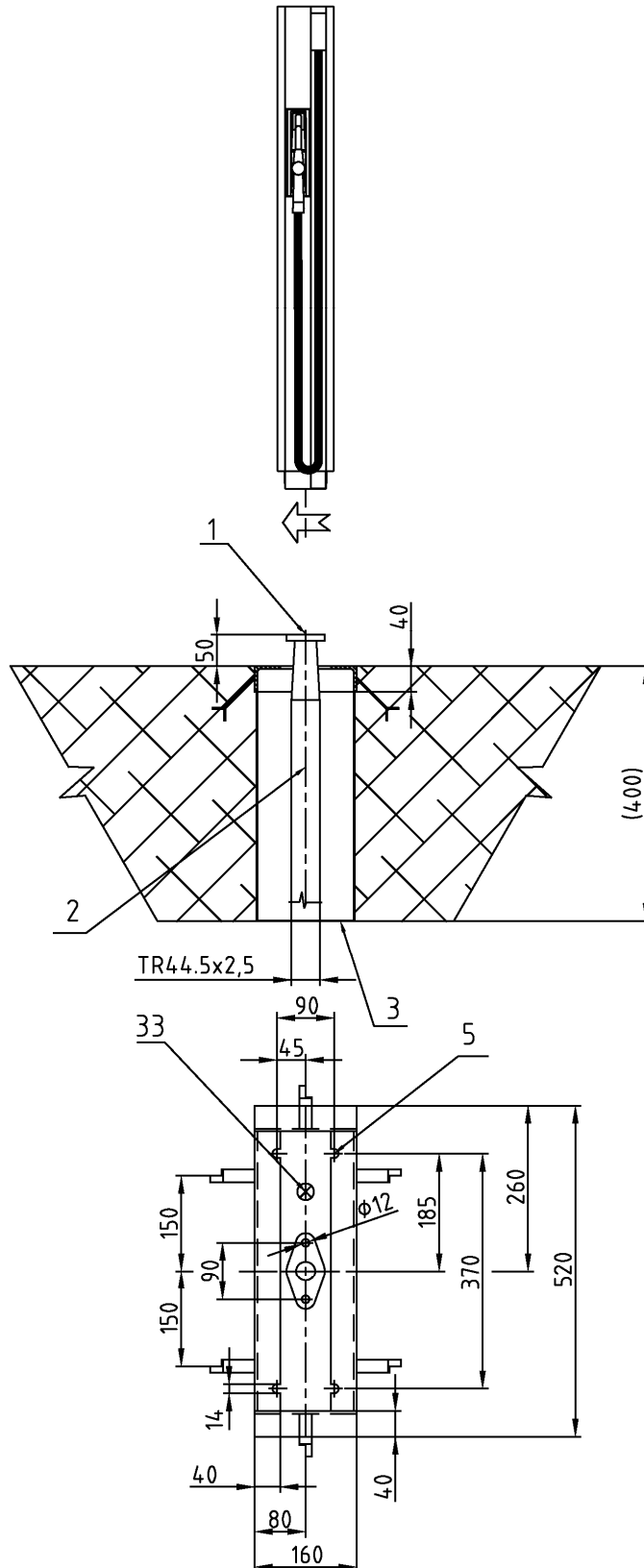

BMP4001.OWL/SAT

(satellite dispenser with display, hose with retractor, nozzle & nozzle boot)

- BMP4001.OWL/SAT
BMP4001.OWR/SAT

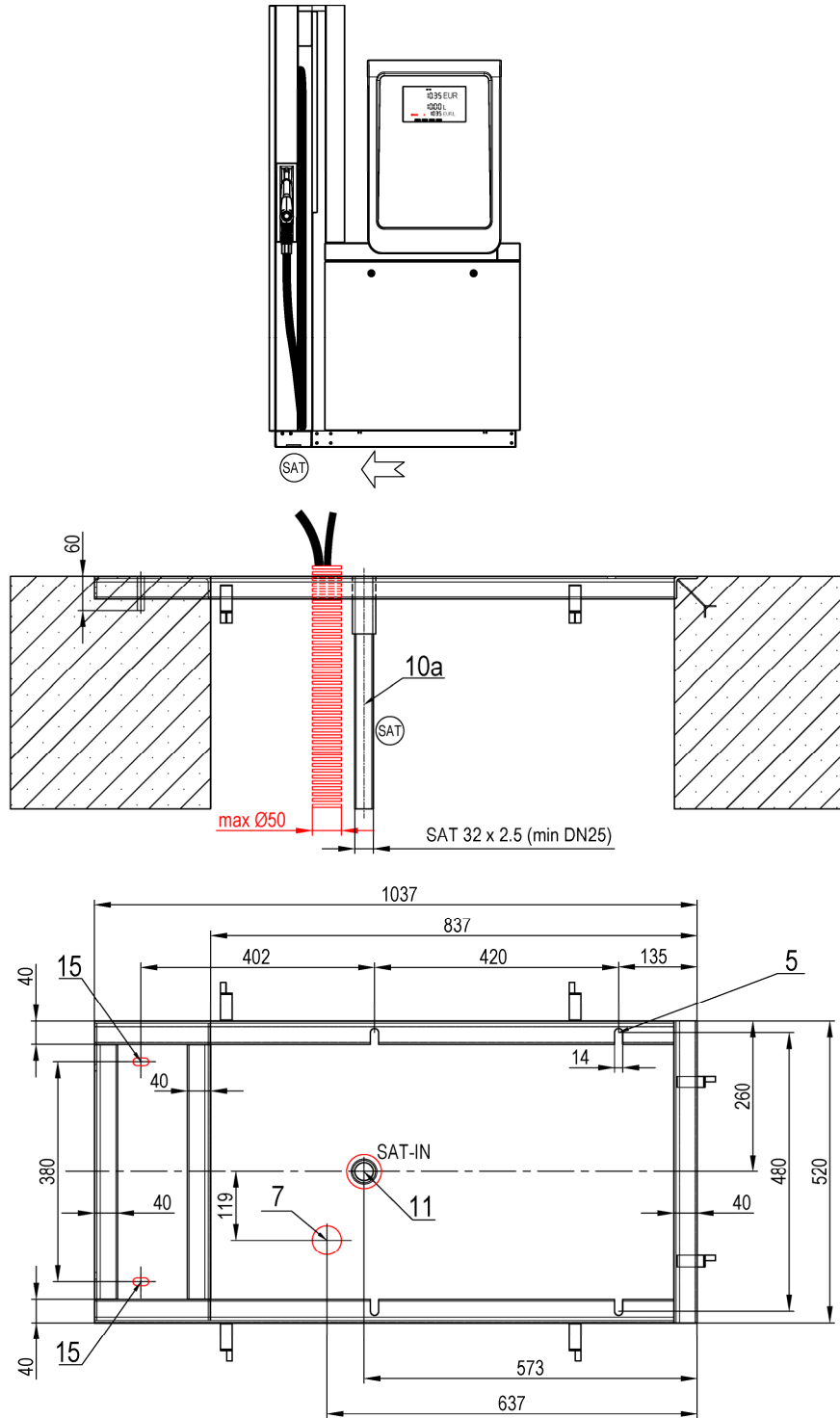

BMP4021.OWL/UH/MAS

(suction version; diesel dispenser with 1 nozzle 120 L/min and 1 satellite nozzle 80 L/min or 120 L/min)

- BMP4021.OWL/UH/MAS
- BMP4021.OWR/UH/MAS

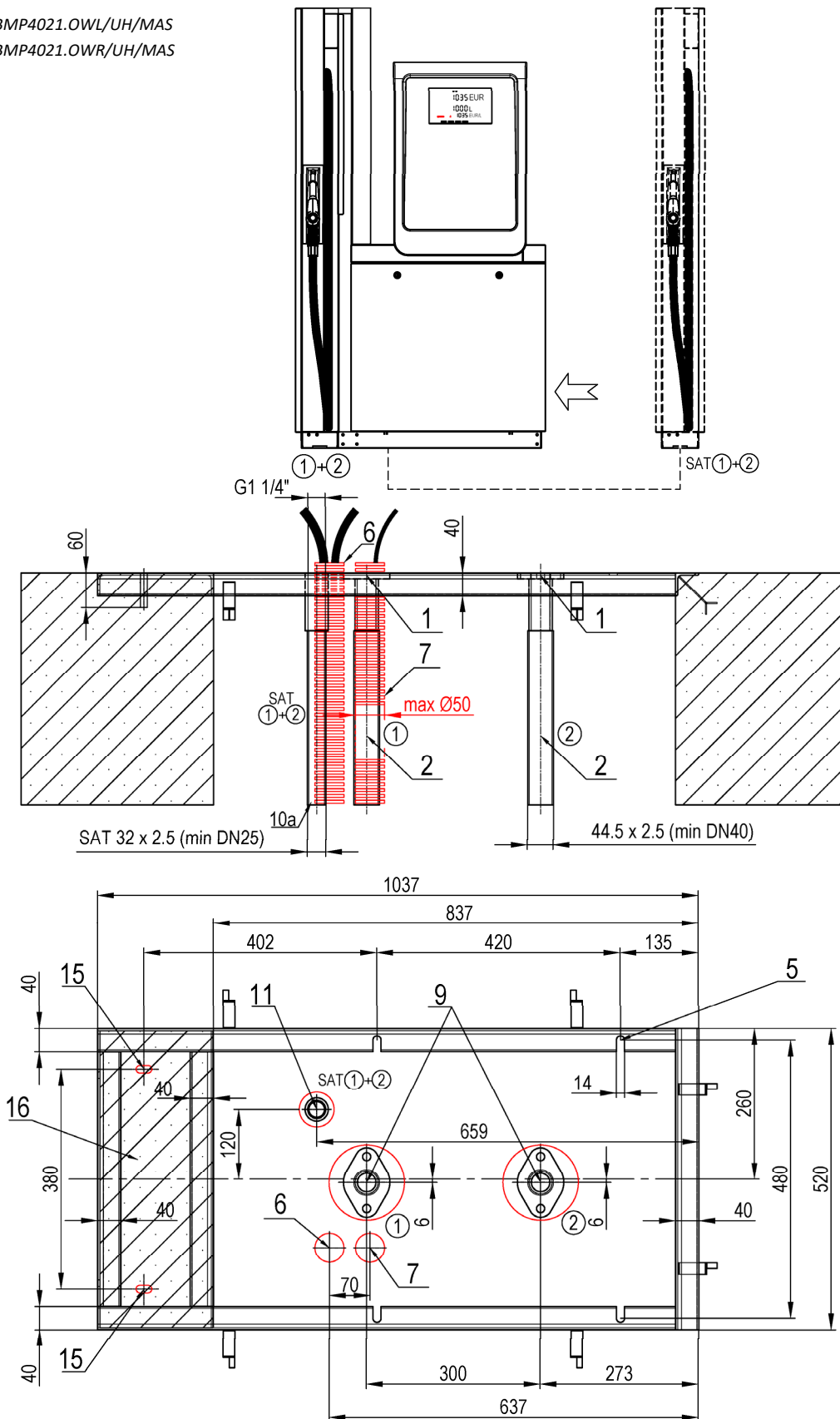

BMP4022.OWD/H/H/MAS/MAS

(suction version; diesel dispenser 2 x 80 L/min and two satellites 2 x 80 L/min)

- BMP4022.OWD/H/H/MAS/MAS

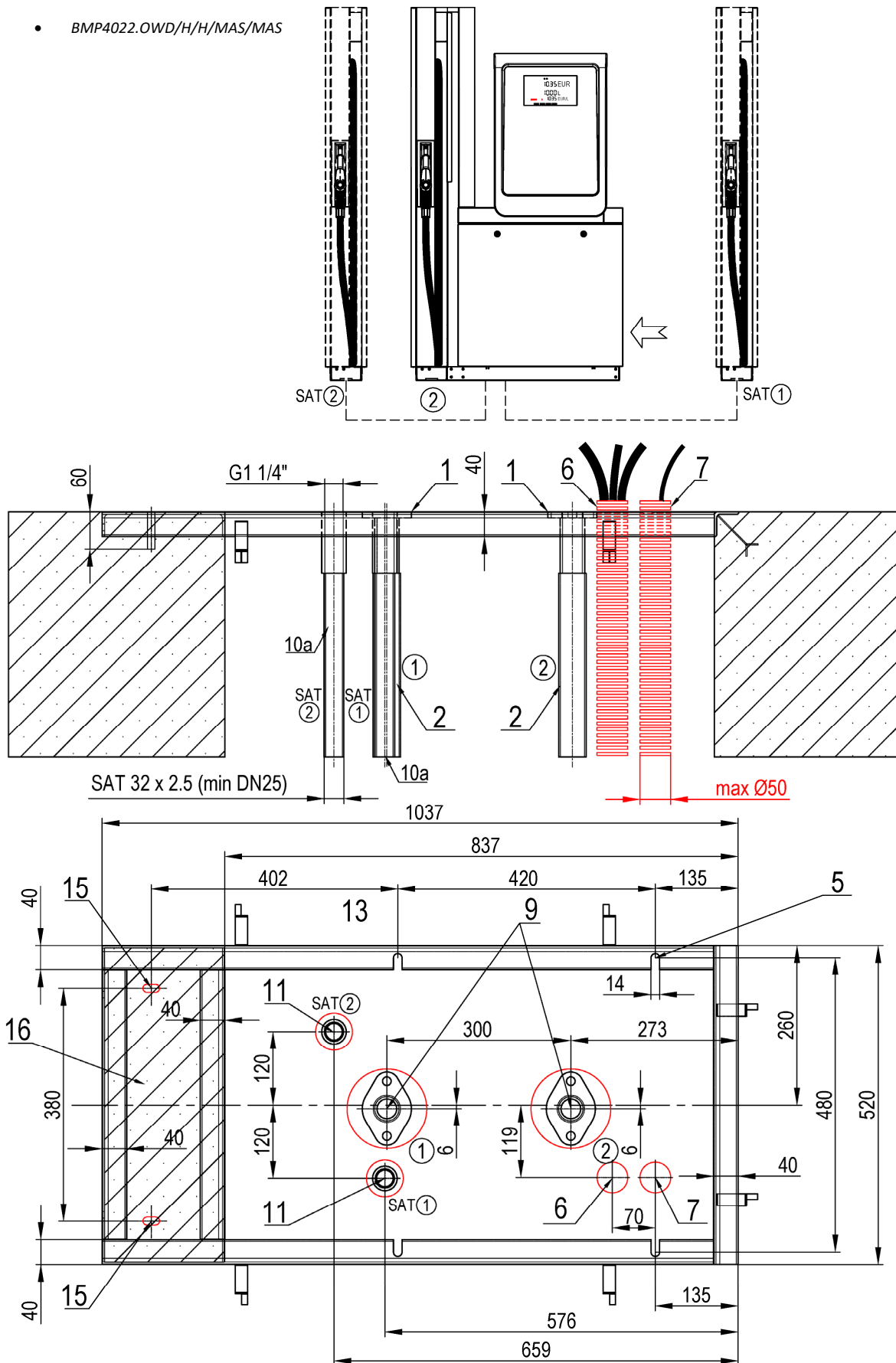

BMP4022.OWD/H/H/MAS/MAS/S3

(remote version; diesel dispenser 2x 80 L/min and two satellites 2 x 80 L/min)

- BMP4022.OWD/H/H/MAS/MAS/S3

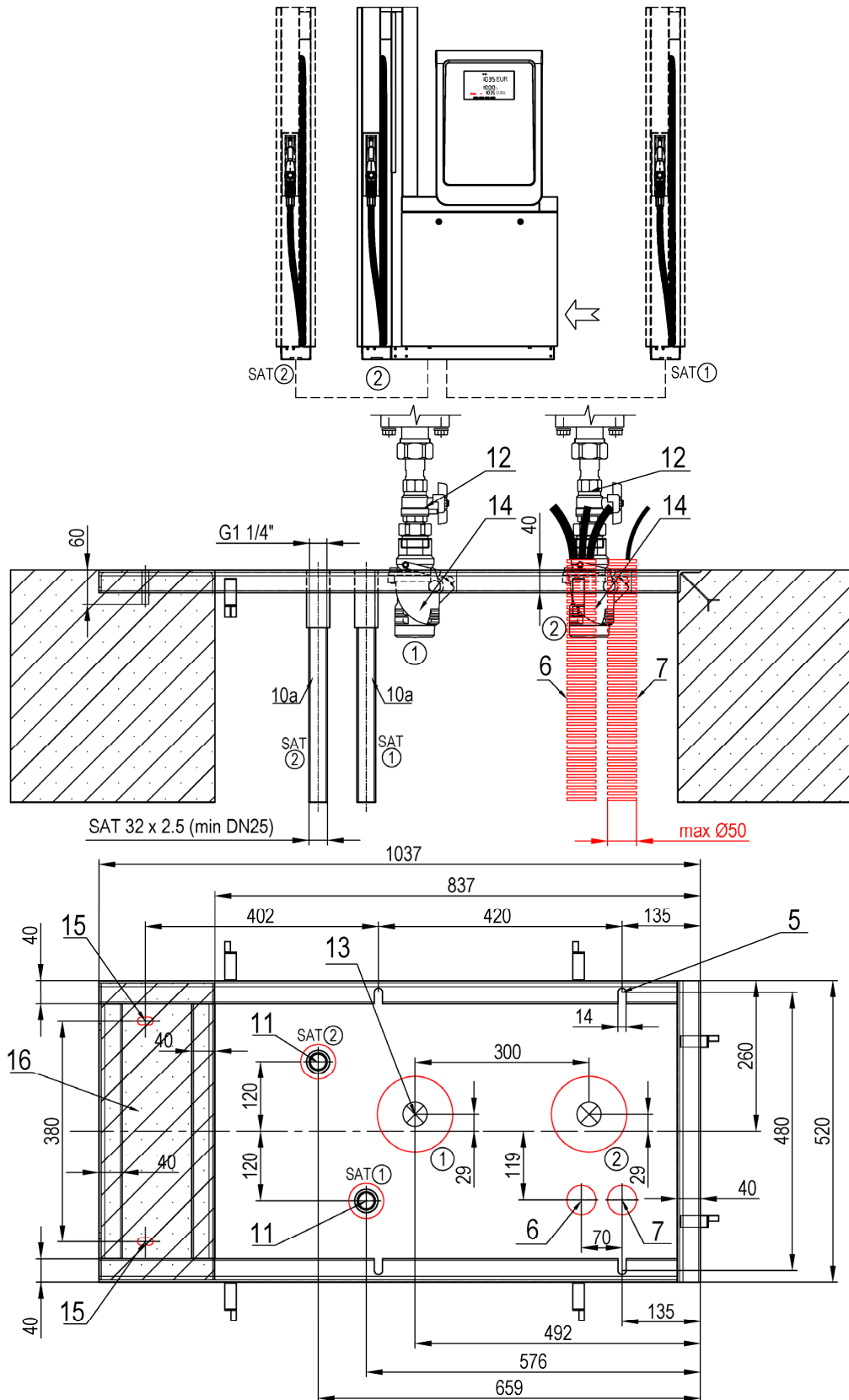

1.1.5. OCEAN HERO

BMP4012.OHD

(suction & remote version)

- BMP4012.OHD
- BMP4012.OHD-S
- BMP4011.OHL
- BMP4011.OHD-S
- BMP4012.OHD/S3
- BMP4012.OHD-S/S3
- BMP4011.OHL/S3
- BMP4011.OHD-S/S3

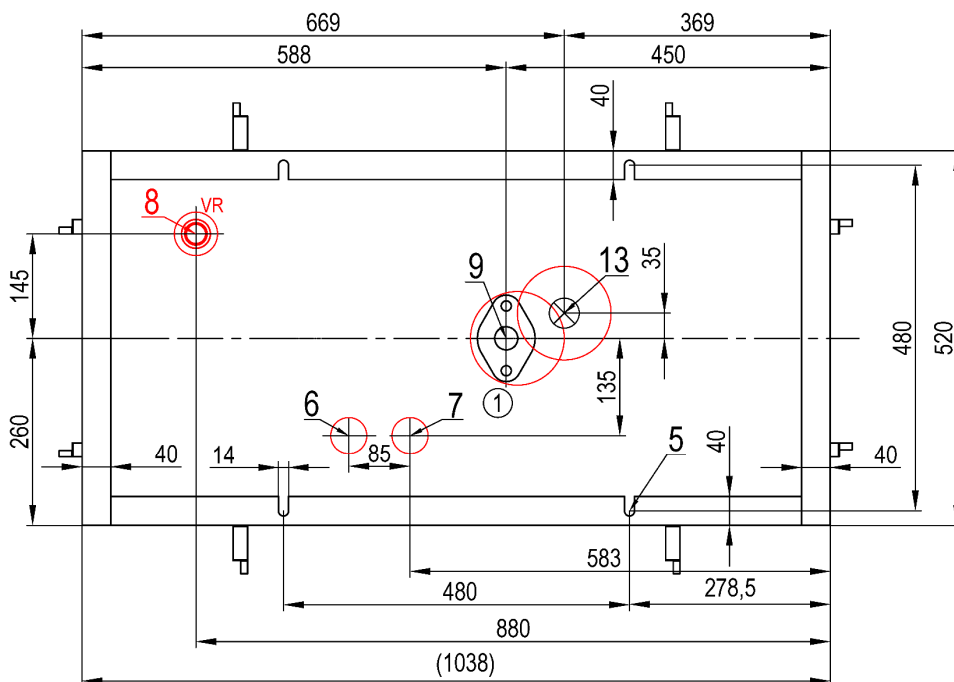
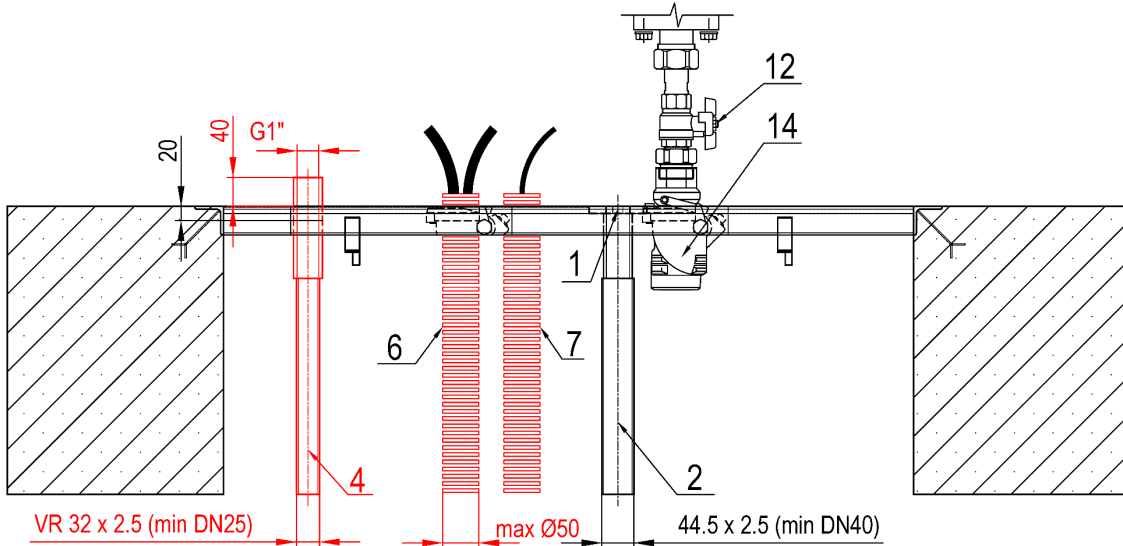
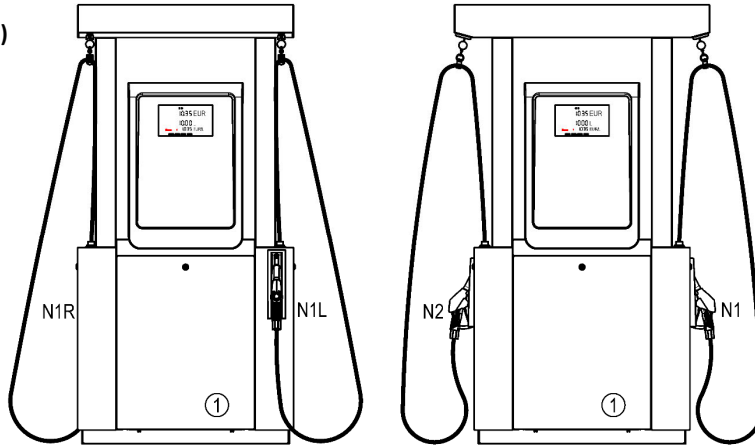

BMP4024.OHD

(suction & remote version)

- BMP4024.OHD
- BMP4022.OHL
- BMP4022.OHD
- BMP4022.OHD-S
- BMP4021.OHL/UH
- BMP4021.OHD/UH-S
- BMP4022.OHD/UH/H
- BMP4022.OHD/UH/H-S
- BMP4024.OHD/S3
- BMP4022.OHL/S3
- BMP4022.OHD/S3
- BMP4022.OHD-S/S3
- BMP4021.OHL/UH/S3
- BMP4021.OHD/UH-S/S3
- BMP4022.OHD/UH/H/S3
- BMP4022.OHD/UH/H-S/S3

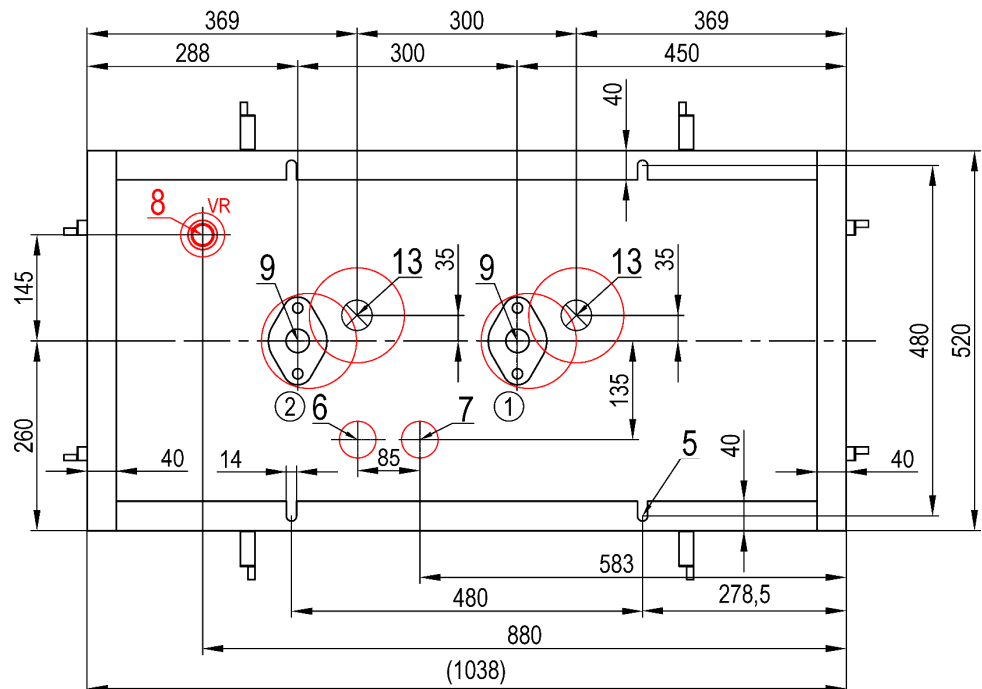
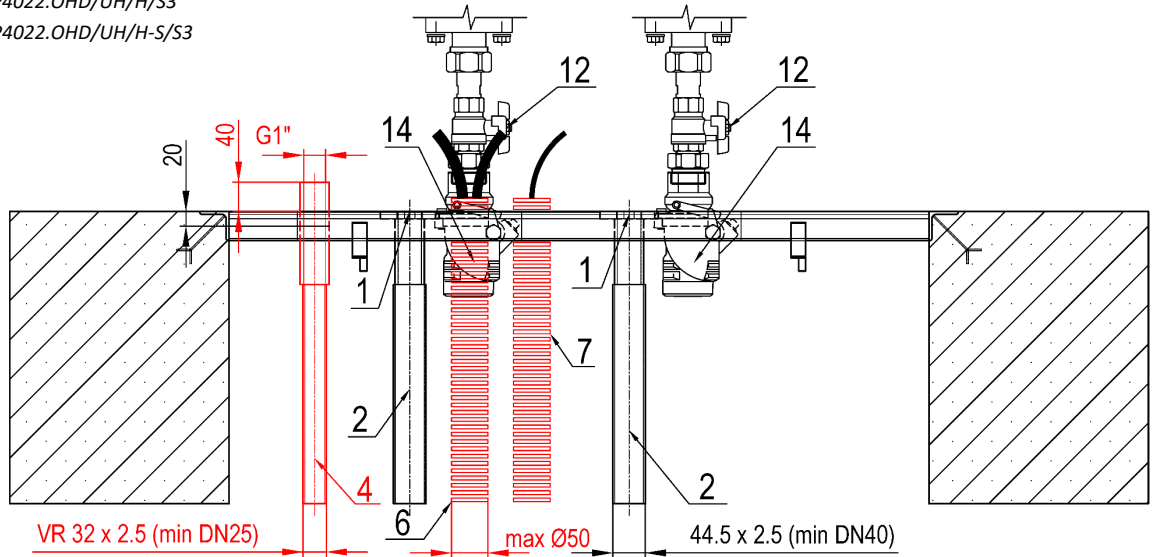
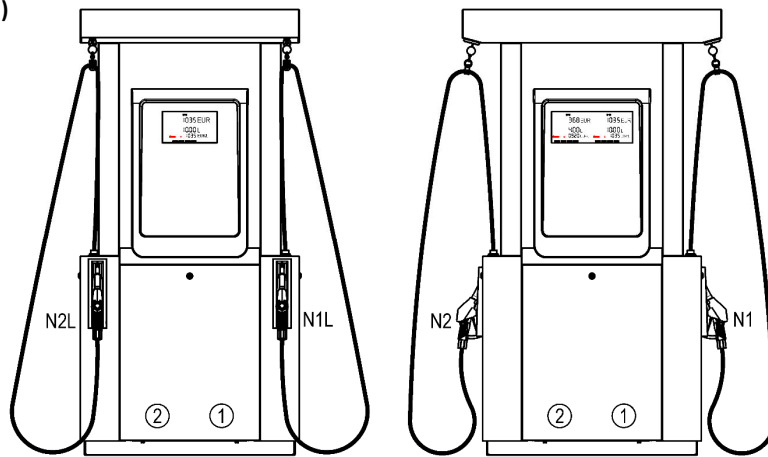

BMP4036.OHD

(suction & remote version)

- BMP4036.OHD
- BMP4033.OHL
- BMP4036.OHD/S3
- BMP4033.OHL/S3

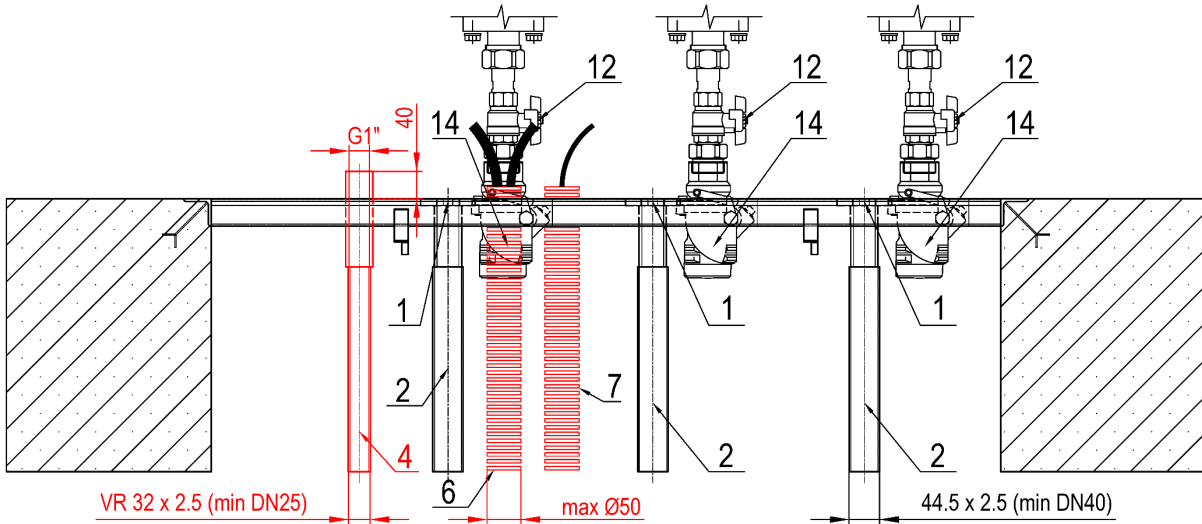
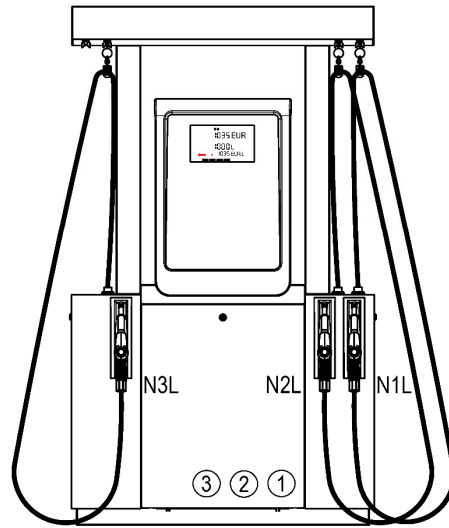

VR 32 x 2.5 (min DN25)

max Ø50

44.5 x 2.5 (min DN40)

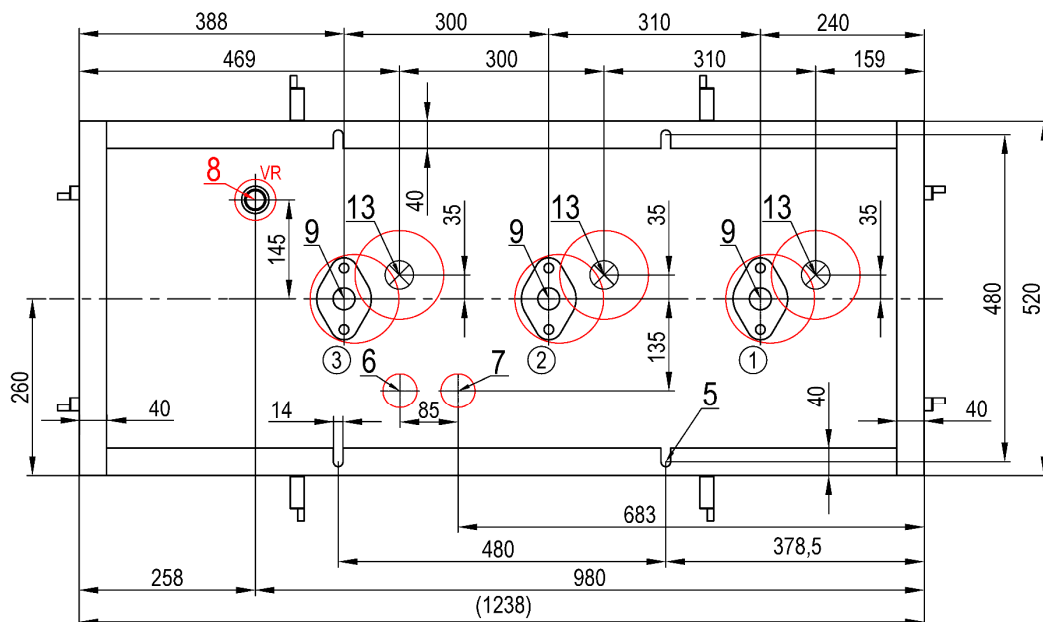

BMP4048.OHD

(suction & remote version)

- BMP4048.OHD
- BMP4044.OHL
- BMP4042.OHD/UH/UH
- BMP4042.OHD/UH/UH-S
- BMP4048.OHD/S3
- BMP4044.OHL/S3
- BMP4042.OHD/UH/UH/S3
- BMP4042.OHD/UH/UH-S/S3

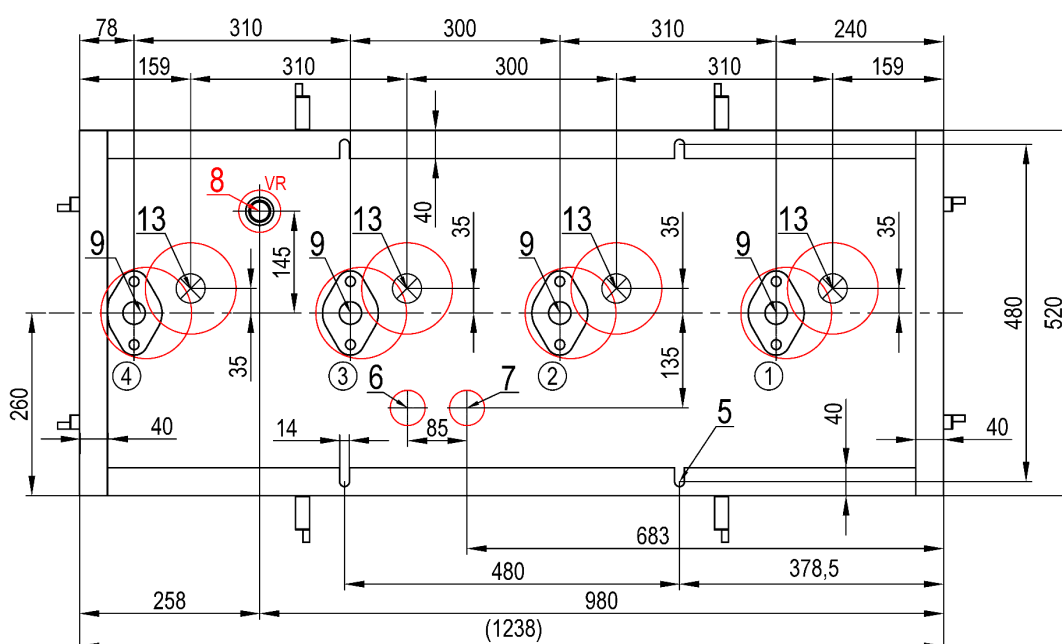
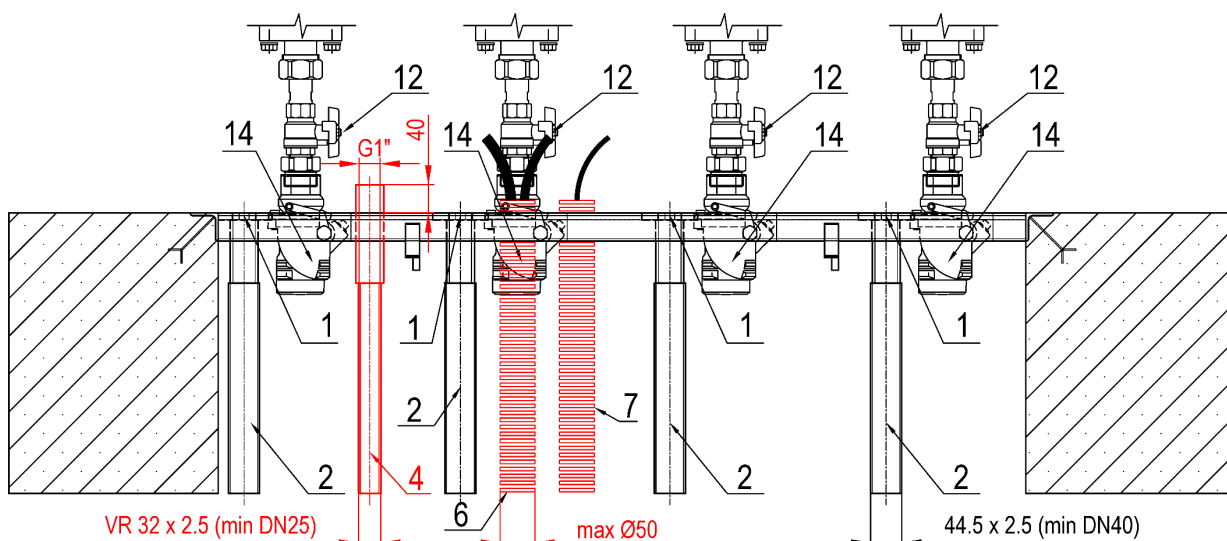
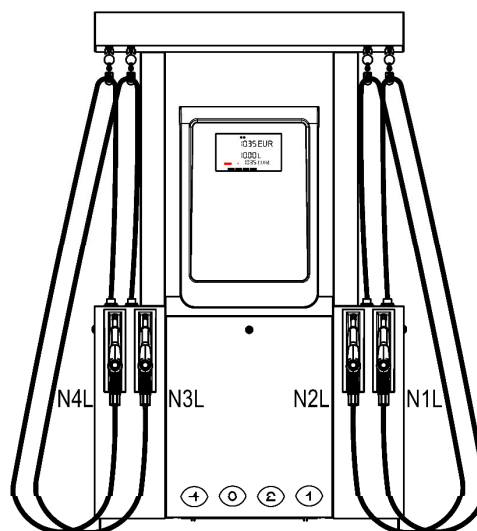

BMP4048.OHD (UK version)

(suction & remote version for UK, where VR piping is protected by shear valve)

- BMP4048.OHD
- BMP4044.OHL
- BMP4042.OHD/UH/UH
- BMP4042.OHD/UH/UH-S
- BMP4048.OHD/S3
- BMP4044.OHL/S3
- BMP4042.OHD/UH/UH/S3
- BMP4042.OHD/UH/UH-S/S3

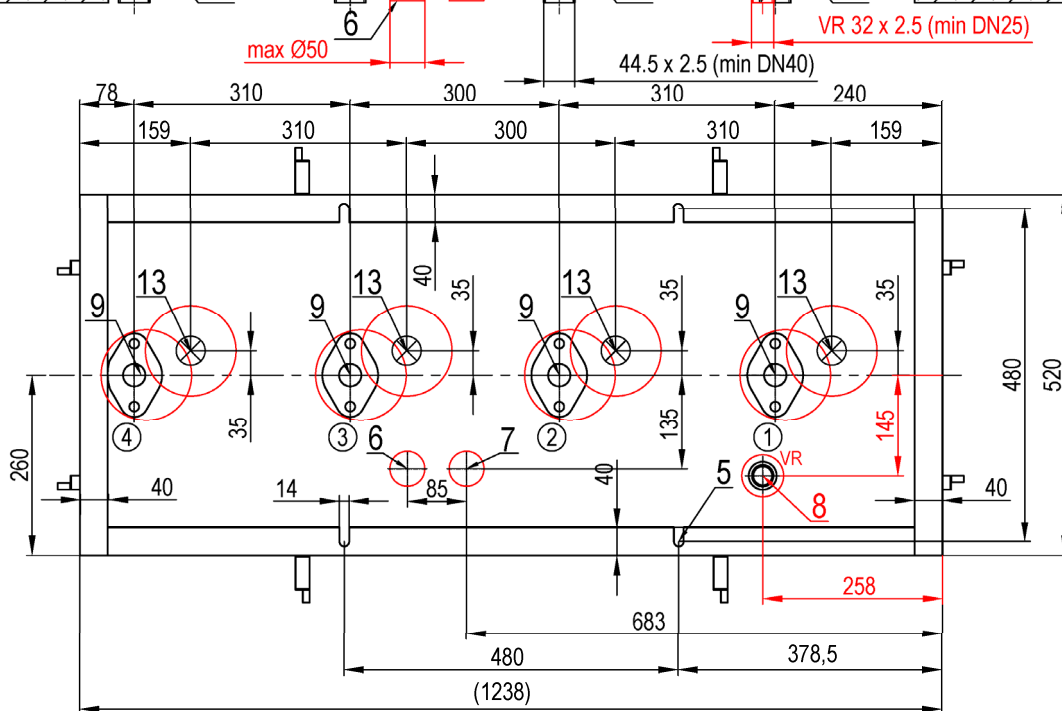
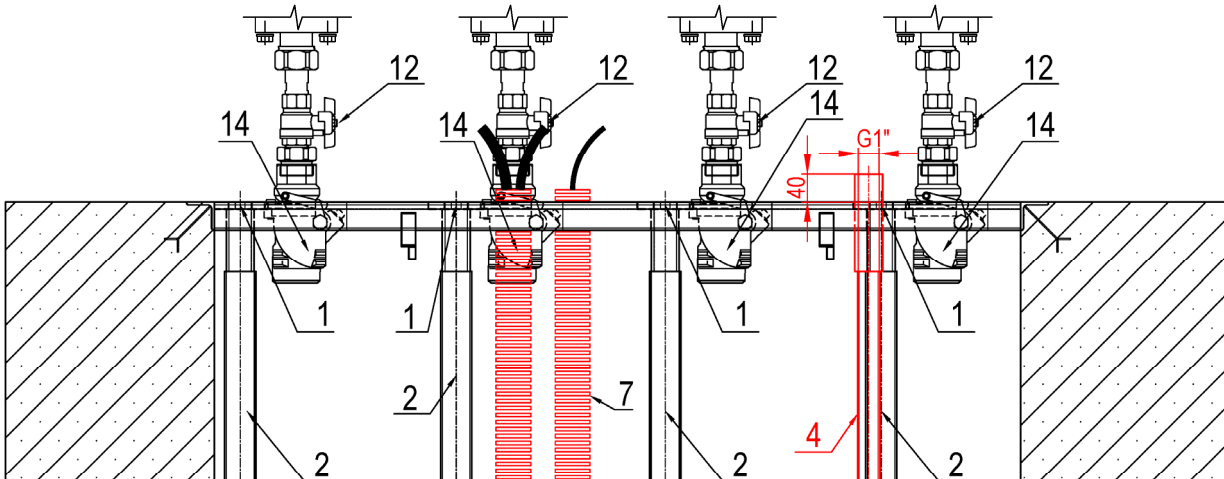
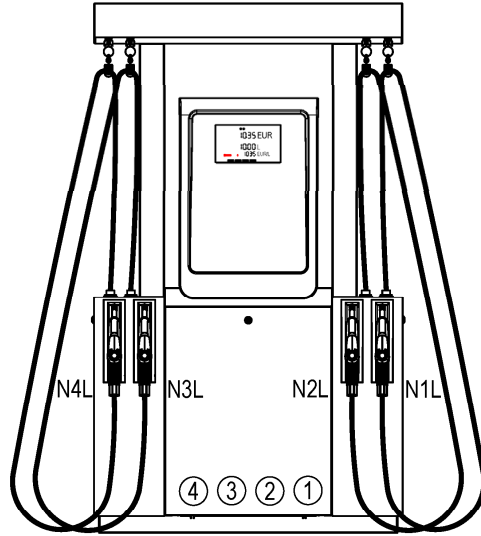

1.1.6. PIPE CONNECTIONS

Р'їројовачі потрубі - Трубные соединения - Anschlussleitung - Tuyau de raccordement - Connessione dei tubi - Conexiones de tubería - Conexões de tubo

A. Suction Flexible Pipe for suction versions (PN6, DN32)

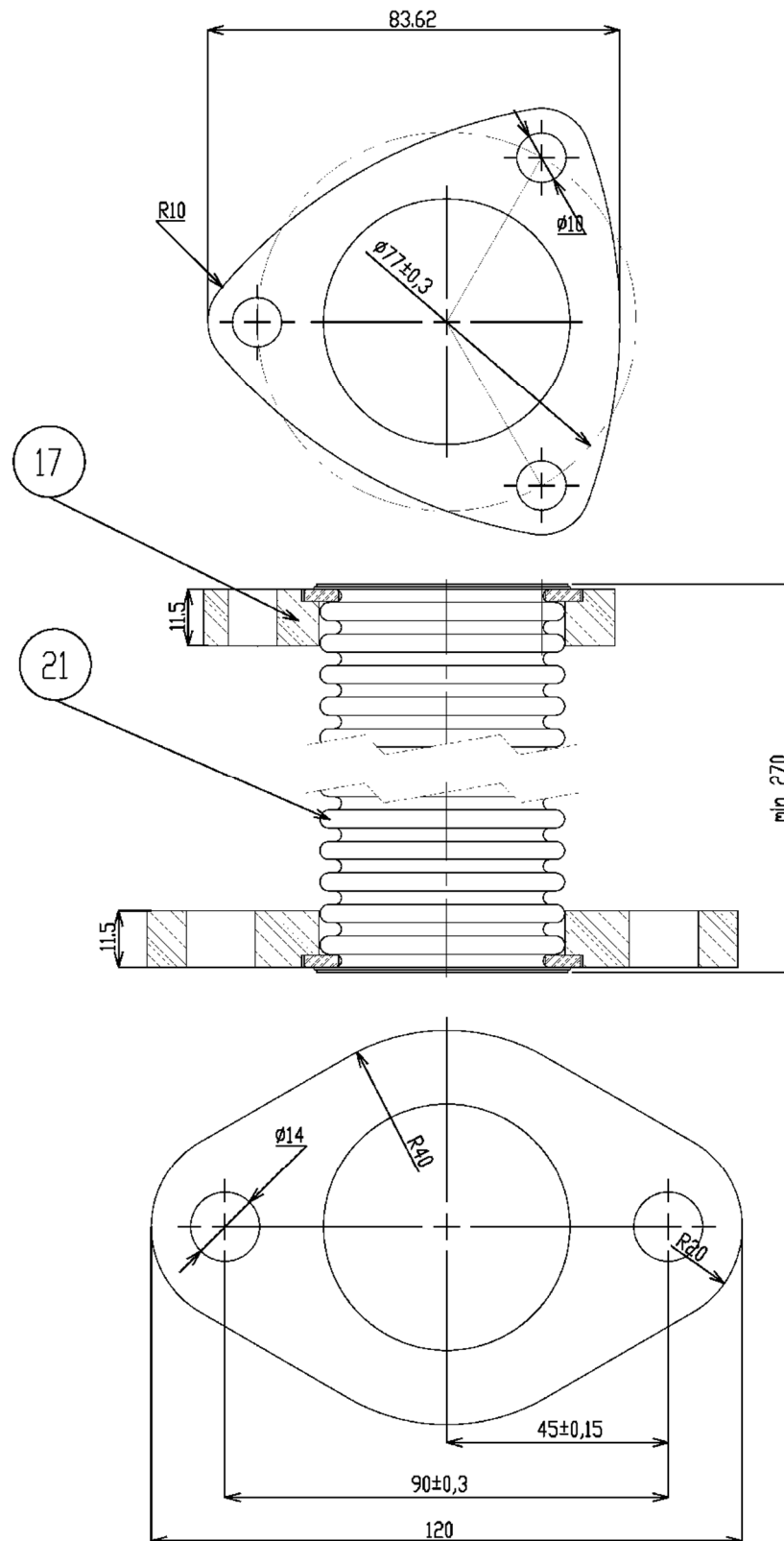

B. Suction pump FP-1001 connection

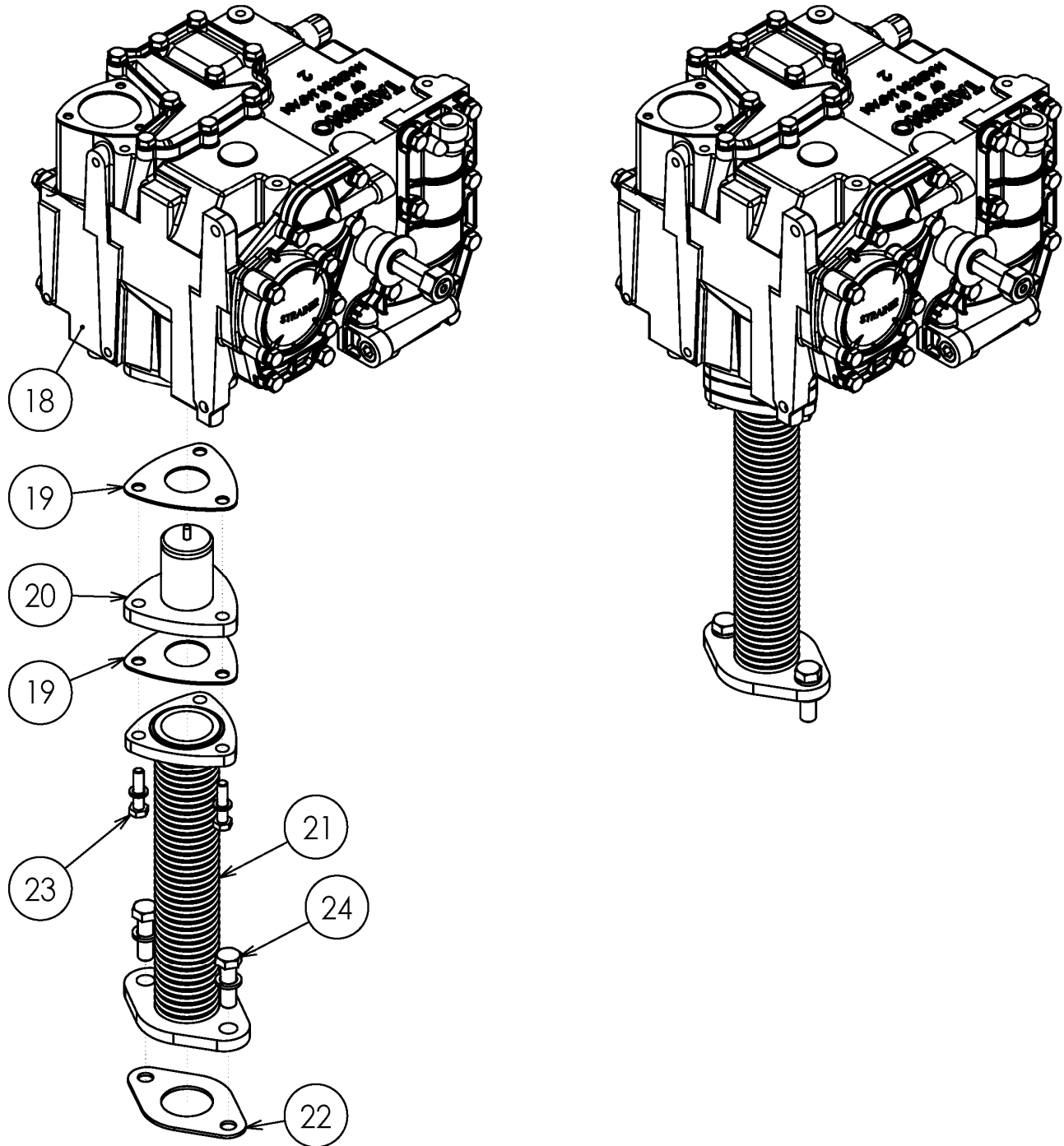

C. Suction pump FP-1022 (MVP-X) connection

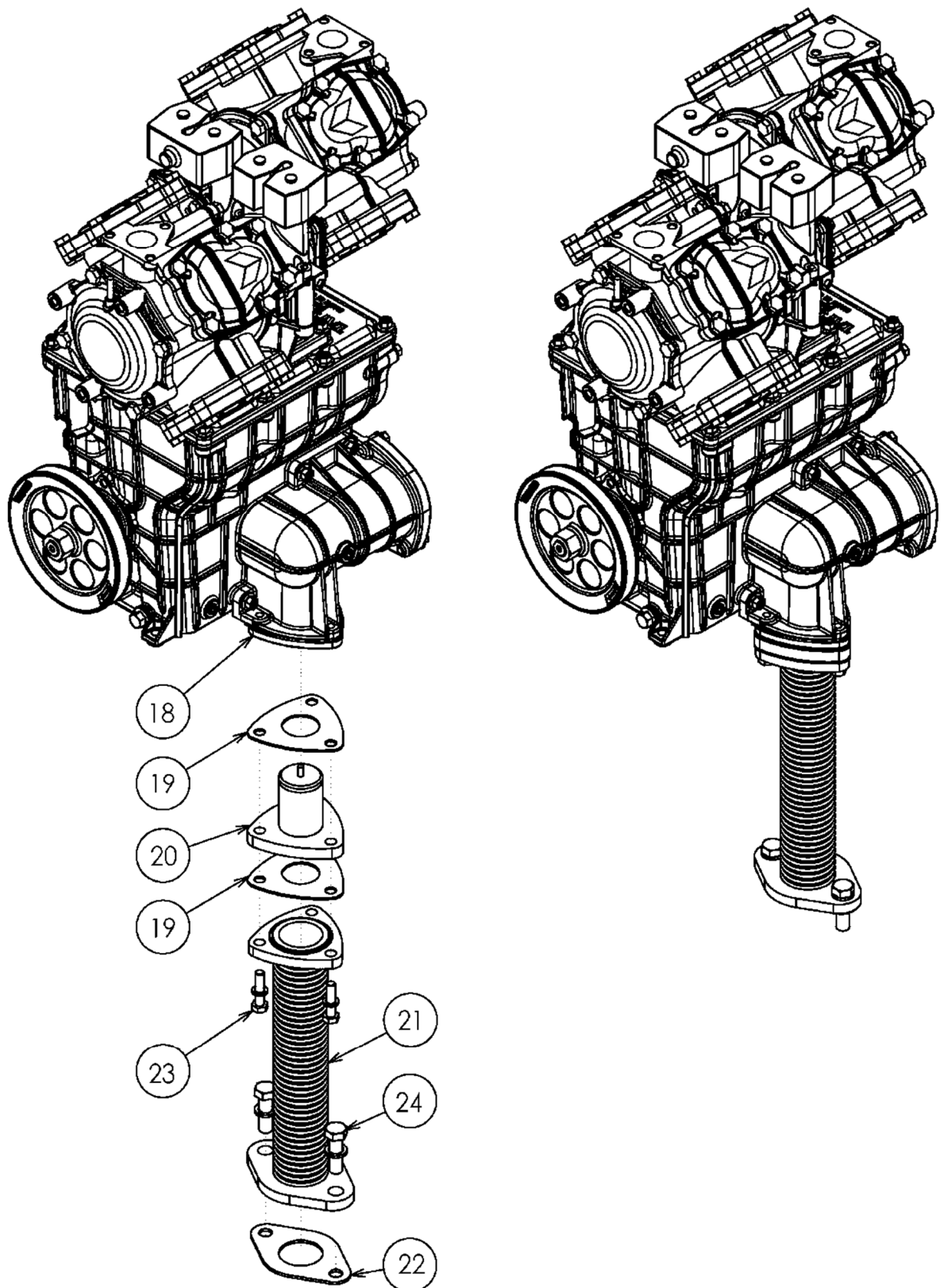

D. Pressure system - Inlet connection

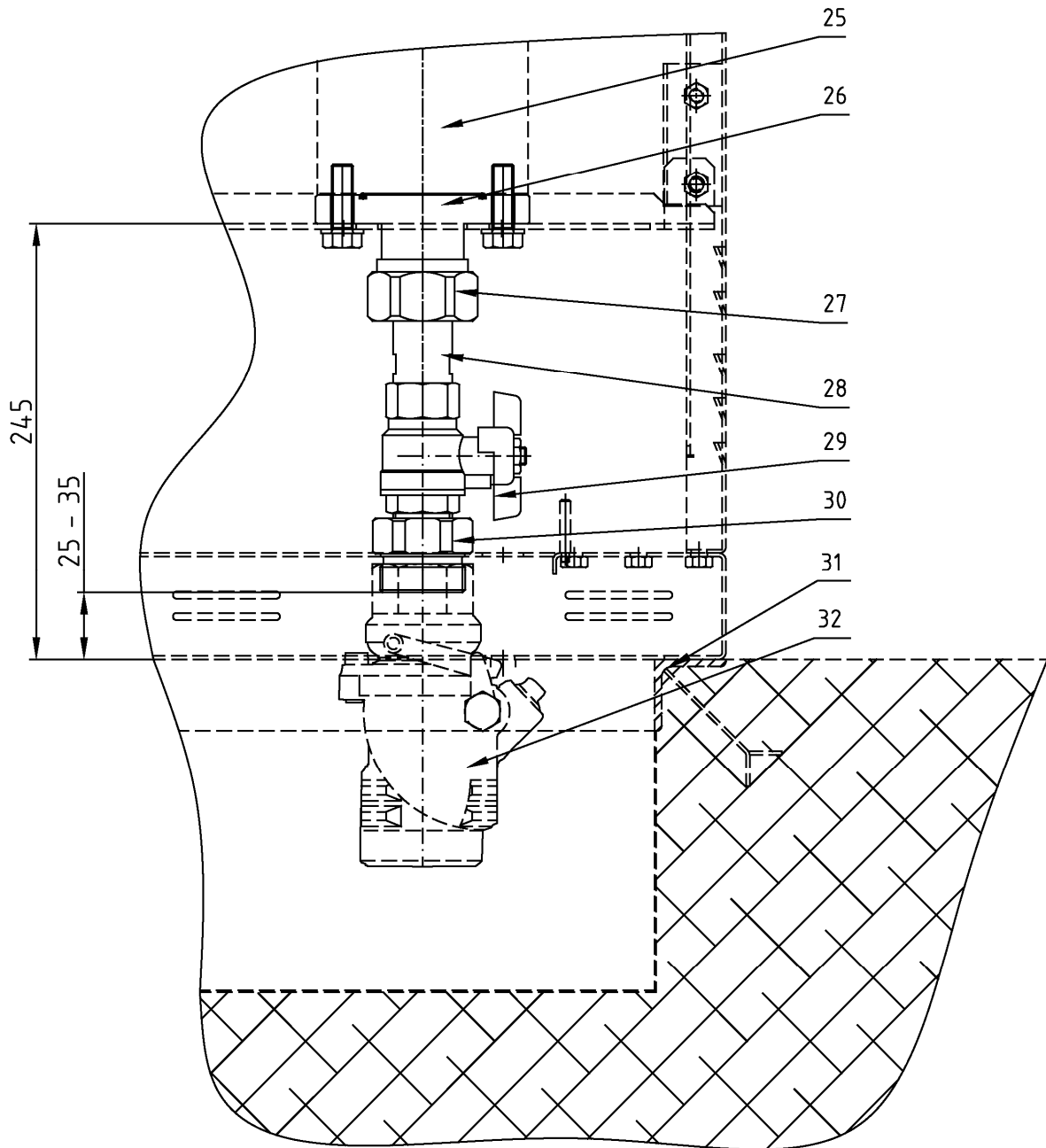

1.2. LPG DISPENSERS

LPG stojany - LPG колонки - LPG-Zapfsäulen - Distributeurs de GPL - Distributore GPL - Dispensadores de GLP

Legends:

Legenda – Легенда – Legende – Légende – Leyendas – Legendas:

- | | | |
|----------|-----------|--|
| 1 | EN | Inlet pressure piping axis (LPG liquid phase) |
| | CZ | Osa vstupního tlakového potrubí (kapalná fáze LPG) |
| | RU | Ось впускного трубопровода (жидкая фаза LPG) |
| | DE | Achse der Eintrittsdruckleitung (flüssige Phase LPG) |
| | FR | Axe de la tuyauterie d'entrée sous pression (phase liquide du GPL) |
| | IT | Asse tubazione pressione ingresso (fase liquida GPL) |
| | ES | Eje de tubería de presión de entrada (fase líquida GPL) |
| | PT | Eixo da tubulação de pressão de entrada (fase líquida de GLP) |
| 2 | EN | Outlet backward piping axis (LPG vapour phase) |
| | CZ | Osa vratného potrubí (plynná fáze LPG) |
| | RU | Ось выходного трубопровода (паровая фаза LPG) |
| | DE | Achse der Rückleitung (gasförmige Phase) |
| | FR | Axe de la canalisation de retour (phase gazeuse du GPL) |
| | IT | Asse tubazione uscita di ritorno (fase gassosa GPL) |
| | ES | Eje de tubería hacia atrás de salida (fase de vapor GPL) |
| | PT | Eixo da tubulação traseira de saída (fase de vapor de GLP) |
| 3 | EN | Anchoring holes |
| | CZ | Kotvící otvory |
| | RU | Анкерные отверстия |
| | DE | Ankerbohrungen |
| | FR | Orifices d'ancrage |
| | IT | Fori di fissaggio |
| | ES | Agujeros de anclaje |
| | PT | Furos de ancoragem |
| 4 | EN | Power supply cable(s) output |
| | CZ | Výstup elektrických kabelů pro napájení stojanu |
| | RU | Выход кабелей питания колонки |
| | DE | Austritt der Stromkabel für Zapfsäulenspeisung |
| | FR | Sortie des câbles électriques d'alimentation de l'appareil distributeur |
| | IT | Uscita cavo/i di alimentazione |
| | ES | Salida de cable(s) de alimentación |
| | PT | Saída do(s) cabo(s) de alimentação |
| 5 | EN | Data cable(s) output |
| | CZ | Výstup elektrických kabelů datovou linku |
| | RU | Выход кабелей передачи данных |
| | DE | Austritt der Stromkabel für Datenleitung |
| | FR | Sortie des câbles électriques de transmission de données |
| | IT | Uscita cavi dati |
| | ES | Salida de cable(s) de datos |
| | PT | Saída de cabo(s) de dados |
| 6 | EN | Inlet ball valve for LPG liquid phase, G 3/4" (inner thread) |
| | CZ | Vstupní kulový ventil pro kapalnou fázi LPG, G 3/4" (vnitřní závit) |
| | RU | Входной шаровой клапан для жидкой фазы LPG, G 3/4" (внутренняя резьба) |
| | DE | Eintrittskugelhahn für flüssige Phase LPG, G 3/4" (Innengewinde) |
| | FR | Vanne à boisseau sphérique d'entrée pour la phase liquide du GPL, G 3/4" (filetage interne) |
| | IT | Valvola a sfera aspirazione per fase liquida GPL, G 3/4" (filettatura interna) |
| | ES | Válvula de bola de entrada para GPL fase líquida, G 3/4" (rosca interior) |
| | PT | Válvula de esfera de entrada para fase líquida GLP, G 3/4" (rosca interna) |
| 7 | EN | Outlet spherical valve for LPG vapour phase, G 1/2" (inner thread) |
| | CZ | Výstupní kulový ventil pro plynnou fázi LPG, G 1/2" (vnitřní závit) |
| | RU | Выходной шаровой клапан для паровой фазы LPG, G 1/2" (внутренняя резьба) |
| | DE | Eintrittskugelhahn für gasförmige Phase LPG, G 1/2" (Innengewinde) |
| | FR | Vanne à boisseau sphérique de sortie pour la phase gazeuse du GPL, G 1/2" (filetage interne) |
| | IT | Valvola a sfera uscita per fase gassosa GPL, G 1/2" (filettatura interna) |
| | ES | Válvula esférica de salida para GPL fase vapor, G 1/2" (rosca interior) |
| | PT | Válvula esférica de saída para fase de vapor de GLP, G 1/2" (rosca interna) |

- 8** | **EN Axis of auxiliary holes (13x27mm) in the dispenser base for fixing to the concrete using dowels and screws Ø12**
CZ Osa pomocných otvorů (13x27mm) v základně stojanu pro připevnění k betonovému podloží pomocí hmoždinek a šroubů Ø12
RU Ось вспомогательных отверстий (13x27мм) в основании ТРК для крепления к бетону дюбелями и шурупными Ø12
DE Achse der Hilfslöcher (13x27mm) in der Zapfsäulebasis zur Befestigung am Beton mit Dübeln und Schrauben Ø12
FR Axe des trous auxiliaires (13x27mm) dans la base du distributeur pour fixation au béton à l'aide de chevilles et vis Ø12
IT Asse fori ausiliari (13x27mm) nella base dispenser per fissaggio al calcestruzzo mediante tasselli e viti Ø12
ES Eje de agujeros auxiliares (13x27mm) en la base del dosificador para fijación al hormigón mediante tacos y tornillos Ø12
PT Eixo dos furos auxiliares (13x27mm) na base do dispensador para fixação ao concreto com buchas e parafusos Ø12

- 9** | **EN M12 screws connecting the base frames of the combined dispensers**
CZ Šrouby M12 spojující základové rámy kombinovaných výdejních stojanů
RU Винты M12, соединяющие базовые рамы комбинированных колонок
DE M12-Schrauben, die die Grundrahmen der kombinierten Zapfsäule verbinden
FR Vis M12 reliant les cadres de base des distributeurs combinés
IT Viti M12 che collegano i telai di base dei distributori combinati
ES Tornillos M12 que conectan los marcos de base de los dispensadores combinados
PT Parafusos M12 conectando as estruturas de base dos dispensadores combinados

-  **EN Recommended direction of vehicles arrival to the dispenser**
CZ Doporučený směr příjezdu vozidel k výdejnímu stojanu
RU Рекомендуемое направление приезда автомобилей к колонке
DE Empfohlene Anfahrtsrichtung der Fahrzeuge zur Zapfsäule
FR Sens d'arrivée recommandé des véhicules vers l'appareil distributeur
IT Direzione raccomandata di arrivo veicoli al distributore
ES Dirección recomendada de llegada de los vehículos al surtidor
PT Direção recomendada de chegada de veículos ao dispensador

1.2.1. SHARK JUNIOR LPG

BMP511.SD/LPG

(1 x 50 LPM; hose without retractor)

- BMP511.SD /LPG
- BMP511.SL(R) /LPG

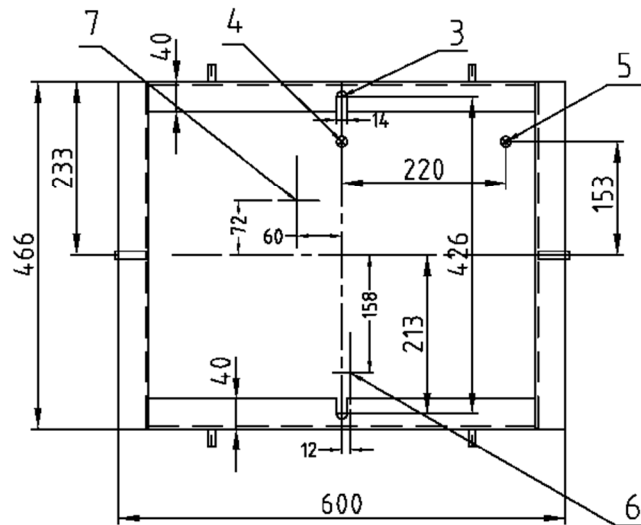
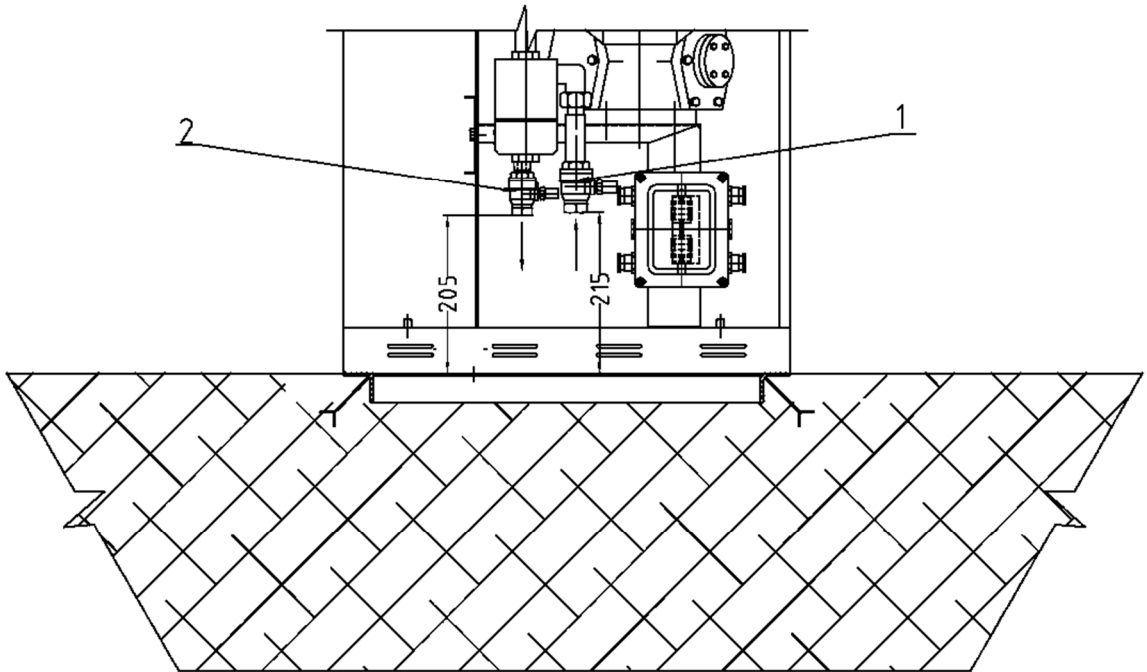
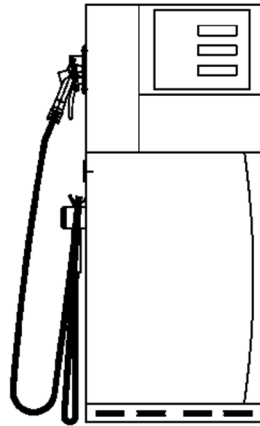

1.2.2. SHARK ECONOMY LPG

BMP522.SD/LPG-ZV1

(2 simultaneous deliveries 2 x 50 LPM; hoses without retractors)

- *BMP522.SXD /LPG-ZV1*
- *BMP522.SL(R) /LPG-ZV1*

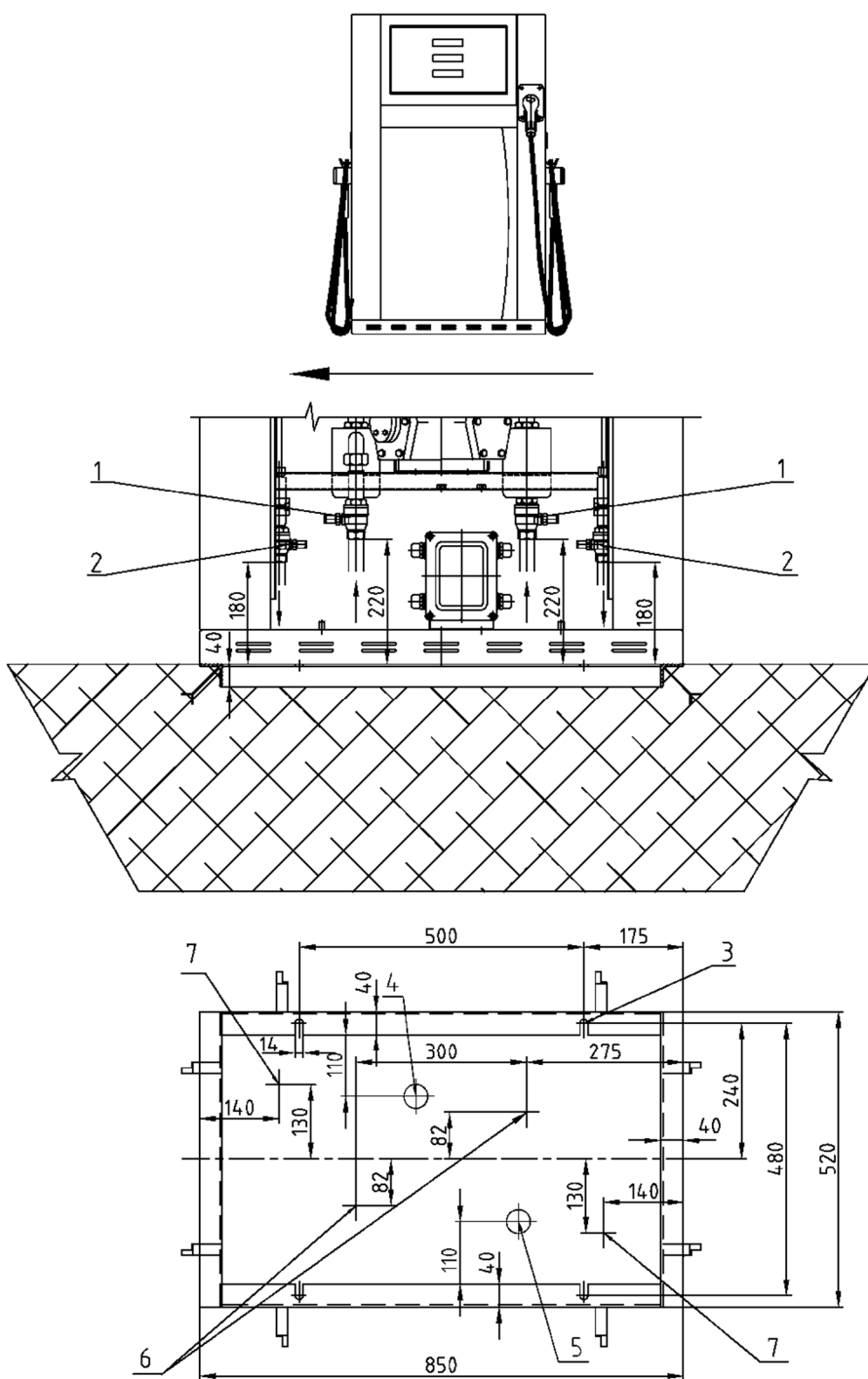

BMP512.SD/LPG-ZV1

(2 simultaneous deliveries 2 x 30 LPM; hoses without retractors)

- BMP512.SXD /LPG-ZV1
- BMP512.SL(R) /LPG-ZV1

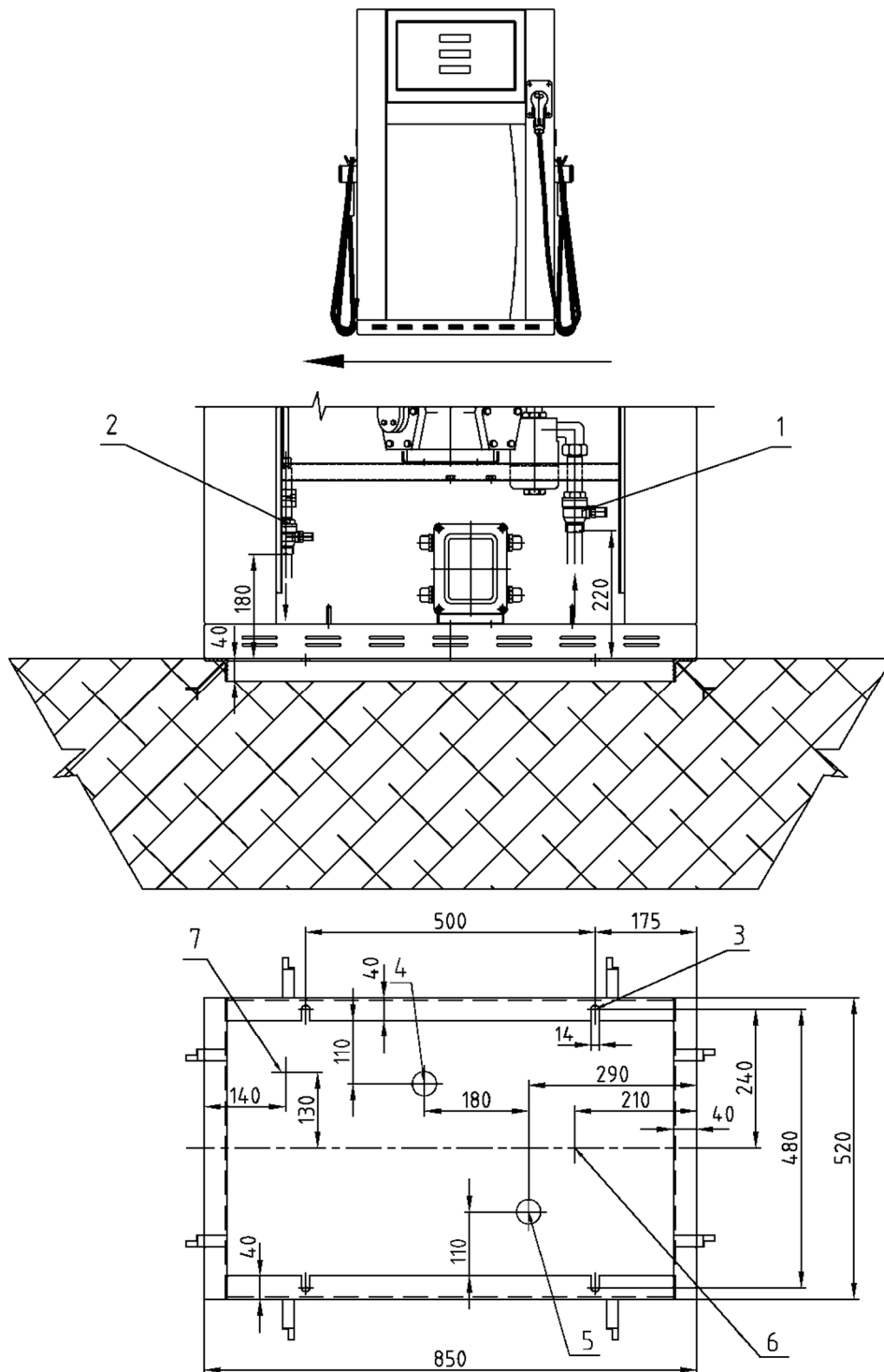

1.2.3. OCEAN TOWER LPG

BMP4022.OWD/LPG & BMP4011.OWL(R)/LPG

(two simultaneous deliveries 2 x 50 LPM with free hanging hoses)

- BMP4022.OWD/LPG (2 x 50 LPM; inputs 6.1/1.1 and 6.2 /1.2)
- BMP4011.OWL/LPG (1 x 50 LPM; input 6.1/1.1)
- BMP4011.OWR/LPG (1 x 50 LPM; input 6.2/1.2)

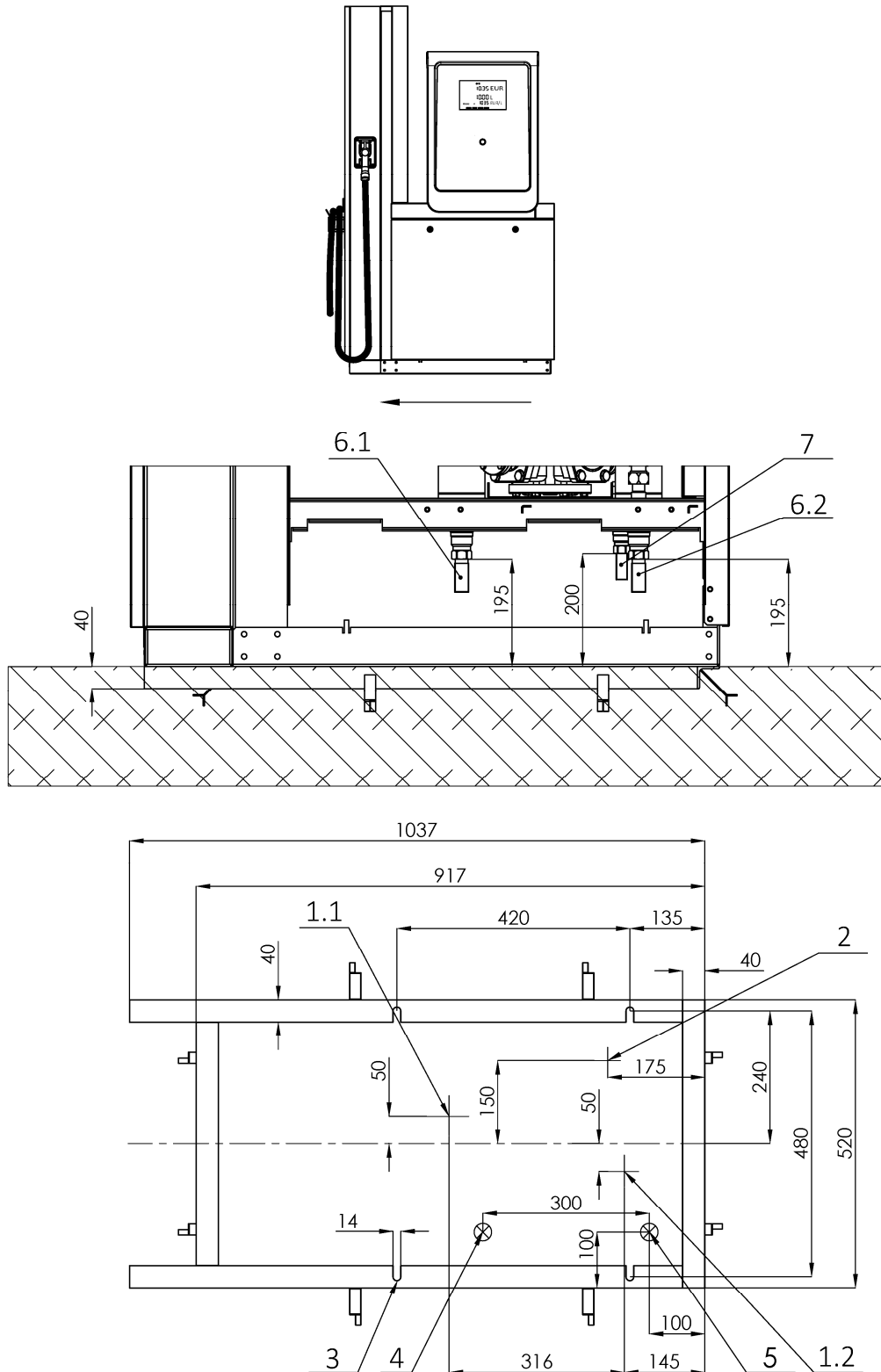

BMP4012.OWD/LPG

(two simultaneous deliveries 2 x 30 LPM with free hanging hoses)

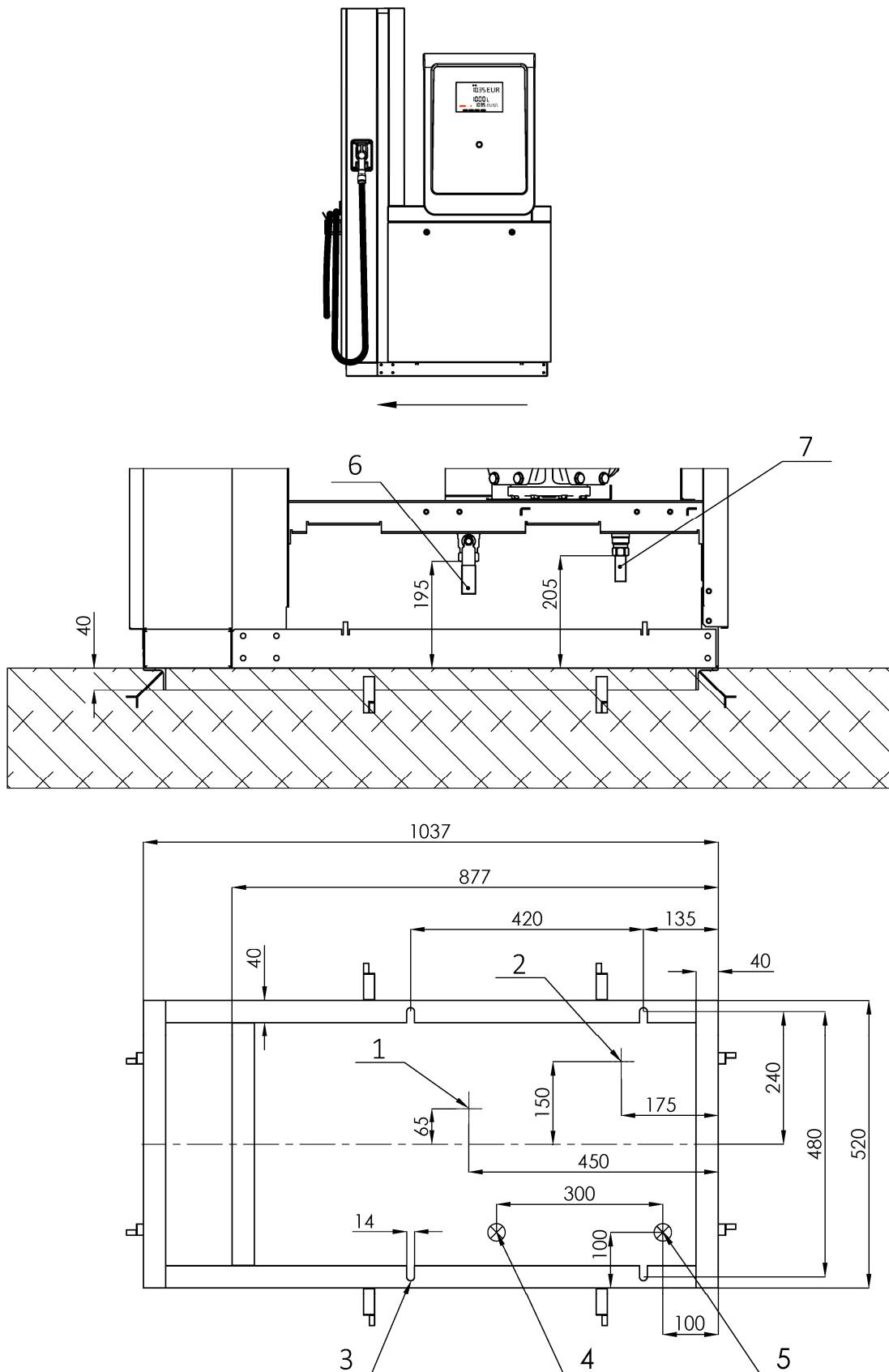

BMP4022.OWD/LPG-HR & BMP4011.OWL(R)/LPG-HR

(two simultaneous deliveries 2 x 50 LPM with hoses in retractors)

- BMP4022.OWL/LPG-HR (2 x 50 LPM; inputs 6.1/1.1 and 6.2/1.2)
- BMP4011.OWL/LPG-HR (1 x 50 LPM; input 6.1/1.1 only)
- BMP4011.OWR/LPG-HR (1 x 50 LPM; input 6.2/1.2 only)

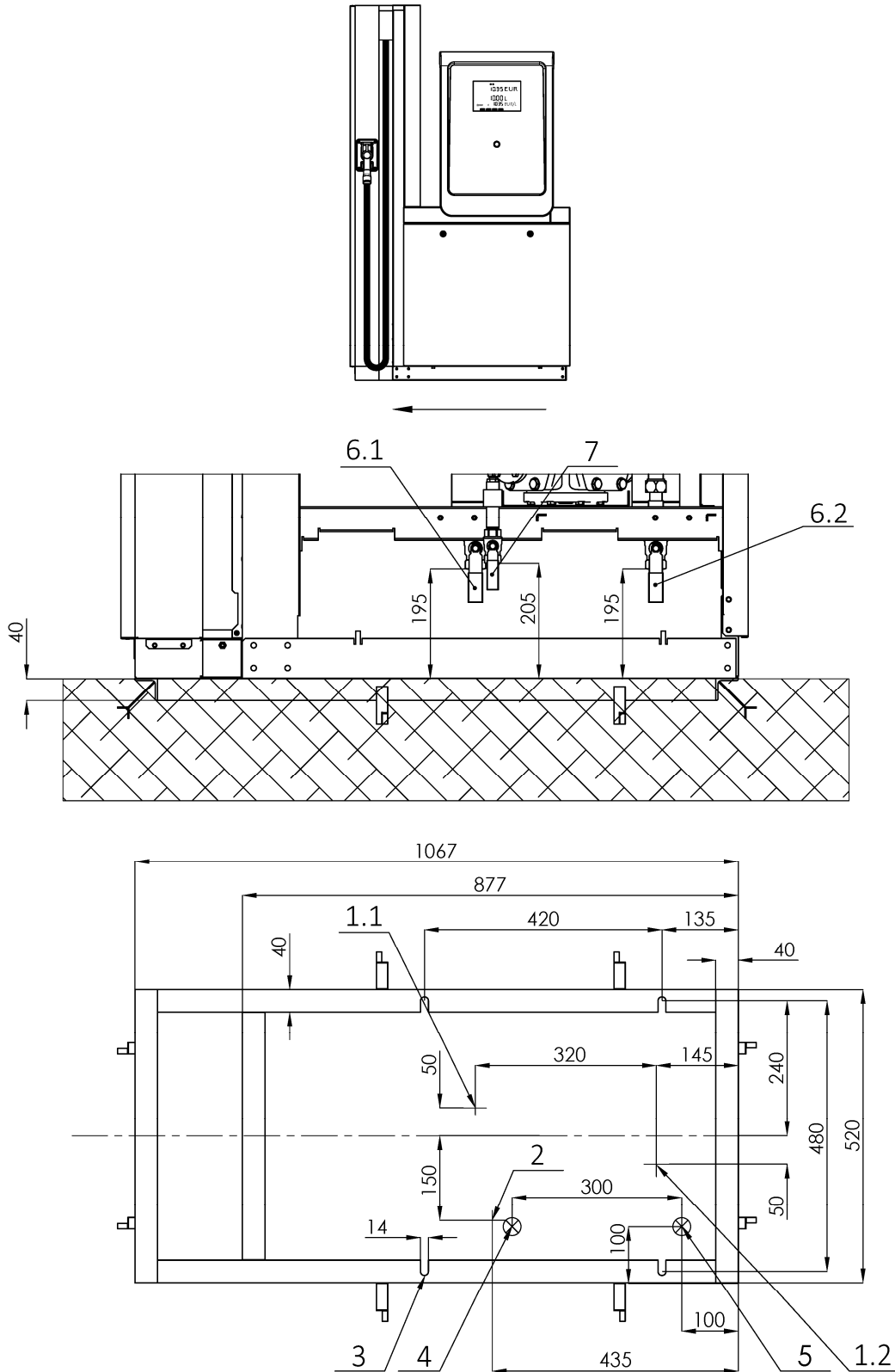

BMP4012.OWD/LPG-HR

(two simultaneous deliveries 2 x 30 LPM with hoses in retractors)

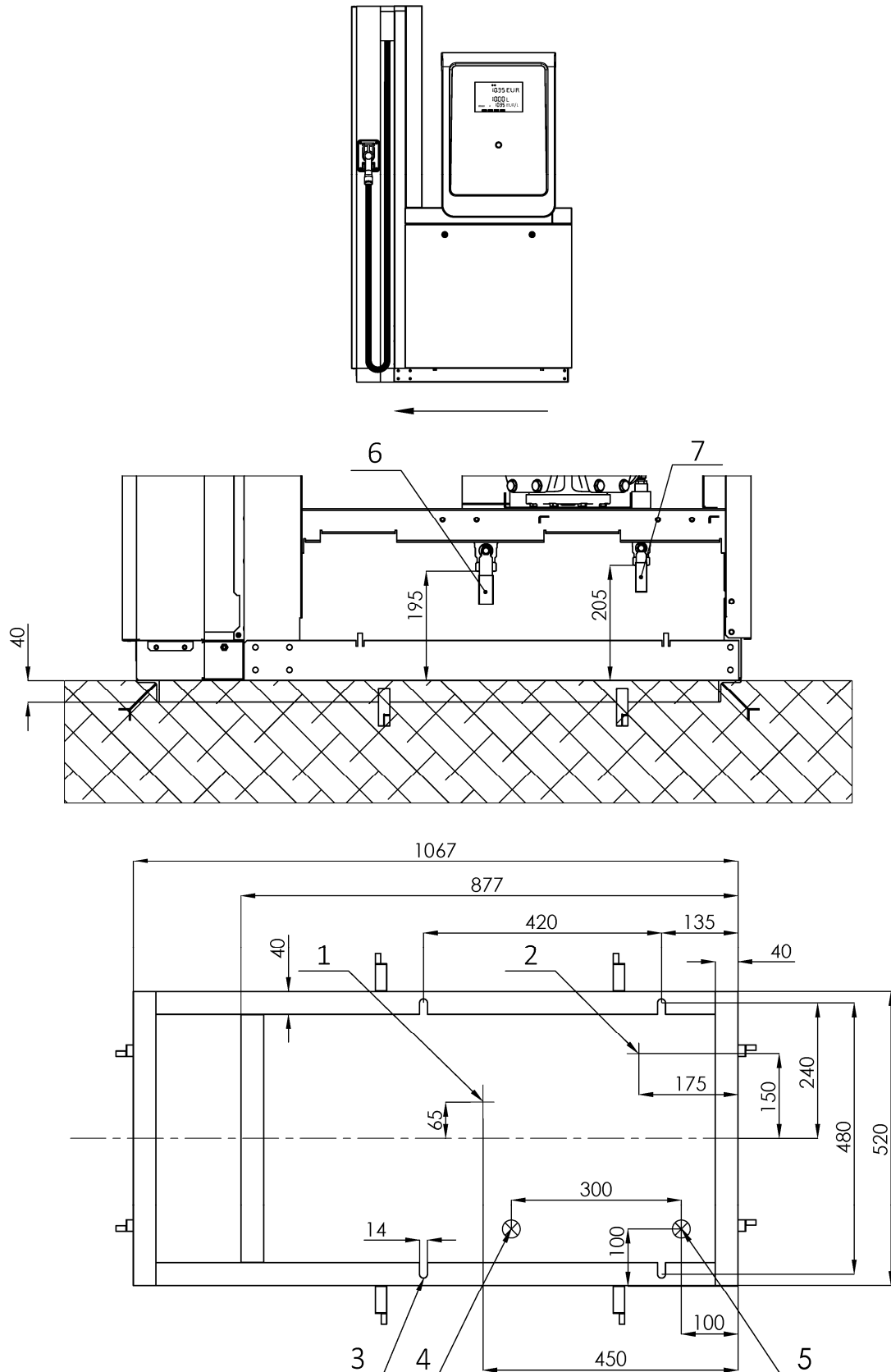

BMP4034.OWD/LPG-4C

(3 LPG inputs / 2 LPG outputs; four simultaneous deliveries 2 x 30 LPM + 2 x 50 LPM with free hanging hoses)

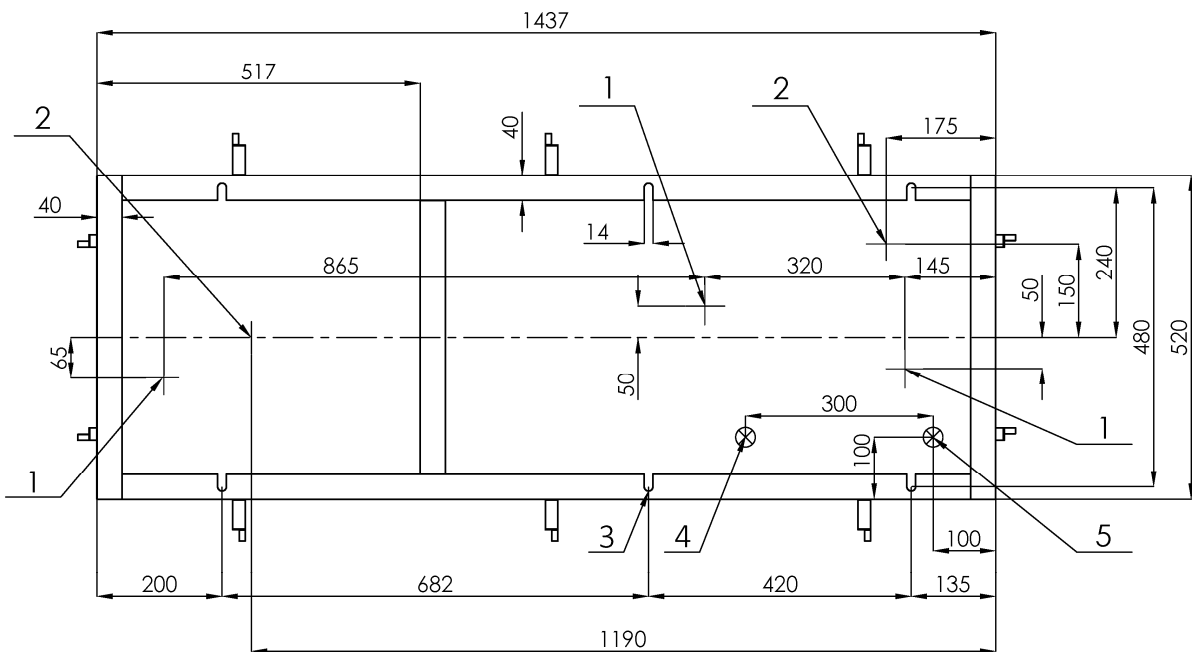
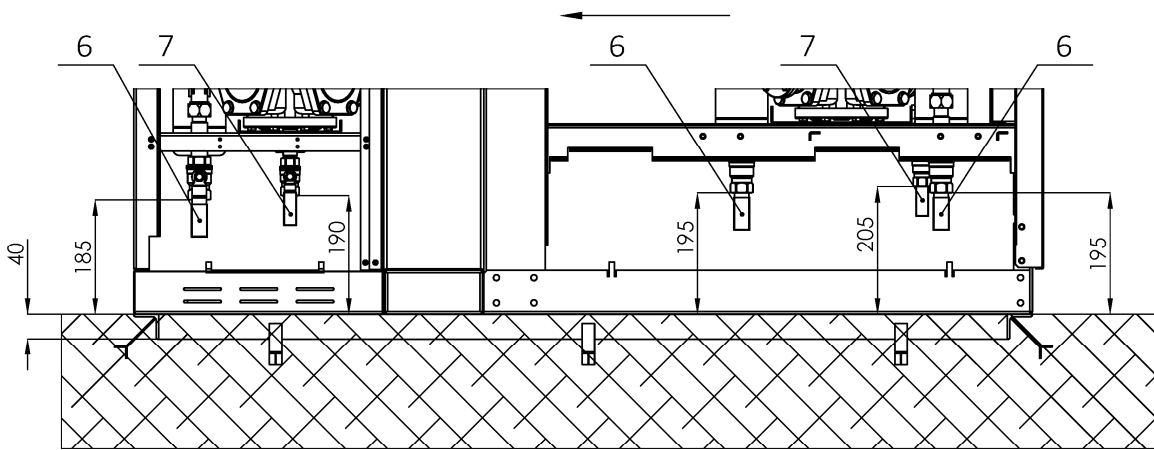
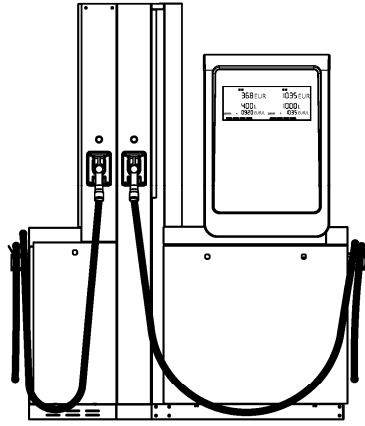

BMP4024.OWD/LPG-4C

(2 LPG inputs / 2 LPG outputs; four simultaneous deliveries 4 x 30 LPM with free hanging hoses)

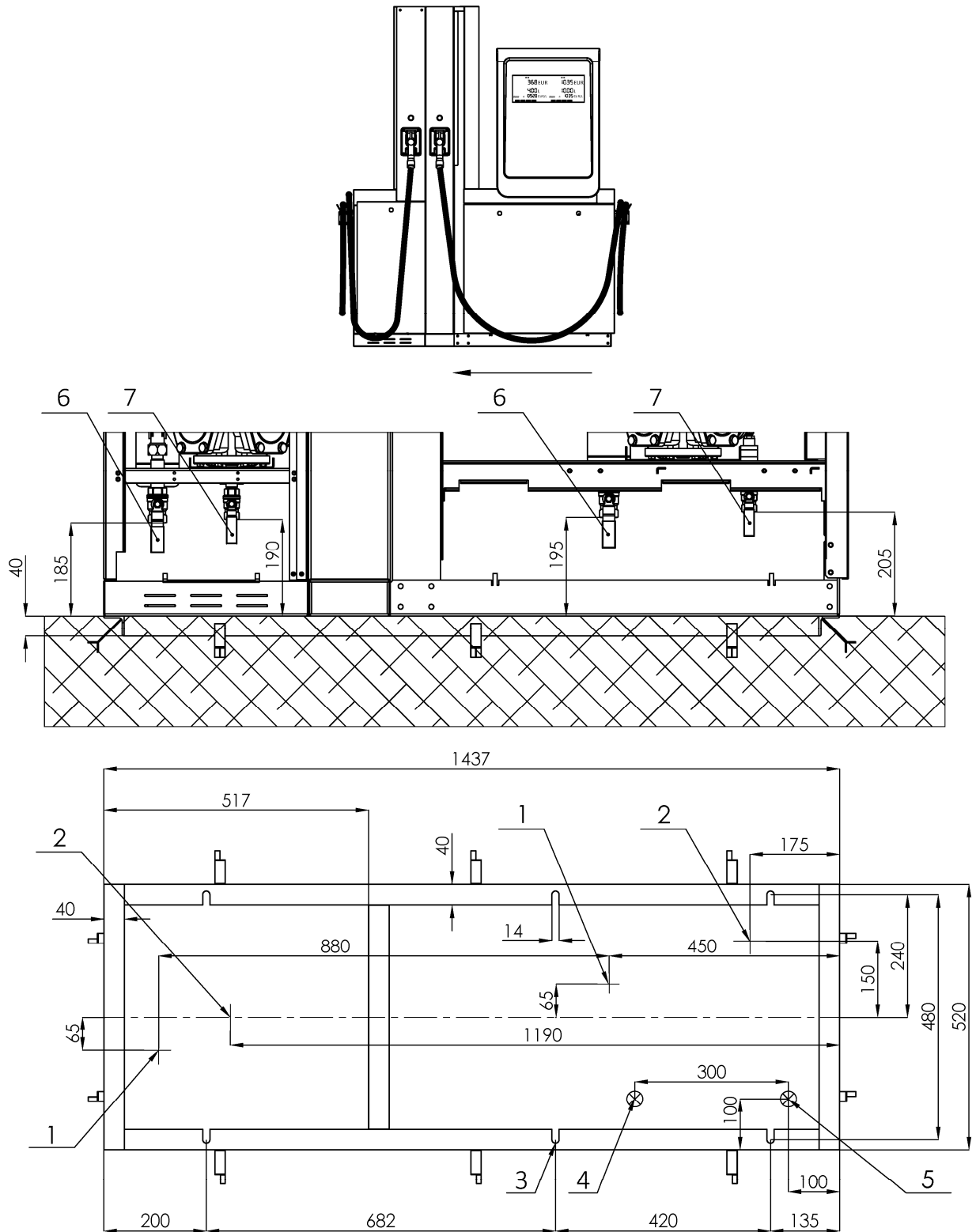

BMP4034.OWD/LPG-HR-4C

(3 LPG inputs / 2 LPG outputs; four simultaneous deliveries 2 x 30 LPM + 2 x 50 LPM with hose reel system)

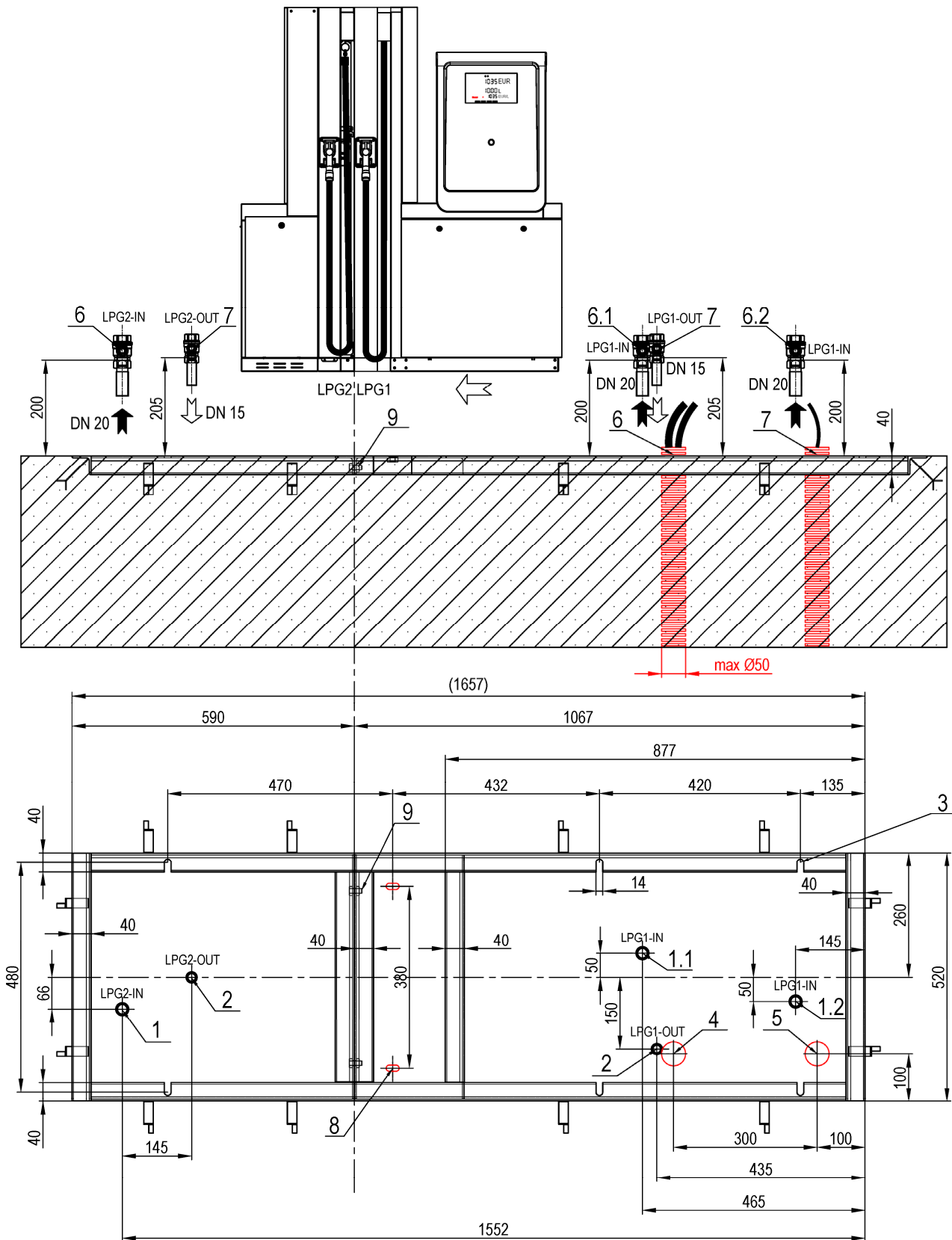

BMP4024.OWD/LPG-HR-4C

(2 LPG inputs / 2 LPG outputs; four simultaneous deliveries 2 x 30 LPM + 2 x 50 LPM with hose reel system)

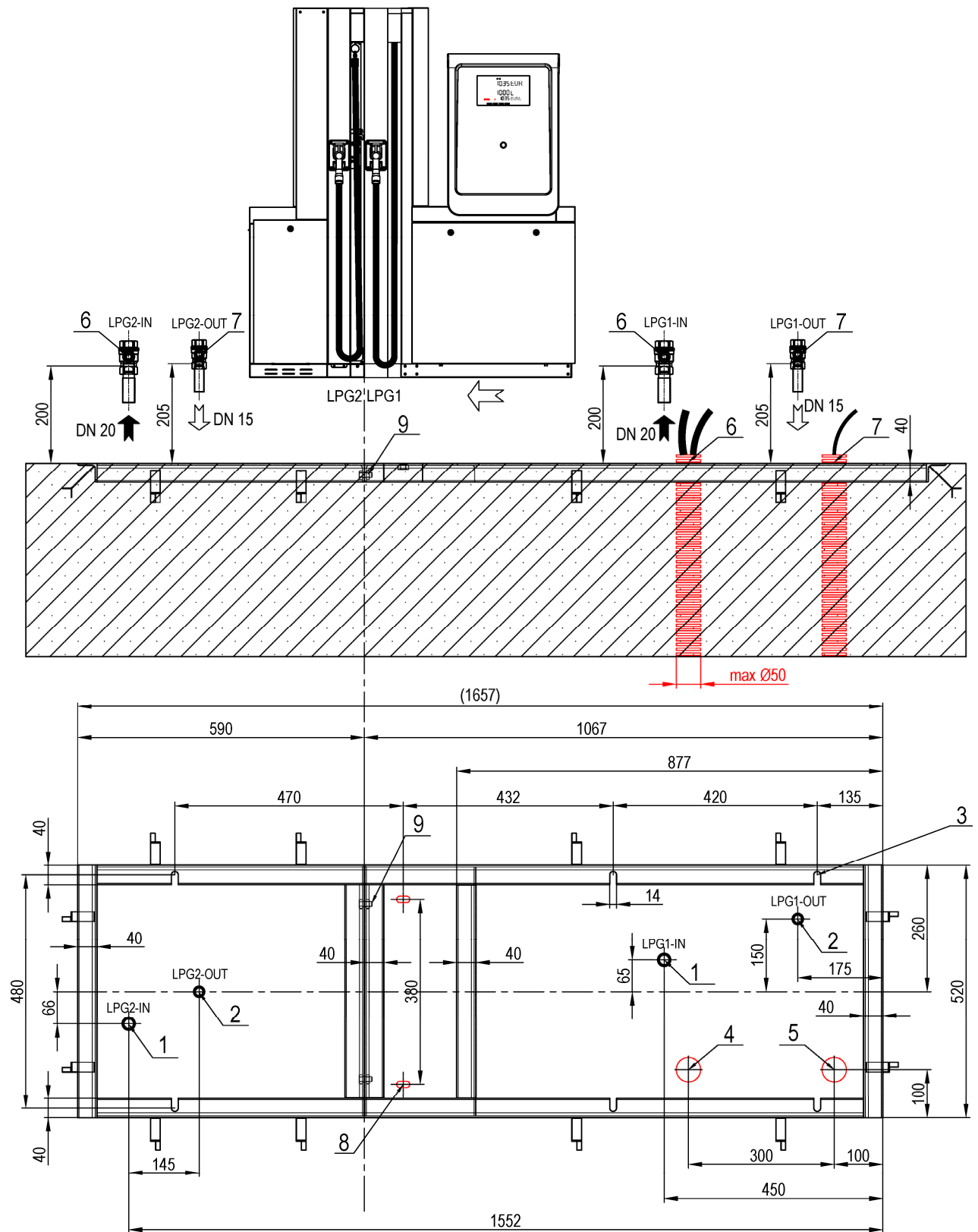

BMP4034.OWD/LPG (for ITALY)

(3 LPG inputs / 2 LPG outputs; four simultaneous deliveries 2 x 30 LPM + 2 x 50 LPM, 2 hoses with reel system + 2 hoses free hanging – Italian version of dispenser)

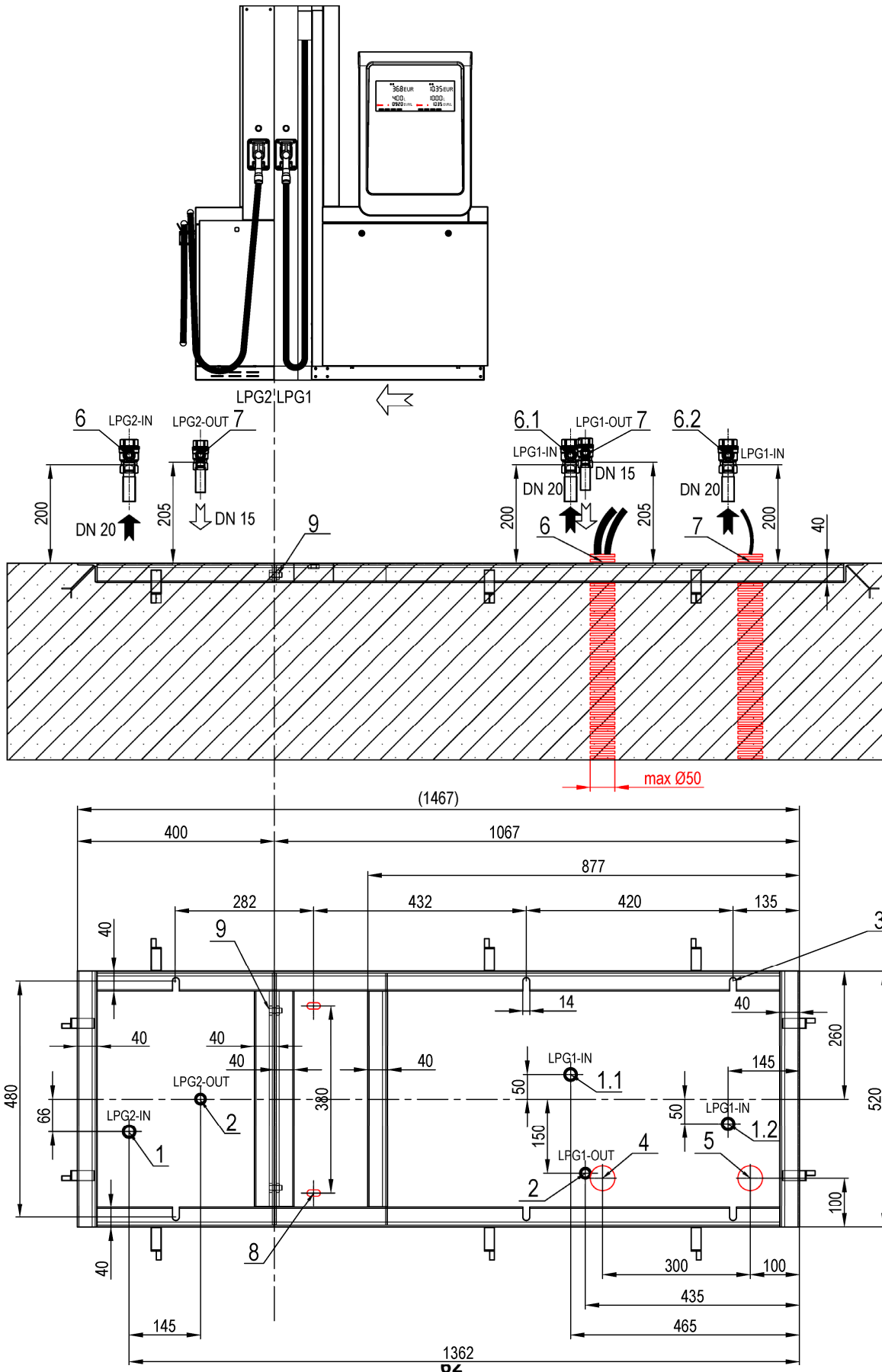

BMP4024.OWD/LPG (for ITALY)

(2 LPG inputs / 2 LPG outputs; four simultaneous deliveries 4 x 30 LPM, 2 hoses with reel system + 2 hoses free hanging – Italian version of dispenser)

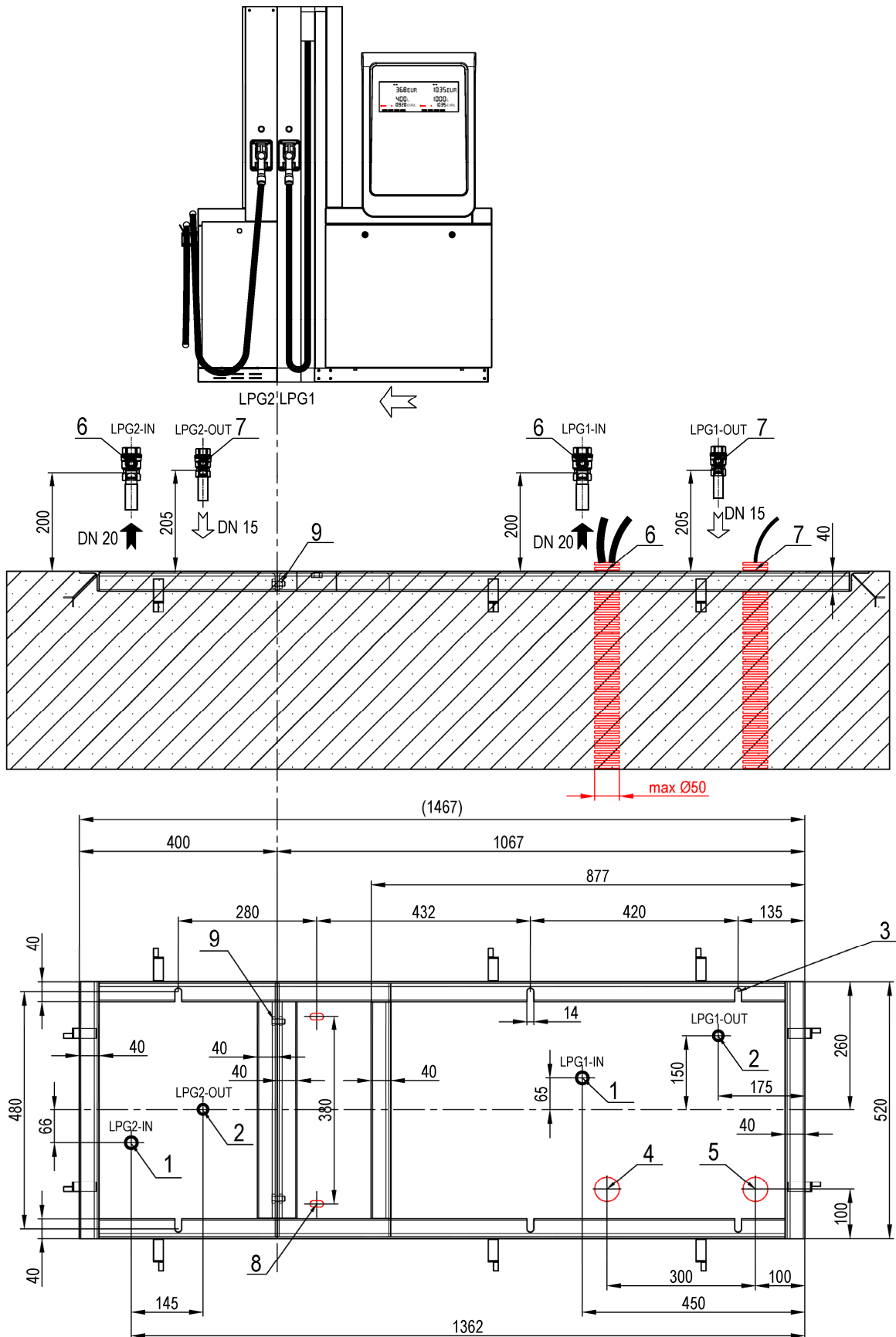

1.3. ADBLUE DISPENSERS

Adblue stojany - Adblue колонки - Adblue Zapfsäulen - Distributeurs de Adblue - Distributore Adblue - Dispensadores AdBlue

Legends:

Legenda – Легенда – Legende – Légende – Leyendas – Legendas:

1	EN	Input pressure piping AdBlue® TR 35 x 3 with outer thread G1"
	CZ	Vstupní tlakové potrubí AdBlue® TR 35 x 3 s vnějším závitem G1"
	RU	Входной напорной трубопровод AdBlue® TR 35 x 3 с внешней резьбой G1"
	DE	Eintrittsdruckleitung AdBlue® TR 35 x 3 mit Innengewinde G1"
	FR	Tuyauterie d'entrée sous pression AdBlue® TR 35 x 3 avec filetage externe G1"
	IT	Tubazione pressione ingresso AdBlue® TR 35 x 3 con filettatura esterna G1"
	ES	Tubería de presión de entrada AdBlue® TR 35 x 3 con rosca exterior G1"
	PT	Tubulação de pressão de entrada AdBlue® TR 35 x 3 com rosca externa G1"
2	EN	Inlet pressure piping axis
	CZ	Osa vstupního tlakového potrubí
	RU	Ось входного напорного трубопровода
	DE	Achse der Eintrittsdruckleitung
	FR	Axe de la tuyauterie d'entrée sous pression
	IT	Asse tubazione pressione in ingresso
	ES	Eje de tubería de presión de entrada
	PT	Eixo da tubulação de pressão de entrada
3	EN	Drip pan
	CZ	Okarová vana
	RU	Поддон для стекания жидкостей
	DE	Abtropfwanne
	FR	Plaque d'égouttures
	IT	Vasca contenimento
	ES	Bandeja de goteo
	PT	Pingadeira
4	EN	Reserved
	CZ	Rezervováno
	RU	Резервный
	DE	Reserviert
	FR	Réservé
	IT	Riservato
	ES	Reservado
	PT	Reservado
5	EN	Anchoring holes
	CZ	Kotvicí otvory
	RU	Анкерные отверстия
	DE	Ankerbohrungen
	FR	Orifices d'ancrage
	IT	Fori di fissaaggio
	ES	Agujeros de anclaje
	PT	Furos de ancoragem
6	EN	Power supply cable(s) output
	CZ	Výstup elektrických kabelů pro napájení stojanu
	RU	Выход кабелей питания колонки
	DE	Austritt der Stromkabel für Zapfsäulenspeisung
	FR	Sortie des câbles électriques d'alimentation de l'appareil distributeur
	IT	Uscita cavo/i di alimentazione
	ES	Salida de cable(s) de alimentación
	PT	Saída do(s) cabo(s) de alimentação
7	EN	Data cable(s) output
	CZ	Výstup elektrických kabelů datovou linku
	RU	Выход кабелей передачи данных
	DE	Austritt der Stromkabel für Datenleitung
	FR	Sortie des câbles électriques de transmission de données
	IT	Uscita cavo/i segnali
	ES	Salida de cable(s) de datos
	PT	Saída de cabo(s) de dados

- 8** EN **Axis of holes in the dispenser base for fixing to the concrete using dowels and screws Ø12**
 CZ Osa otvorů v základně stojanu pro připevnění k betonovému podloží pomocí hmoždinek a šroubů Ø12
 RU Ось отверстий в основании ТРК для крепления к бетону дюбелями и шурупам Ø12
 DE Achse der Löcher in der Zapfsäulebasis zur Befestigung am Beton mit Dübeln und Schrauben Ø12
 FR Axe des trous dans la base du distributeur pour la fixation au béton à l'aide de chevilles et de vis Ø12
 IT Asse dei fori nella base dell'erogatore per il fissaggio al calcestruzzo mediante tasselli e viti Ø12
 ES Eje de agujeros en la base del dosificador para fijación al hormigón mediante tacos y tornillos Ø12
 PT Eixo de furos na base do dispensador para fixação ao concreto com buchas e parafusos Ø12
- 9** EN **This surface must be at the same level as the base frame!**
 CZ Tato plocha musí být na stejné úrovni se základovým rámem!
 RU Эта поверхность должна быть на том же уровне как базовая рама!
 DE Diese Fläche muss auf derselben Ebene wie der Fundamentrahmen sein!
 FR Cette surface doit se trouver au même niveau que le cadre de base !
 IT Questa superficie deve essere allo stesso livello del telaio di base!
 ES ¡Esta superficie debe estar al mismo nivel que el marco base!
 PT Esta superfície deve estar no mesmo nível que a estrutura de base!
- 10** EN **Input/Output pipe for the first AdBlue® satellite dispenser with G1 external thread (male)**
 CZ Vstupní/výstupní potrubí pro první satelitní stojan AdBlue® s vnějším závitem G1"
 RU Входная/выходная труба для первого AdBlue® спутника, внешняя резьба G1"
 DE Eingangs-/Austrittsrohrleitung für den ersten AdBlue® Satellit-Zapfsäule, Außengewinde G1"
 FR Tuyau d'entrée/sortie pour le premier AdBlue® satellite, filetage externe G1"
 IT Tubo di ingresso/uscita per il primo distributore satellitare AdBlue®, filettatura esterna G1"
 ES Tubo de entrada/salida del primer dispensador satélite de AdBlue® con rosca exterior G1 (macho)
 PT Tubo de entrada/saída para o primeiro dispensador satélite AdBlue® com rosca externa G1 (macho)
- 11** EN **Axis of the input/output pipe to AdBlue® satellite**
 CZ Osa vstupního/výstupního potrubí k AdBlue® satelitu
 RU Ось входной/выходной трубы к спутнику AdBlue®
 DE Achse der Eingangs-/Ausgangsleitung zum AdBlue®-Satelliten
 FR Axe du tuyau d'entrée/sortie vers le satellite AdBlue®
 IT Asse del tubo di ingresso/uscita al satellite AdBlue®
 ES Eje de la tubería de entrada/salida al satélite AdBlue®
 PT Eixo do tubo de entrada/saída para o satélite AdBlue®
- 12** EN **Input/Output pipe for the second AdBlue® satellite dispenser with G1 external thread (male)**
 CZ Vstupní/výstupní potrubí pro druhý satelitní stojan AdBlue® s vnějším závitem G1"
 RU Входная/выходная труба для второго AdBlue® спутника, внешняя резьба G1"
 DE Eingangs-/Austrittsrohrleitung für den zweiten AdBlue® Satellit-Zapfsäule, Außengewinde G1"
 FR Tuyau d'entrée/sortie pour le deuxième AdBlue® satellite, filetage externe G1"
 IT Tubo di ingresso/uscita per il secondo distributore satellitare AdBlue®, filettatura esterna G1"
 ES Tubo de entrada/salida para el segundo dispensador satélite de AdBlue® con rosca exterior G1 (macho)
 PT Tubo de entrada/saída para o segundo dispensador satélite AdBlue® com rosca externa G1 (macho)
-  EN **Recommended direction of vehicles arrival to the dispenser**
 CZ Doporučený směr příjezdu vozidel k výdejnímu stojanu
 RU Рекомендуемое направление приезда автомобилей к колонке
 DE Empfohlene Einfahrtrichtung der Fahrzeuge zur Zapfsäule
 FR Sens d'arrivée recommandé des véhicules vers l'appareil distributeur
 IT Direzione raccomandata di arrivo veicoli al distributore
 ES Dirección recomendada de llegada de los vehículos al surtidor
 PT Direção recomendada de chegada de veículos ao dispensador

1.3.1. SHARK JUNIOR ADBLUE®

BMP511.SD/AdB

(one AdBlue meter, one or two AdBlue hoses)

- BMP511.SL(R) /AdB
- BMP511.SD /AdB
- BMP512.SL(R) /AdB-NC
- BMP512.SD /AdB-NC

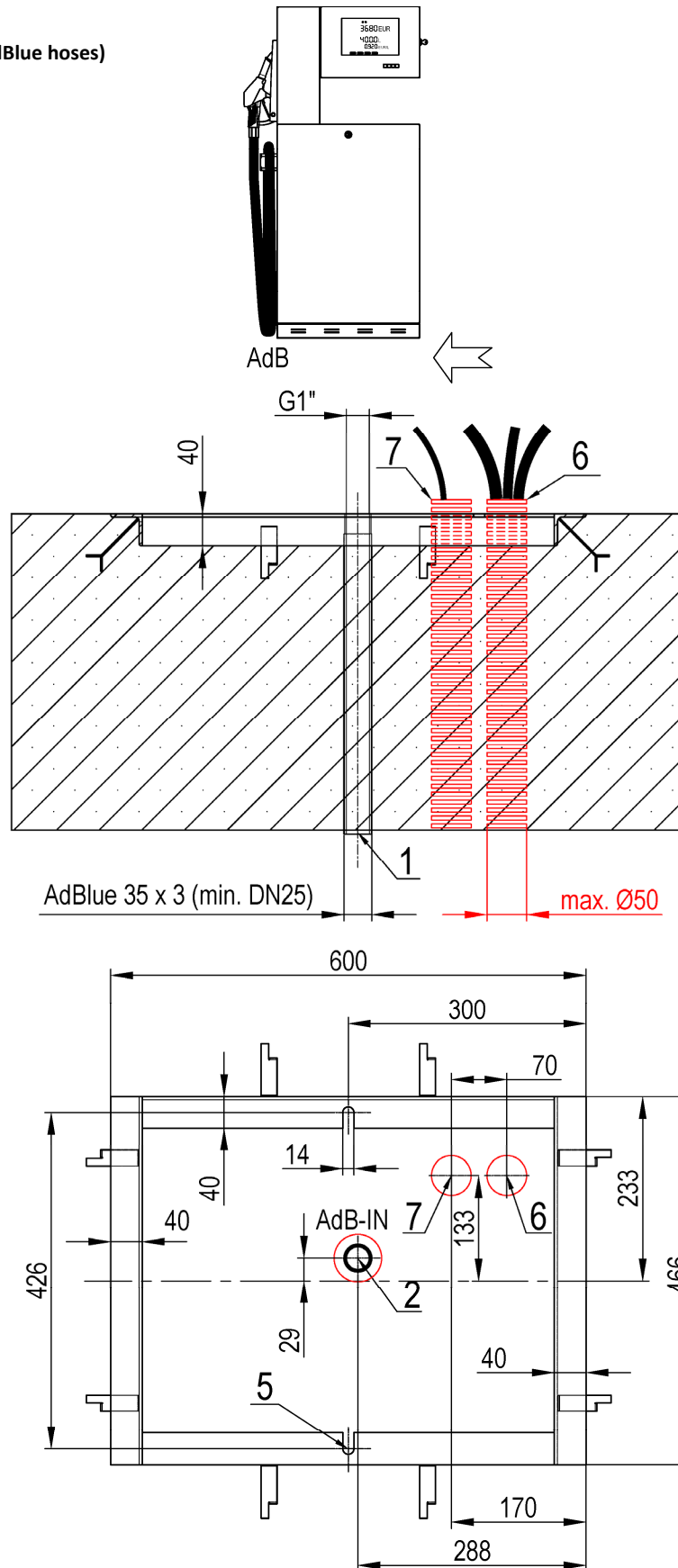

BMP512.SD/AdB

(two AdBlue meters, two AdBlue hoses)

- BMP512.SD /AdB
- BMP512.SL(R) /AdB

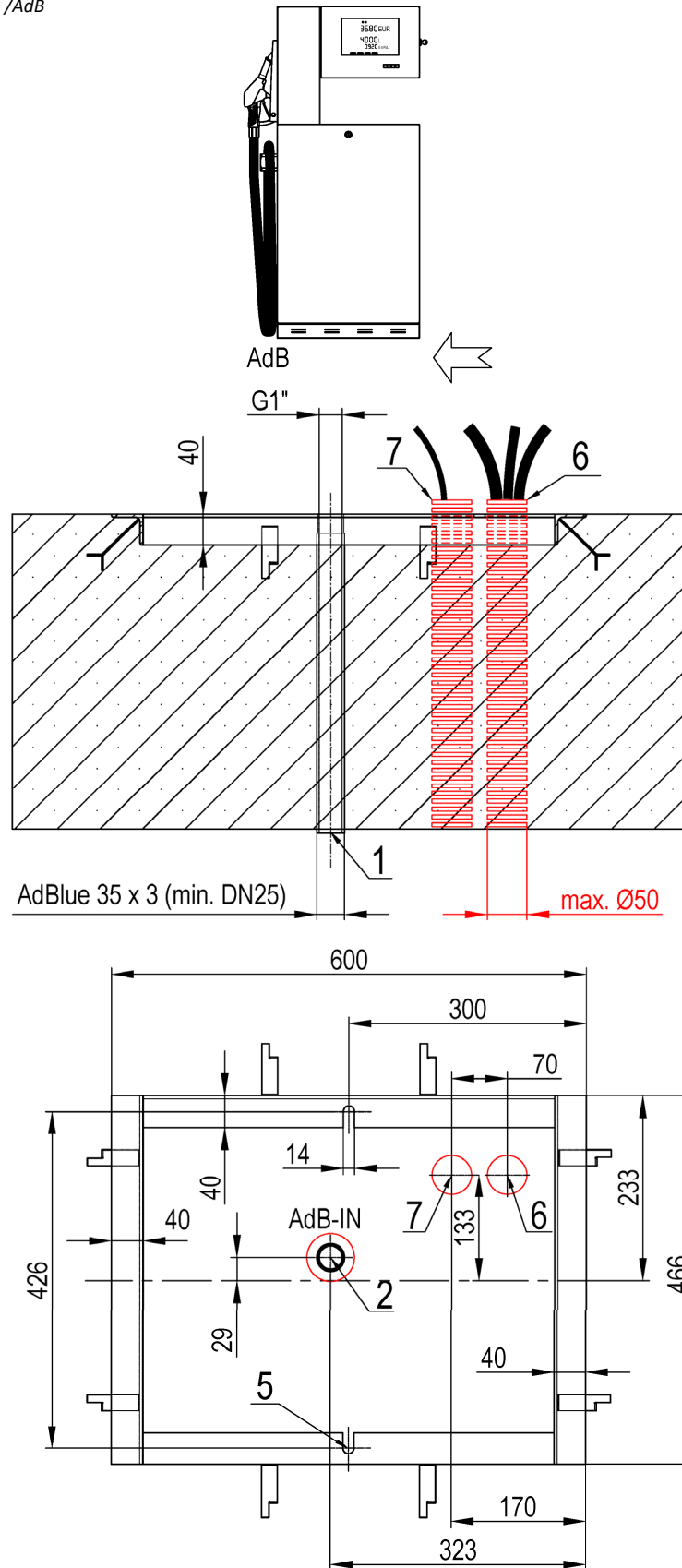

1.3.2. SHARK ECONOMY ADBLUE®

BMP512.SXD/AdB

(one AdBlue inlet, two AdBlue hoses)

- *BMP512.SXL(R) /AdB*
- *BMP512.SXD /AdB*
- *BMP512.SXL(R)/AdB-NC*
- *BMP512.SXD/AdB-NC*

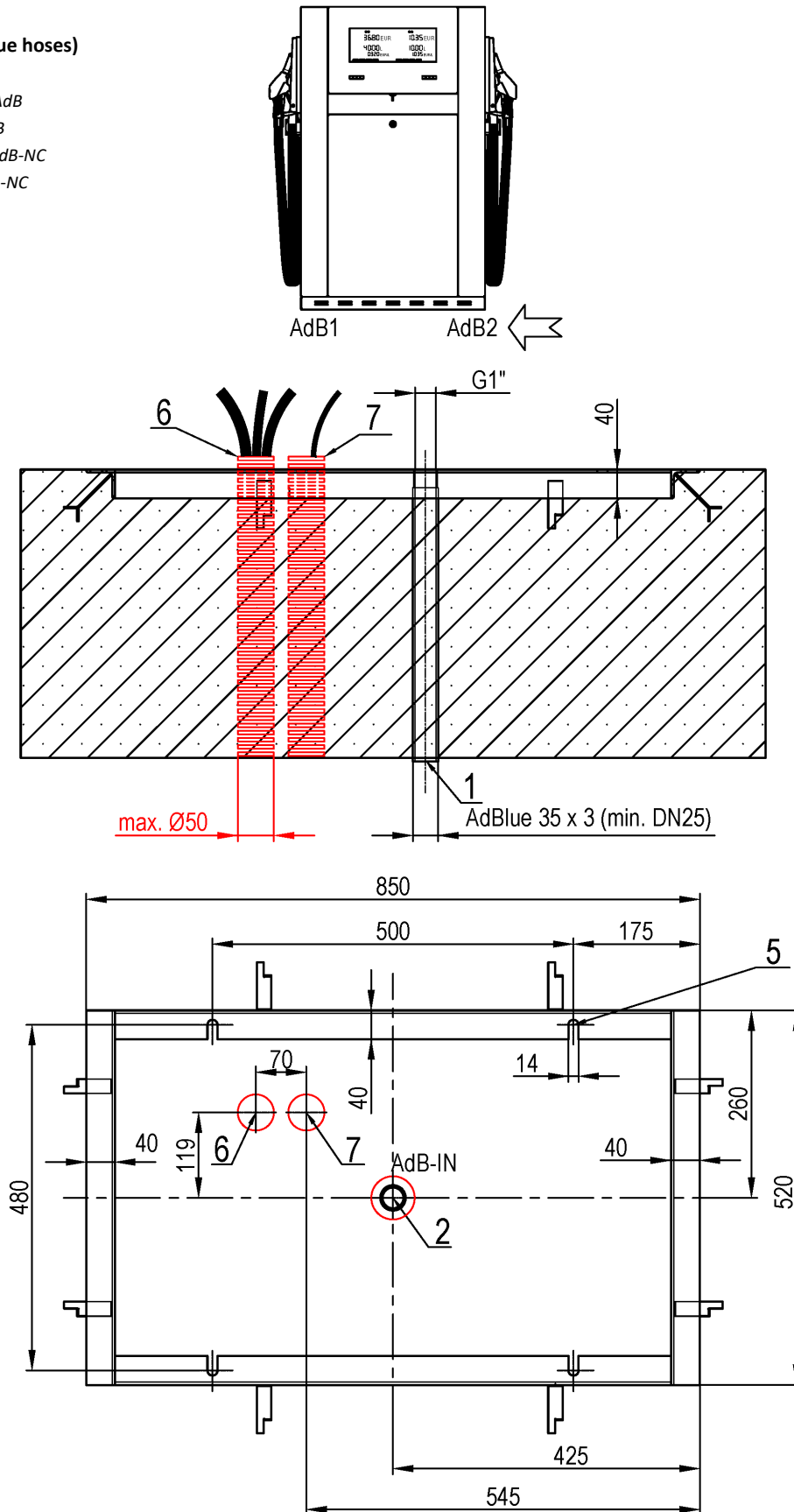

BMP522.SXD/AdB

(two AdBlue inlets, two AdBlue hoses)

- BMP522.SXL(R) /AdB
- BMP522.SXD /AdB
- BMP522.SXL(R)/AdB-NC
- BMP522.SXD/AdB-NC

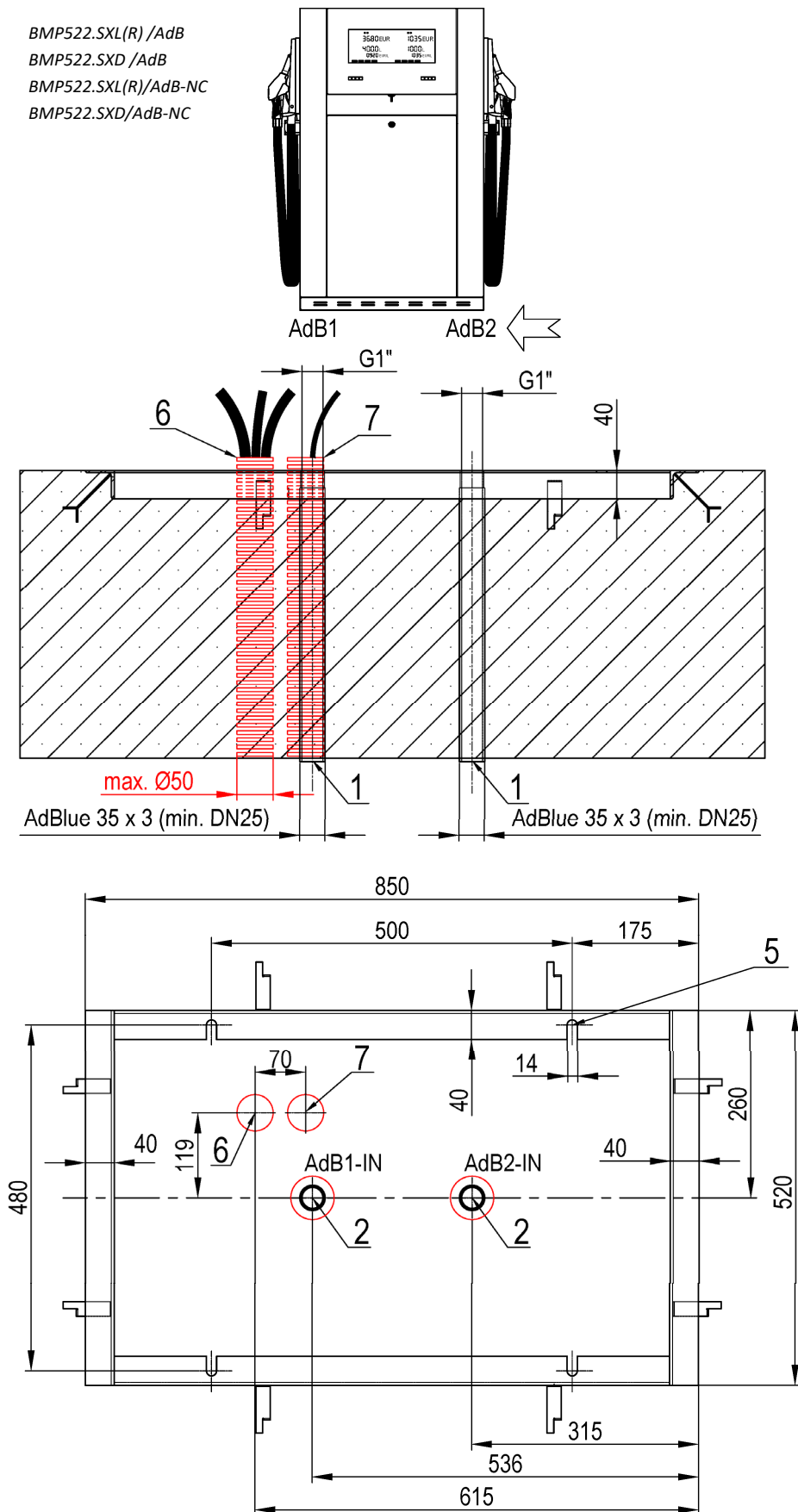

1.3.3. OCEAN TOWER ADBLUE®

BMP4012.OWD/AdB

(dispenser with internal heating system)

- BMP4011.OWL(R)/AdB
- BMP4012.OWD/AdB

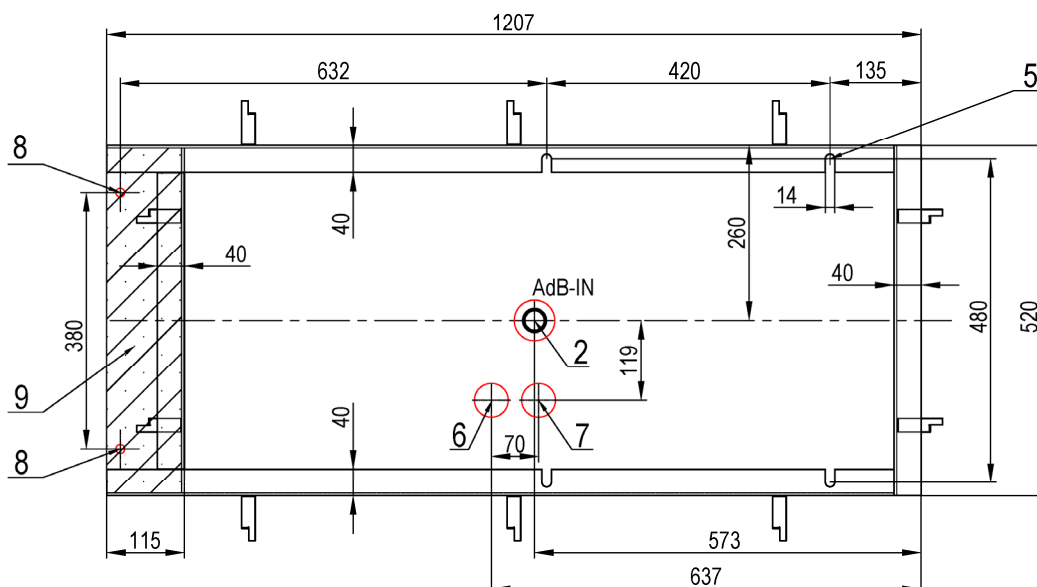
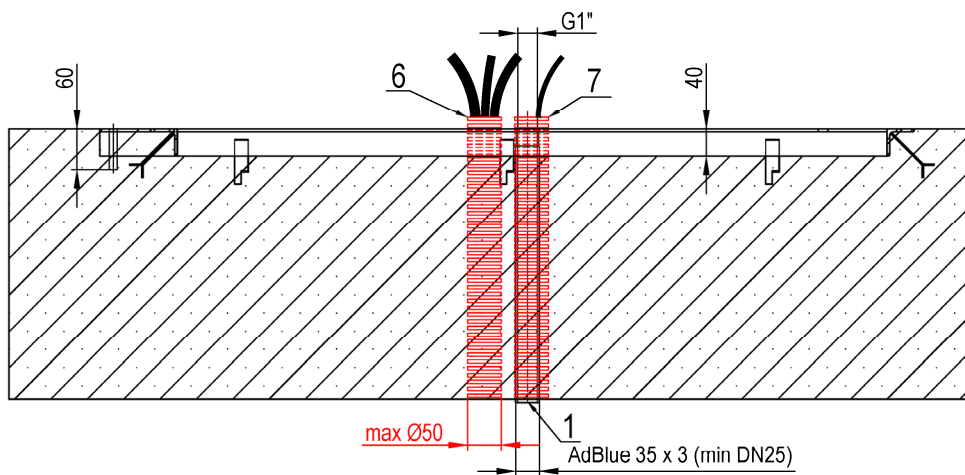
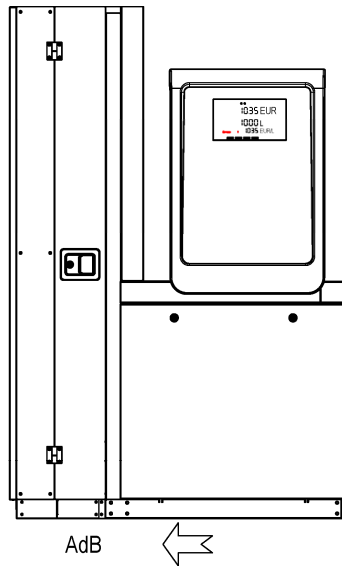

BMP4014.OWD/AdB

(dispenser with internal heating system)

- BMP4012.OWL(R)/AdB
- BMP4014.OWD/AdB

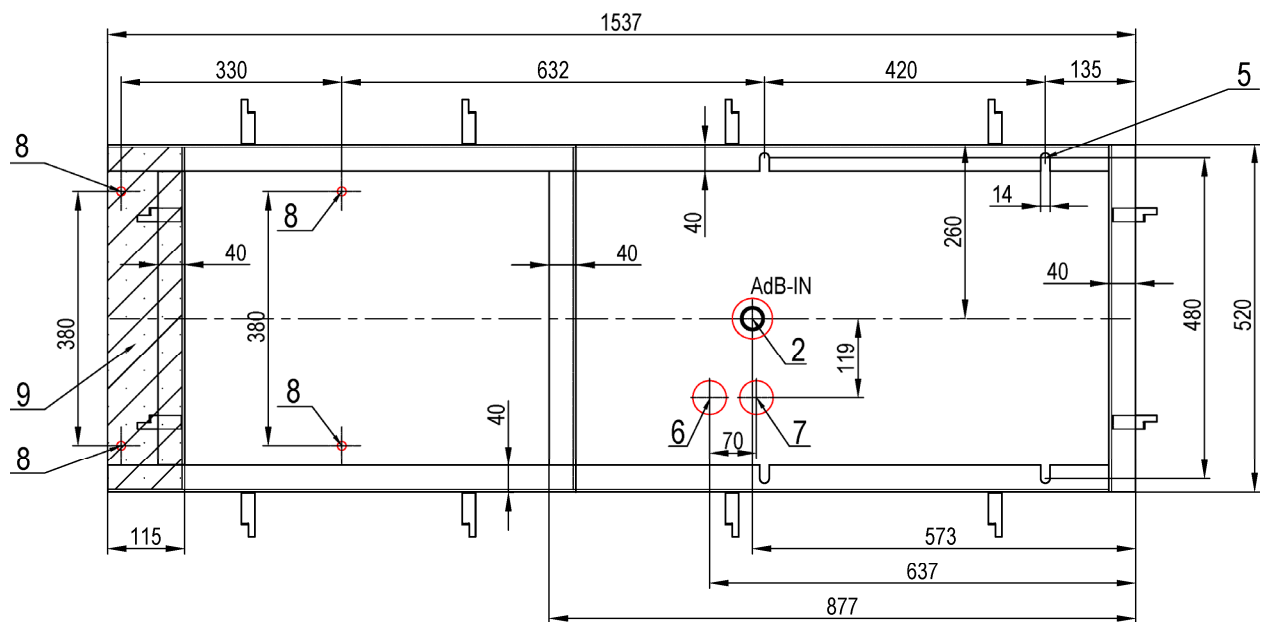
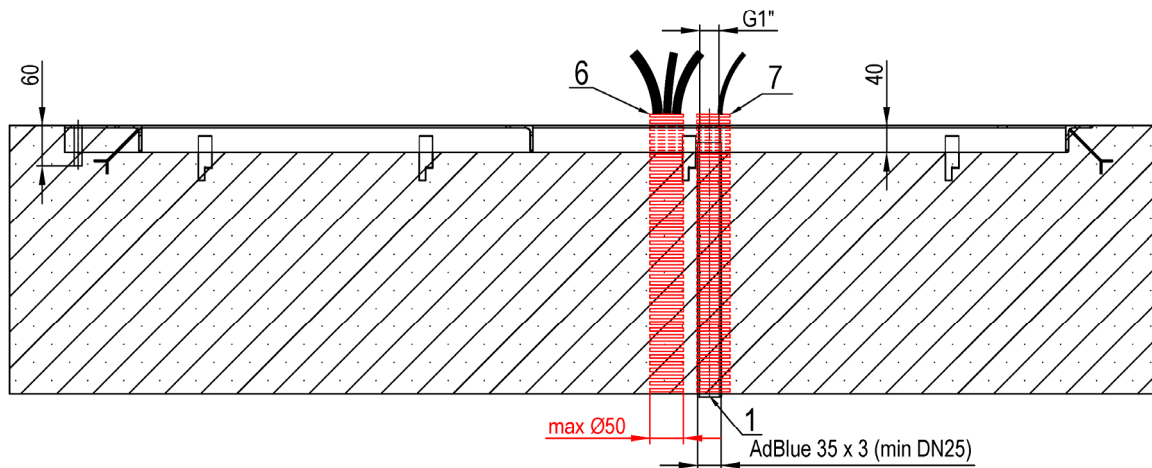
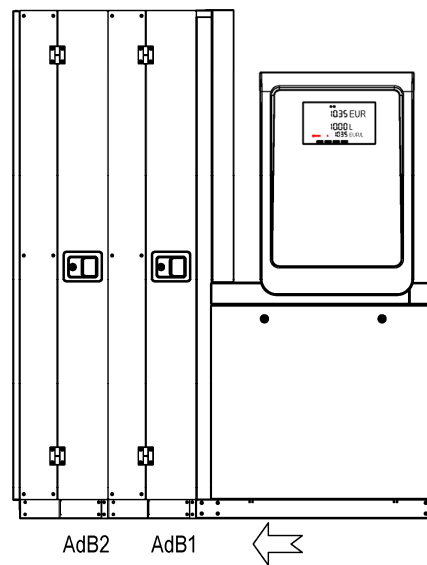

BMP4012.OWD/AdB/MAS

(dispenser with internal heating system with one output for satellite)

- BMP4011.OWL(R) /AdB/MAS
- BMP4012.OWD /AdB/MAS

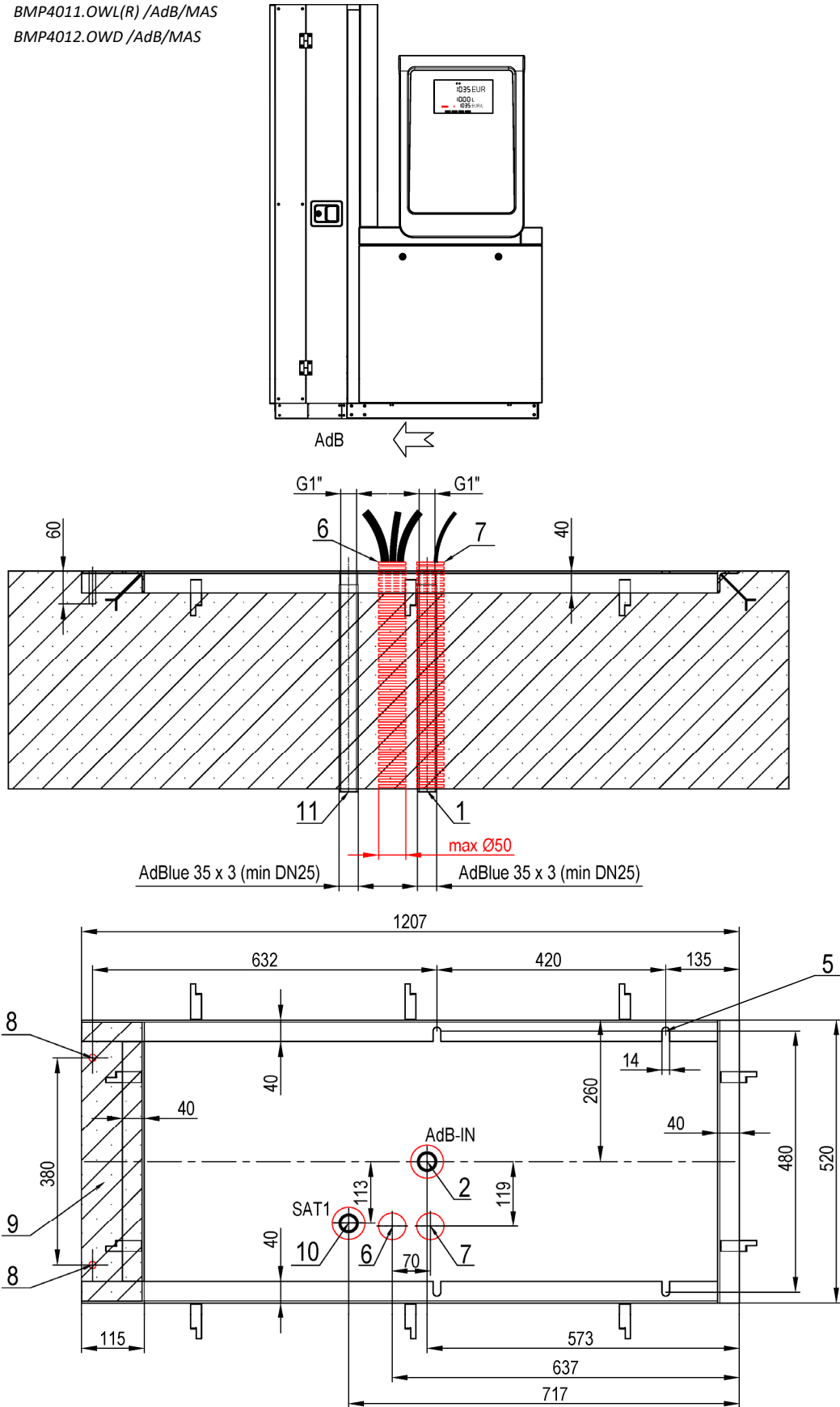

BMP4012.OWD/AdB/MAS/MAS

(dispenser with internal heating system with two outputs for satellites)

- BMP4011.OWL(R) /AdB/MAS/MAS
- BMP4012.OWD /AdB/MAS/MAS

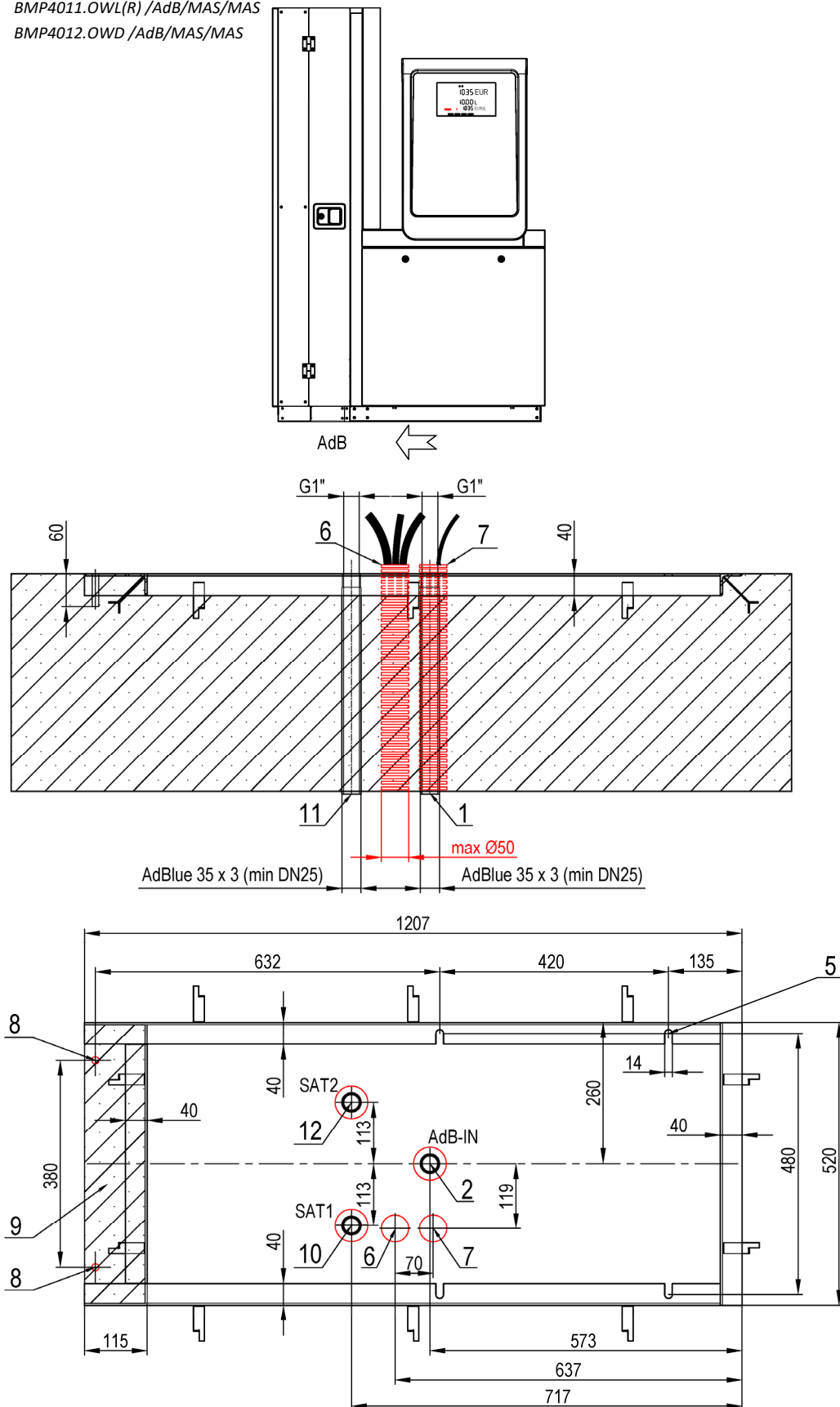

BMP4012.OWD/AdB/T500

(dispenser with internal heating system; with two nozzles, pump and two storage tanks with total volume 500 L)

- BMP4011.OWL(R)/AdB/T500
- BMP4012.OWD/AdB/T500

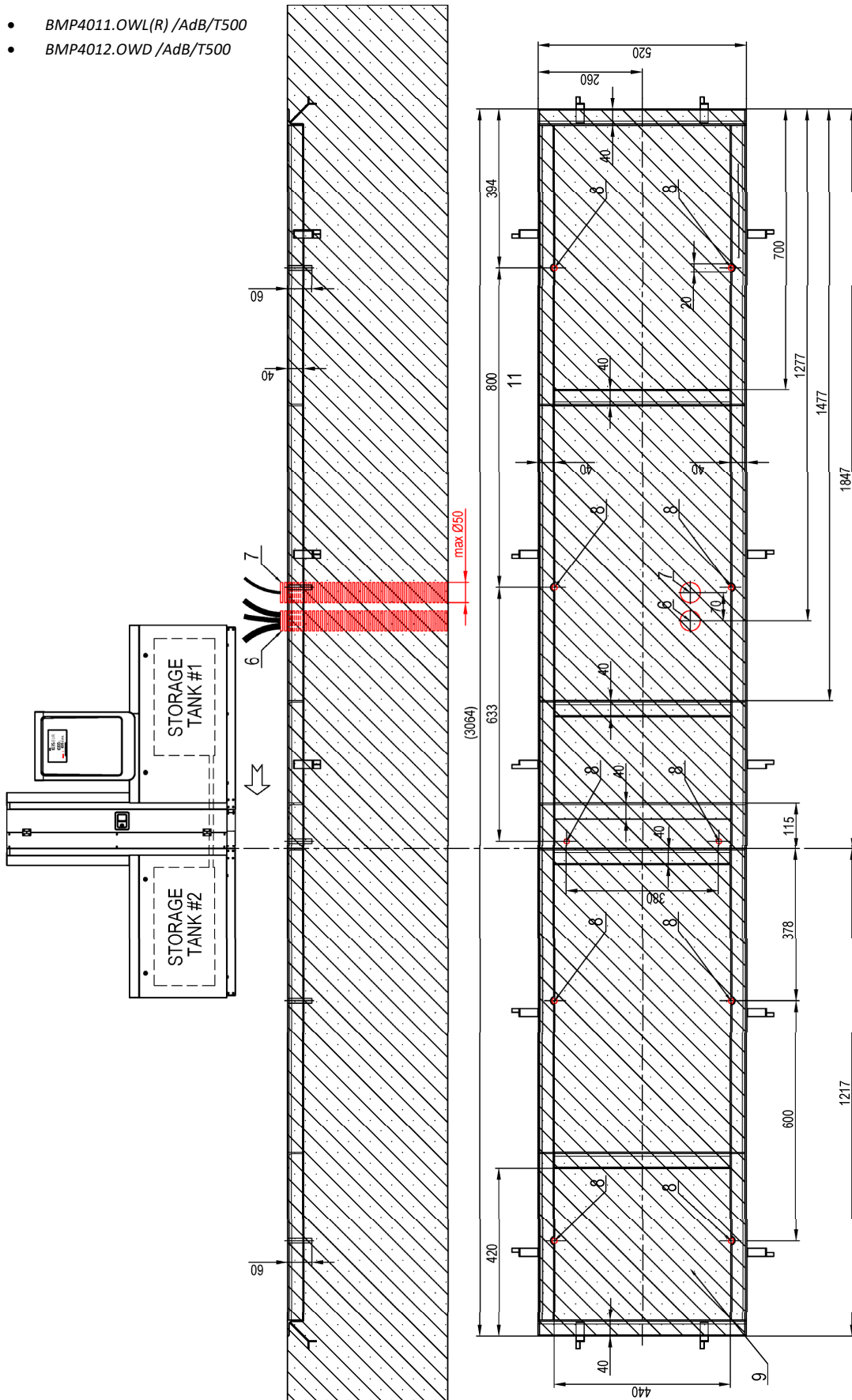

1.4. WSE DISPENSERS

WSE stojany - WSE колонки - WSE-Zapfsäulen - Distributeurs de WSE - distributore WSE - Dispensadores WSE

Legends:

Legenda – Легенда – Legende – Légende – Leyendas – Legendas:

1	EN	Input pressure piping for windshield washer fluid TR 35 x 3 with outer thread (male) G1"
	CZ	Vstupní tlakové potrubí pro kapalinu do ostřikovačů TR 35 x 3 s vnějším závitem G1"
	RU	Входной напорной трубопровод для стеклоомывательной жидкости TR 35 x 3 с внешней резьбой G1"
	DE	Eintrittsdruckleitung für Scheibenwaschwasser TR 35 x 3 mit Innengewinde G1"
	FR	Tuyauterie d'entrée sous pression pour liquide lave-vitres TR 35 x 3 avec filetage externe G1"
	IT	Tubazione pressione ingresso AdBlue® TR 35 x 3 con filettatura esterna G1"
	ES	Tubería de presión de entrada para líquido lavaparabrisas TR 35 x 3 con rosca exterior (macho) G1"
PT	Tubulação de entrada de pressão para fluido lava-vidros TR 35 x 3 com rosca externa (macho) G1"	
2	EN	Inlet pressure piping axis
	CZ	Osa vstupního tlakového potrubí
	RU	Ось входного напорного трубопровода
	DE	Achse der Eintrittsdruckleitung
	FR	Axe de la tuyauterie d'entrée sous pression
	IT	Asse tubazione pressione in ingresso
	ES	Eje de tubería de presión de entrada
PT	Eixo da tubulação de pressão de entrada	
3	EN	Reserved
	CZ	Rezervováno
	RU	Резервный
	DE	Reserviert
	FR	Réservé
	IT	Riservato
	ES	Reservado
PT	Reservado	
4	EN	Reserved
	CZ	Rezervováno
	RU	Резервный
	DE	Reserviert
	FR	Réservé
	IT	Riservato
	ES	Reservado
PT	Reservado	
5	EN	Anchoring holes
	CZ	Kotvicí otvory
	RU	Анкерные отверстия
	DE	Ankerbohrungen
	FR	Orifices d'ancrage
	IT	Fori di fissaggio
	ES	Agujeros de anclaje
PT	Furos de ancoragem	
6	EN	Power supply cable(s) output
	CZ	Výstup elektrických kabelů pro napájení stojanu
	RU	Выход кабелей питания колонки
	DE	Austritt der Stromkabel für Zapfsäulenspeisung
	FR	Sortie des câbles électriques d'alimentation de l'appareil distributeur
	IT	Uscita cavo/i di alimentazione
	ES	Salida de cable(s) de alimentación
PT	Saída do(s) cabo(s) de alimentação	
7	EN	Data cable(s) output
	CZ	Výstup elektrických kabelů datovou linku
	RU	Выход кабелей передачи данных
	DE	Austritt der Stromkabel für Datenleitung
	FR	Sortie des câbles électriques de transmission de données
	IT	Uscita cavo/i segnali
	ES	Salida de cable(s) de datos
PT	Saída de cabo(s) de dados	

8

- EN** Axis of auxiliary holes (13x27mm) in the dispenser base for fixing to the concrete using dowels and screws Ø12
CZ Osa pomocných otvorů (13x27mm) v základně stojanu pro připevnění k betonovému podloží pomocí hmoždinek a šroubů Ø12
RU Ось вспомогательных отверстий (13x27мм) в основании ТРК для крепления к бетону дюбелями и шурупам Ø12
DE Achse der Hilfslöcher (13x27mm) in der Zapfsäulebasis zur Befestigung am Beton mit Dübeln und Schrauben Ø12
FR Axe des trous auxiliaires (13x27mm) dans la base du distributeur pour fixation au béton à l'aide de chevilles et vis Ø12
IT Asse fori ausiliari (13x27mm) nella base dispenser per fissaggio al calcestruzzo mediante tasselli e viti Ø12
ES Eje de agujeros auxiliares (13x27mm) en la base del dosificador para fijación al hormigón mediante tacos y tornillos Ø12
PT Eixo dos furos auxiliares (13x27mm) na base do dispensador para fixação ao concreto com buchas e parafusos Ø12

9

- EN** This surface must be at the same level as the base frame!
CZ Tato plocha musí být na stejné úrovni se základovým rámem!
RU Эта поверхность должна быть на том же уровне как базовая рама!
DE Diese Fläche muss auf derselben Ebene wie der Fundamentrahmen sein!
FR Cette surface doit se trouver au même niveau que le cadre de base !
IT Questa superficie deve essere allo stesso livello del telaio di base!
ES ¡Esta superficie debe estar al mismo nivel que el marco base!
PT Esta superfície deve estar no mesmo nível que a estrutura de base!



- EN** Recommended direction of vehicles arrival to the dispenser
CZ Doporučený směr příjezdu vozidel k výdejnímu stojanu
RU Рекомендуемое направление приезда автомобилей к колонке
DE Empfohlene Einfahrtsrichtung der Fahrzeuge zur Zapfsäule
FR Sens d'arrivée recommandé des véhicules vers l'appareil distributeur
IT Direzione raccomandata di arrivo veicoli al distributore
ES Dirección recomendada de llegada de los vehículos al surtidor
PT Direção recomendada de chegada de veículos ao dispensador

1.4.1. OCEAN TOWER WSE

BMP4012.OWD/WSE

- BMP4011.OWL(R) /WSE
- BMP4012.OWD /WSE

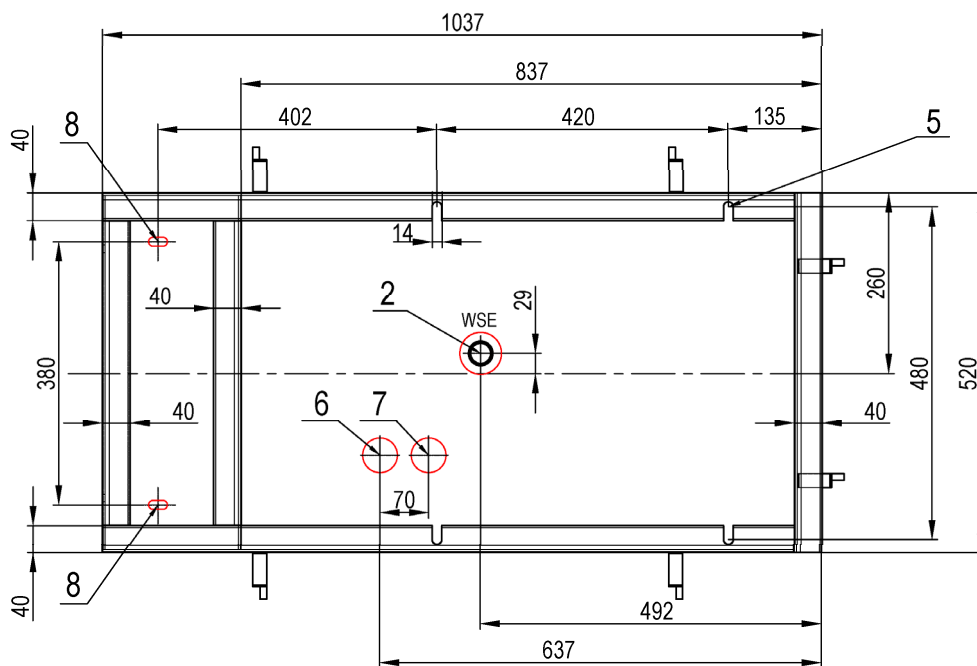
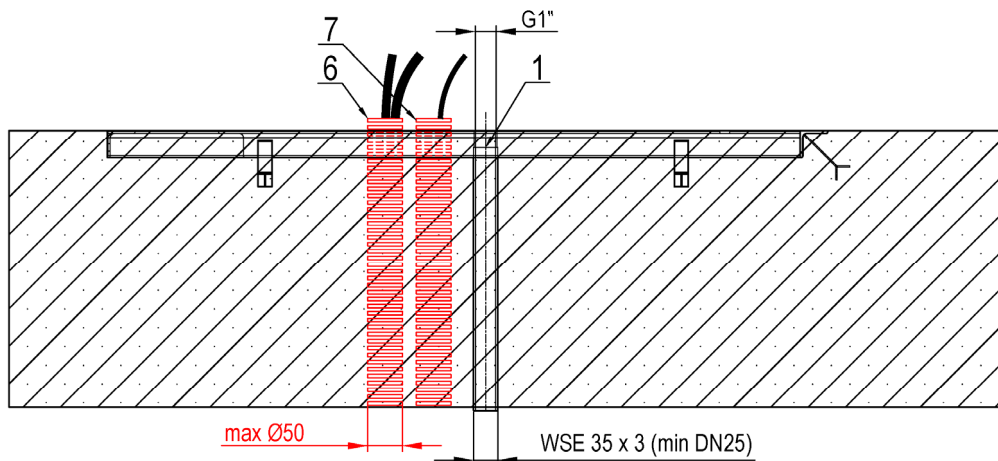
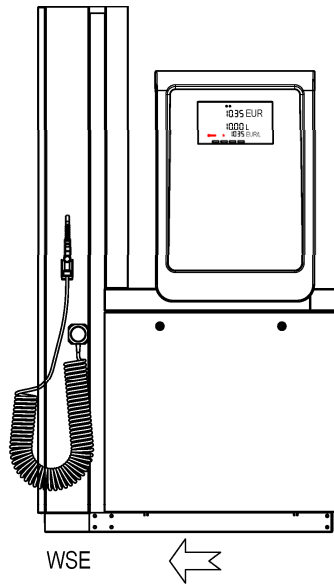

1.5. CNG DISPENSERS

CNG stojany - CNG колонки - CNG-Zapfsäulen - Distributeurs de gaz naturel - Distributore Metano - Dispensadores de GNC
- Dispensadores de GNV

Legends:

Legenda – Легенда – Legende – Légende – Leyendas – Legendas:

- | | | |
|-----------|---|--|
| 1 | EN | Inlet pressure piping axis \varnothing12 or \varnothing16 (high flow /H) for pressure sections I., II. and III. |
| | CZ | Osa vstupního plnicího tlakového potrubí \varnothing 12 nebo \varnothing 16 (zvýšený výdej /H) pro tlakové sekce I., II. a III. |
| | RU | Ось входного напорного трубопровода \varnothing 12 или \varnothing 16 (высокий расход /H) для секций давления I., II. и III. |
| | DE | Achse der Eintrittsdruckleitung \varnothing 12 oder \varnothing 16 (erhöhte Abnahme /H) für Drucksektionen I., II. und III. |
| | FR | Axe de la tuyauterie de remplissage sous pression \varnothing 12 ou \varnothing 16 (débit accru /H) pour les sections sous pression I., II. et III. |
| | IT | Asse tubazione pressione in ingresso \varnothing 12 o \varnothing 16 (alta portata /H) per sezioni di pressione I., II. e III. |
| 2 | EN | Venting piping axis, \varnothing6 (OD) for exhausting gas from the nozzle after disconnection from the vehicle tank. |
| | CZ | Osa vratného odvětrávacího potrubí \varnothing 6 (vnější průměr) pro odvod plynu z plnicí koncovky po jejím odpojení od nádrže vozidla. |
| | RU | Ось возвратного вентиляционного трубопровода \varnothing 6 для возврата газа из пистолета после отключения от машины |
| | DE | Achse der Rückleitung für die Ablüftung \varnothing 6 (Innendurchmesser) für die Gasableitung aus dem Füllstutzen nach dem Abtrennen vom Fahrzeugtank. |
| | FR | Axe de la tuyauterie d'aération de retour \varnothing 6 (diamètre extérieur) pour l'évacuation des gaz depuis le pistolet de remplissage de carburant après sa déconnexion du réservoir du véhicule. |
| | IT | Asse tubazione di ritorno \varnothing 6 (diametro esterno) per l'evacuazione dei gas dalla pistola di rifornimento dopo che è stata scollegata dal serbatoio del veicolo |
| 3 | EN | Anchoring holes |
| | CZ | Kotvící otvory |
| | RU | Анкерные отверстия |
| | DE | Ankerbohrungen |
| | FR | Orifices d'ancrage |
| | IT | Fori di fissaggio |
| 4 | EN | Power supply cable(s) output |
| | CZ | Výstup elektrických kabelů pro napájení stojanu |
| | RU | Выход кабелей питания колонки |
| | DE | Austritt der Stromkabel für Zapfsäulenspeisung |
| | FR | Sortie des câbles électriques d'alimentation de l'appareil distributeur |
| | IT | Uscita cavo/i di alimentazione |
| 5 | EN | Data cable(s) output |
| | CZ | Výstup elektrických kabelů datovou linku |
| | RU | Выход кабелей передачи данных |
| | DE | Austritt der Stromkabel für Datenleitung |
| | FR | Sortie des câbles électriques de transmission de données |
| | IT | Uscita cavo/i segnali |
| 6 | EN | Inlet ball valve for filling pressure piping with outer diameter \varnothing12 or \varnothing16 (high flow/H). The valve is a part of the dispenser. |
| | CZ | Vstupní kulový ventil pro plnicí potrubí s vnějším průměrem \varnothing 12 nebo \varnothing 16 (zvýšený výdej /H). Ventil je součástí stojanu. |
| | RU | Входной шаровой клапан напорного трубопровода \varnothing 12 или \varnothing 16 (высокий расход /H). Клапан является частью колонки. |
| | DE | Eintrittskugelhahn für die Eintrittsleitung mit Außendurchmesser \varnothing 12 oder \varnothing 16 (erhöhte Abnahme /H). Der Kugelhahn ist Bestandteil der Zapfsäule. |
| | FR | Vanne à boisseau sphérique pour le tuyau de remplissage avec diamètre extérieur \varnothing 12 ou \varnothing 16 (débit accru /H). La vanne fait partie de l'appareil distributeur. |
| | IT | Valvola a sfera ingresso per riempimento tubazioni in pressione con diametro esterno \varnothing 12 o \varnothing 16 (alta portata/H). La valvola fa parte del distributore |
| ES | Válvula de bola de entrada para tubería de presión de llenado con diámetro exterior \varnothing 12 o \varnothing 16 (caudal alto/H). La válvula es una parte del dispensador. | |
| | PT | Válvula de esfera de entrada para tubulação de pressão de enchimento com diâmetro externo \varnothing 12 ou \varnothing 16 (alto fluxo/H). A válvula é uma parte do dispensador. |

7

EN	Venting piping Ø6 (OD) for exhausting gas from the nozzle after disconnection from the vehicle tank.
CZ	Vratné odvětrávací potrubí Ø6 (vnější průměr) pro odvod plynu z plnicí koncovky po jejím odpojení od nádrže vozidla.
RU	Трубопровод вентиляции Ø6 для возврата газа из пистолета после отключения от машины.
DE	Achse der Rückleitung für die Ablüftung Ø6 (Außendurchmesser) für die Gasableitung aus dem Füllstutzen nach dem Abtrennen vom Fahrzeugtank.
FR	Tuyauterie d'aération de retour Ø6 (diamètre extérieur) pour l'évacuation des gaz depuis le pistolet de remplissage de carburant après sa déconnexion du réservoir du véhicule.
IT	Tubazione di ritorno Ø6 (diametro esterno) per l'evacuazione dei gas dalla pistola di rifornimento dopo che è stata scollegata dal serbatoio del veicolo
ES	Tubería de ventilación Ø6 (DE) para evacuar el gas de la boquilla después de la desconexión del tanque del vehículo.
PT	Tubulação de ventilação Ø6 (OD) para exaustão do gás do bocal após desconexão do tanque do veículo.



EN	Recommended direction of vehicles arrival to the dispenser
CZ	Doporučený směr příjezdu vozidel k výdejnímu stojanu
RU	Рекомендуемое направление приезда автомобилей к колонке
DE	Empfohlene Anfahrtsrichtung der Fahrzeuge zur Zapfsäule
FR	Sens d'arrivée recommandé des véhicules vers l'appareil distributeur
IT	Direzione raccomandata di arrivo veicoli al distributore
ES	Dirección recomendada de llegada de los vehículos al surtidor
PT	Direção recomendada de chegada de veículos ao dispensador

1.5.1. OCEAN SMART CNG

BMP4032.OSD/CNG

- BMP4032.OSD/CNG
- BMP4032.OSD/CNG/H
- BMP4031.OSL(R)/CNG
- BMP4031.OSR(L)/CNG/H
- BMP4012.OSD/CNG
- BMP4011.OSR(L)/CNG
- BMP4012.OSD/CNG/H
- BMP4011.OSR(L)/CNG/H
- BMP4022.OSD/CNG
- BMP4021.OSR(L)/CNG
- BMP4022.OSD/CNG/H
- BMP4021.OSR(L)/CNG/H

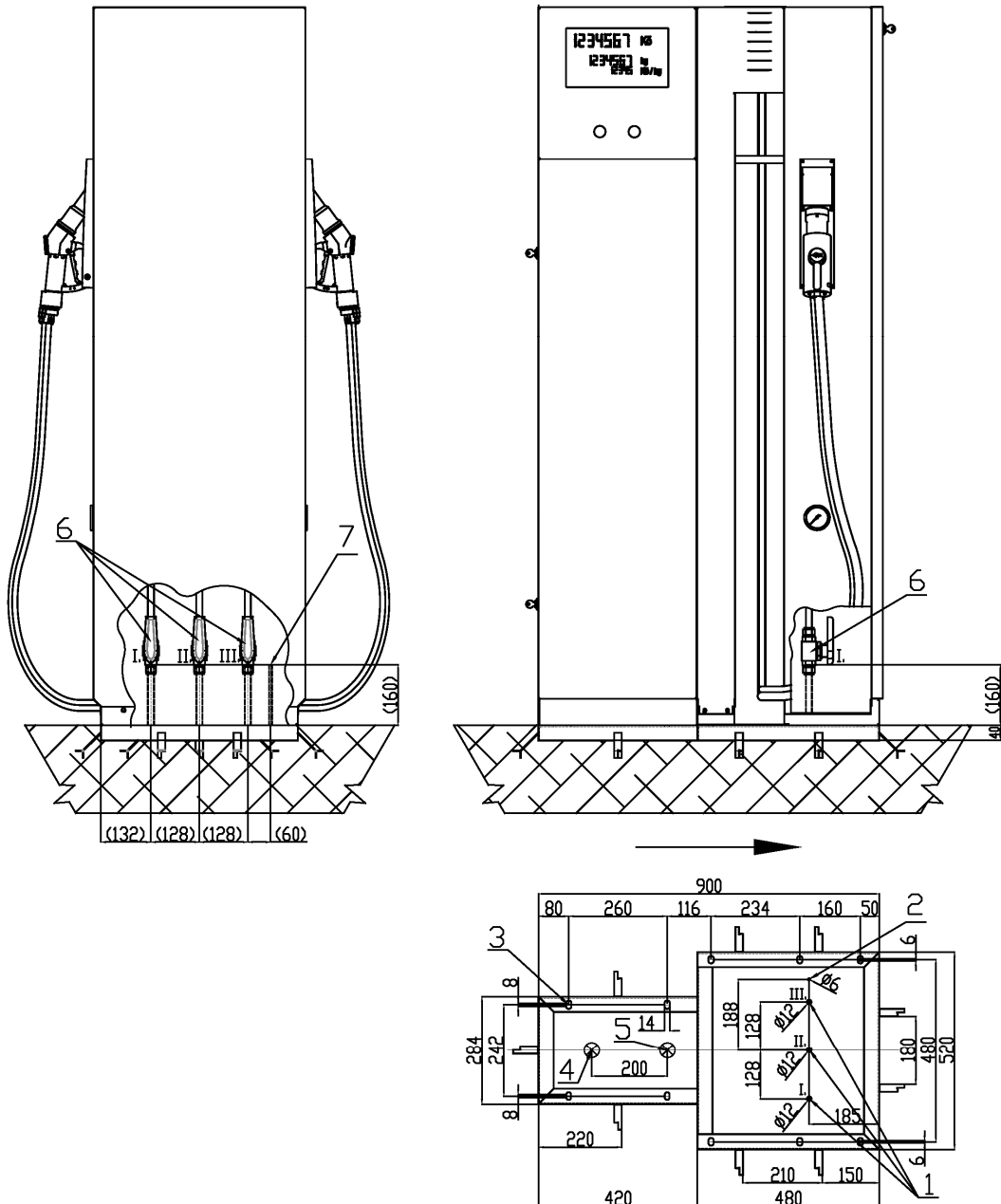

BMP4034.OSD/CNG/H/H

- BMP4034.OSD/CNG/H/H
- BMP4032.OSL(R)/CNG/H
- BMP4014.OSD/CNG/H/H
- BMP4012.OSR(L)/CNG/H
- BMP4024.OSD/CNG/H/H
- BMP4022.OSR(L)/CNG/H

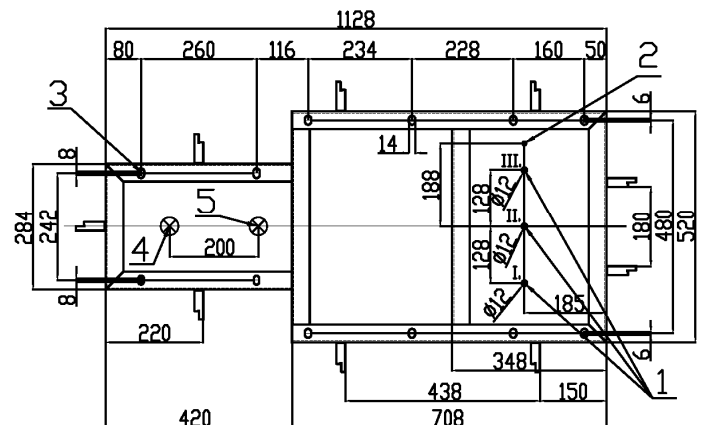
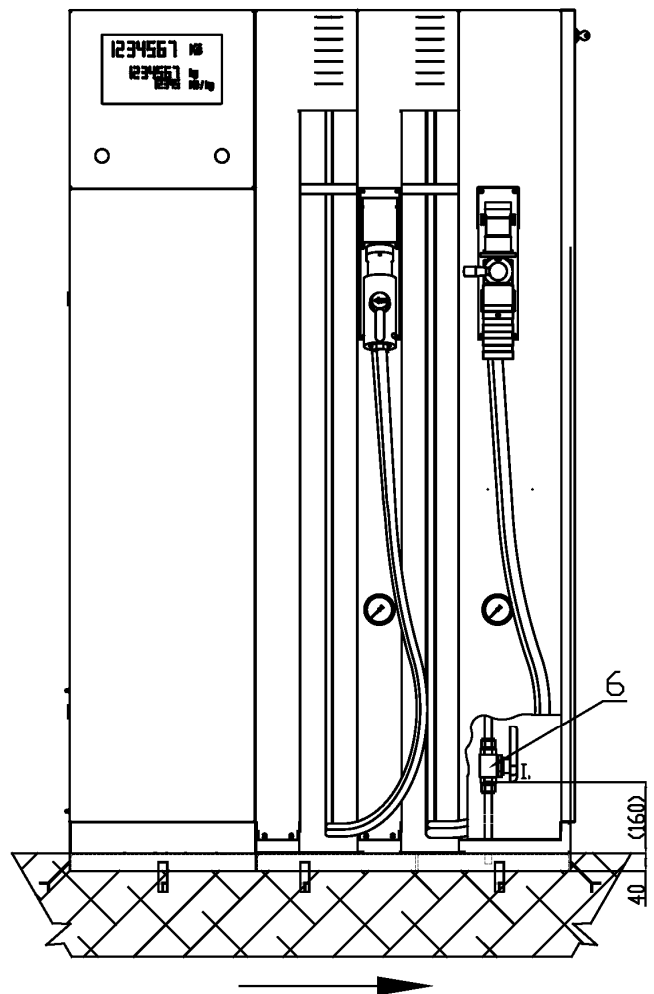
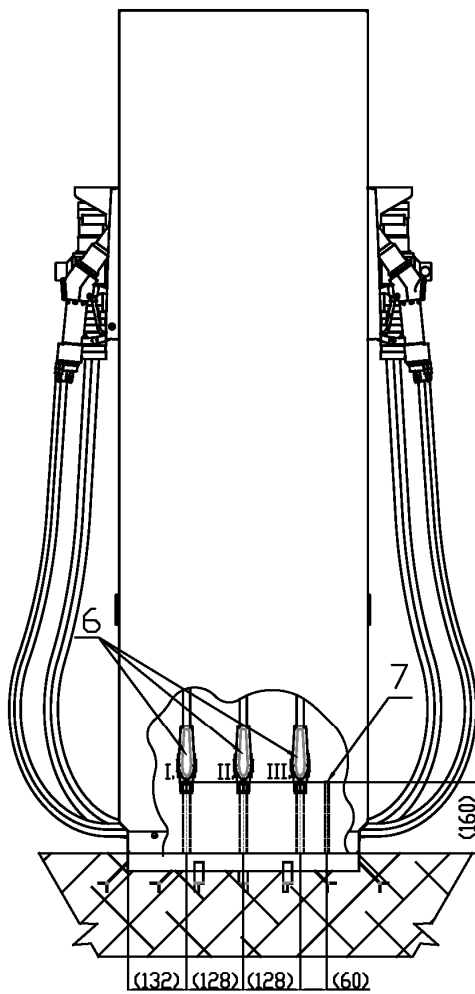

1.5.2. OCEAN TOWER CNG

BMP4032.OWD/CNG

- BMP4032.OWD/CNG
- BMP4032.OWD/CNG/H
- BMP4031.OWL(R)/CNG
- BMP4031.OWR(L)/CNG/H
- BMP4012.OWD/CNG
- BMP4011.OWR(L)/CNG
- BMP4012.OWD/CNG/H
- BMP4011.OWR(L)/CNG/H
- BMP4022.OWD/CNG
- BMP4021.OWR(L)/CNG
- BMP4022.OWD/CNG/H
- BMP4021.OWR(L)/CNG/H

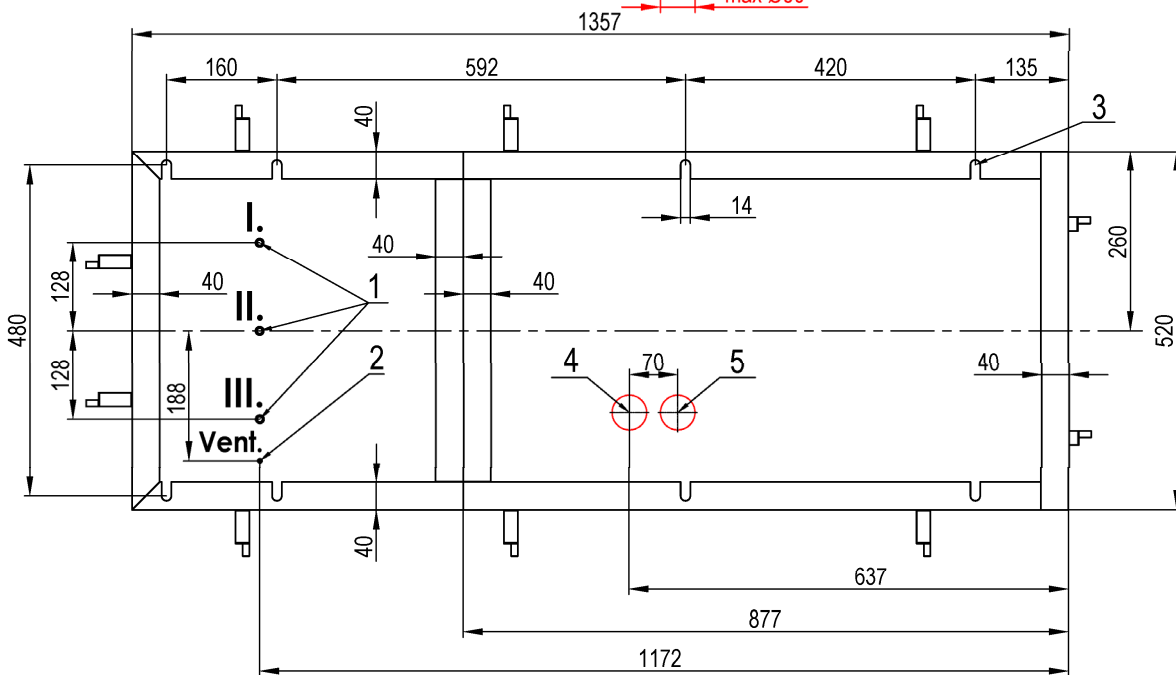
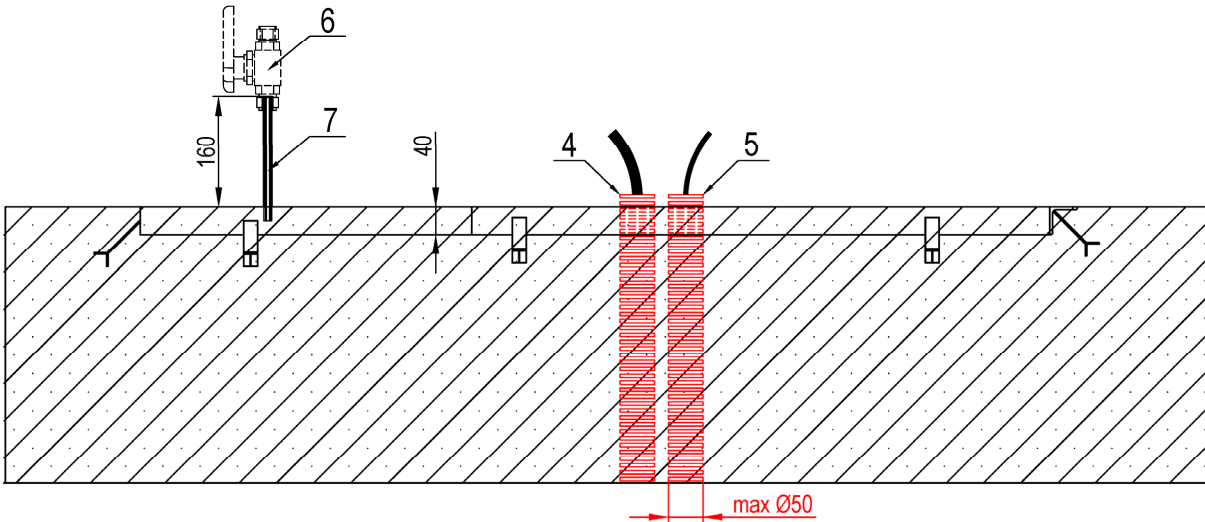
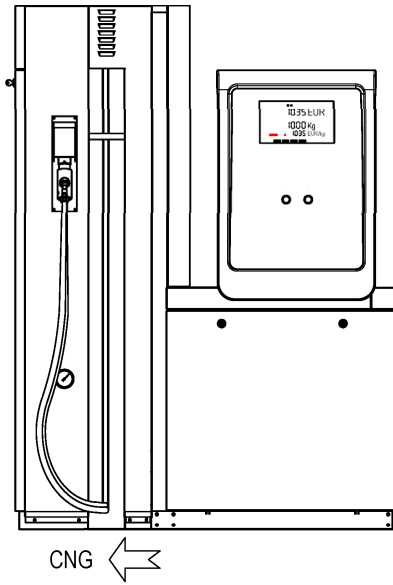

BMP4034.OWD/CNG/H/H

- BMP4034.OWD/CNG/H/H
- BMP4032.OWL(R)/CNG/H
- BMP4014.OWD/CNG/H/H
- BMP4012.OWL(L)/CNG/H
- BMP4024.OWD/CNG/H/H
- BMP4022.OWL(L)/CNG/H

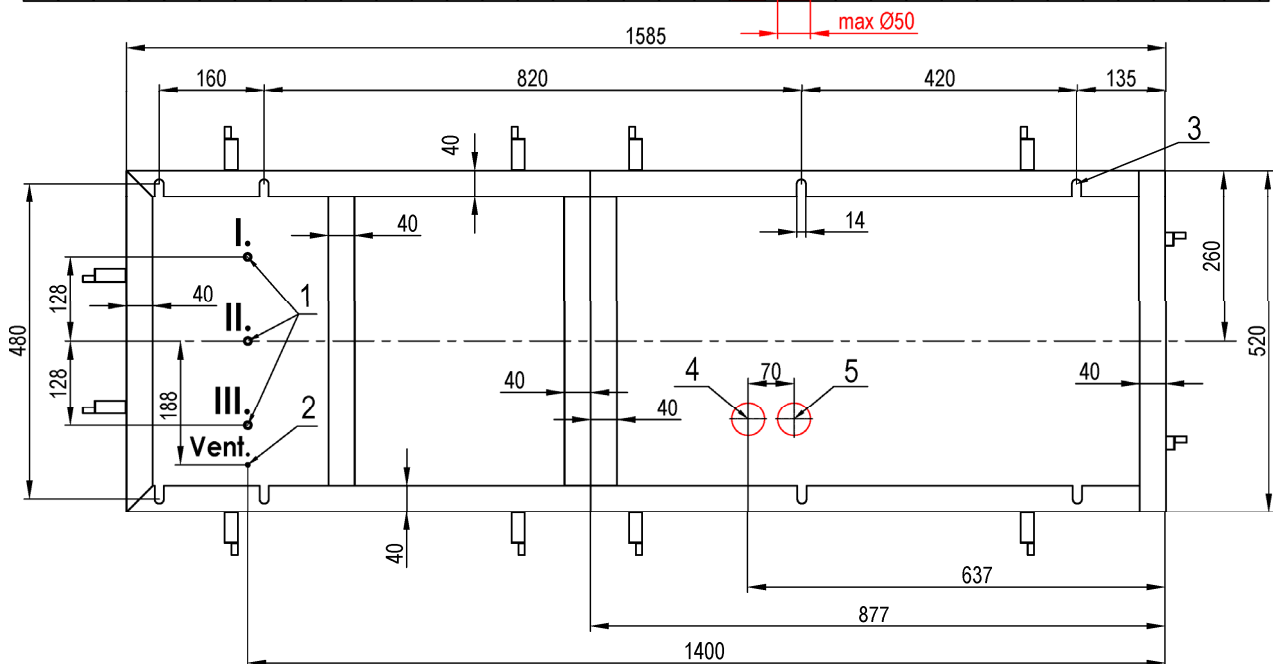
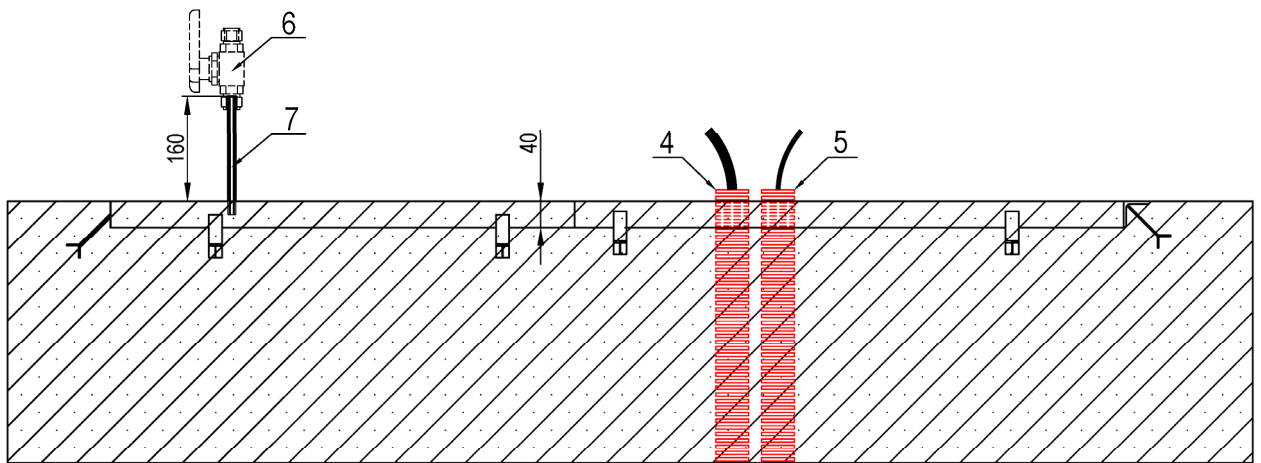
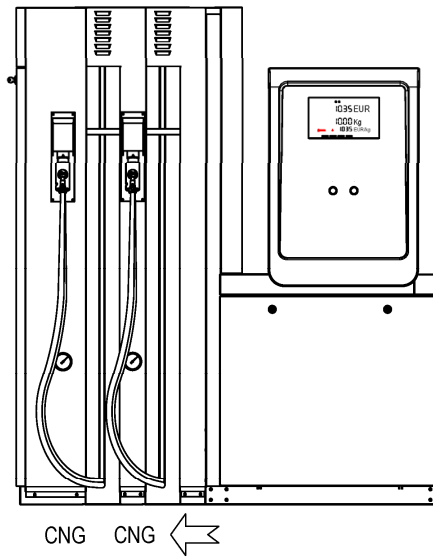

BMP4034.OWD/CNG-4C-HE

- BMP4014.OWD/CNG-4C-HE
- BMP4024.OWD/CNG-4C-HE
- BMP4034.OWD/CNG-4C-HE

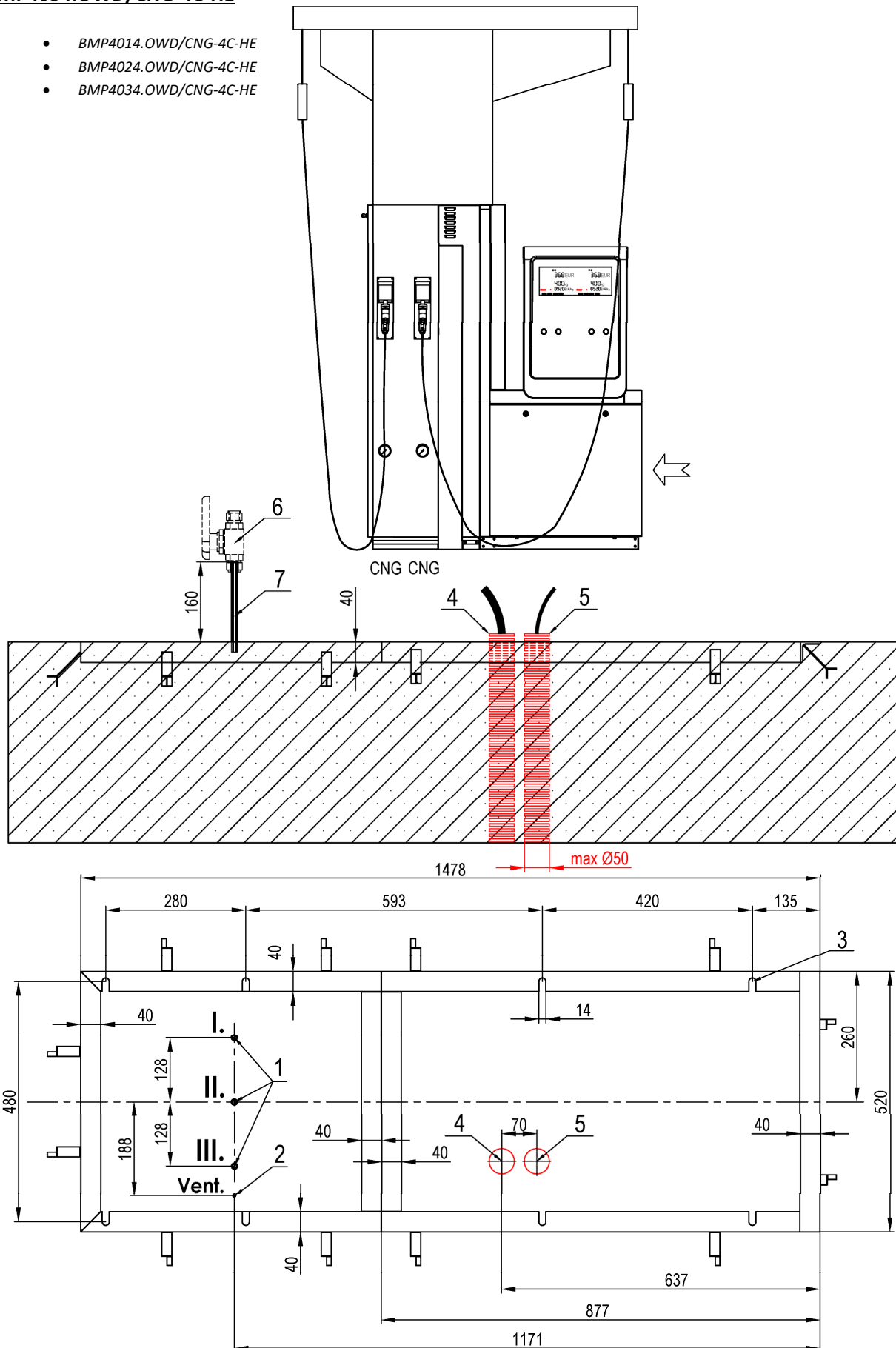

1.6. H2 DISPENSERS

H2 stojany - H2 колонки - H2-Zapfsäulen - Distributeurs d'hydrogène - Distributori di idrogeno - Dispensadores H2

Legends:

Legenda – Легенда – Legende – Légende – Leyendas – Legendas:

- | | |
|----------|---|
| 1 | <p>EN Inlet pressure piping axis \varnothing 9/16"
 CZ Osa vstupního plnicího tlakového potrubí \varnothing 9/16"
 RU Ось входного напорного трубопровода \varnothing 9/16"
 DE Achse der Eintrittsdruckleitung \varnothing 9/16"
 FR Axe de la tuyauterie de remplissage sous pression \varnothing 9/16"
 IT Asse tubazione pressione in ingresso \varnothing 9/16"
 ES Eje de tubería de presión de entrada \varnothing 9/16"
 PT Eixo da tubulação de pressão de entrada \varnothing 9/16"</p> |
| 2 | <p>EN Venting piping axis, \varnothing12 mm (OD) for exhausting gas from the nozzle after disconnection from the vehicle tank.
 CZ Osa vratného odvětrávacího potrubí \varnothing12 mm (vnější průměr) pro odvod plynu z plnicí koncovky po odpojení od nádrže vozidla.
 RU Ось возвратного вентиляционного трубопровода \varnothing12 мм для возврата газа из пистолета после отключения от машины
 DE Achse der Rückleitung für die Ablüftung \varnothing12 mm (Außendurchmesser) für die Gasableitung aus dem Füllstutzen nach dem Abtrennen vom Fahrzeugtank.
 FR Axe de la tuyauterie d'aération de retour \varnothing12 mm (diamètre extérieur) pour l'évacuation des gaz depuis le pistolet de remplissage de carburant après sa déconnexion du réservoir du véhicule.
 IT Asse tubazione di ritorno \varnothing12 mm (diametro esterno) per l'evacuazione dei gas dalla pistola di rifornimento dopo che è stata scollegata dal serbatoio del veicolo
 ES Eje de tubería de ventilación, \varnothing12 mm (DE) para evacuar el gas de la boquilla después de la desconexión del tanque del vehículo.
 PT Eixo da tubulação de ventilação, \varnothing12 mm (OD) para exaustão de gás do bocal após desconexão do tanque do veículo.</p> |
| 3 | <p>EN Anchoring holes
 CZ Kotvící otvory
 RU Анкерные отверстия
 DE Ankerbohrungen
 FR Orifices d'ancrage
 IT Fori di fissaggio
 ES Agujeros de anclaje
 PT Furos de ancoragem</p> |
| 4 | <p>EN Power supply cable(s) output
 CZ Výstup elektrických kabelů pro napájení stojanu
 RU Выход кабелей питания колонки
 DE Austritt der Stromkabel für Zapfsäulenspeisung
 FR Sortie des câbles électriques d'alimentation de l'appareil distributeur
 IT Uscita cavo/i di alimentazione
 ES Salida de cable(s) de alimentación
 PT Saída do(s) cabo(s) de alimentação</p> |
| 5 | <p>EN Data and signal cables output
 CZ Výstup elektrických kabelů pro signálové a datové linky
 RU Выход кабелей для передачи данных и для сигналей
 DE Daten- und Signalkabelausgang
 FR Sortie des câbles de données et de signaux
 IT Uscita cavi dati e segnali
 ES Salida de cable(s) de datos
 PT Saída de cabo(s) de dados</p> |
| 6 | <p>EN Coolant inlet pipe axis, pipe \varnothing 25 mm (outer diameter)
 CZ Osa vstupního potrubí chladicího média, trubka \varnothing 25 mm (vnější průměr)
 RU Ось впускного патрубка охлаждающей жидкости, патрубок \varnothing 25 мм (внешний диаметр)
 DE Achse des Kühlmittelinlassrohrs, Rohr \varnothing 25 mm (Außendurchmesser)
 FR Axe du tuyau d'entrée de liquide de refroidissement, tuyau \varnothing 25 mm (diamètre extérieur)
 IT Asse tubo ingresso refrigerante, tubo \varnothing 25 mm (diametro esterno)
 ES
 PT</p> |
| 7 | <p>EN Coolant outlet pipe axis, pipe \varnothing 25 mm (outer diameter)
 CZ Osa výstupního potrubí chladicího média, trubka \varnothing 25 mm (vnější průměr)
 RU Ось патрубка отвода охлаждающей жидкости, патрубок \varnothing 25 мм (наружный диаметр)
 DE Achse des Kühlmittelauslassrohrs, Rohr \varnothing 25 mm (Außendurchmesser)
 FR Axe du tuyau de sortie du liquide de refroidissement, tuyau \varnothing 25 mm (diamètre extérieur)
 IT Asse tubo uscita refrigerante, tubo \varnothing 25 mm (diametro esterno)
 ES Eje del tubo de entrada de refrigerante, tubo \varnothing 25 mm (diámetro exterior)
 PT Eixo do tubo de entrada do refrigerante, tubo \varnothing 25 mm (diâmetro externo)</p> |

- 8**
- EN **Compressed air pipe axis \varnothing 8 mm (outer diameter), nylon**
 CZ Osa potrubí tlakového vzduchu \varnothing 8 mm (vnější průměr), nylon
 RU Ось пневмопровода \varnothing 8 мм (наружный диаметр), нейлон
 DE Druckluftrohrachse \varnothing 8 (Außendurchmesser), Nylon
 FR Axe du tuyau d'air comprimé \varnothing 8 (diamètre extérieur), nylon
 IT Asse tubo aria compressa \varnothing 8 (diametro esterno), nylon
 ES Tubo de aire comprimido eje \varnothing 8 mm (diámetro exterior), nylon
 PT Eixo do tubo de ar comprimido \varnothing 8 mm (diâmetro externo), nylon
- 9**
- EN **Inlet needle valve for filling pressure piping \varnothing 9/16". The valve is a part of the dispenser.**
 CZ Vstupní jehlový ventil tlakového plnicího potrubí \varnothing 9/16". Ventil je součástí výdejního stojanu.
 RU Входной игольчатый клапан напорного трубопровода \varnothing 9/16". Клапан является частью колонки.
 DE Einlassnadelventil zum Befüllen der Druckleitungen \varnothing 9/16". Das Ventil ist Teil des Spenders.
 FR Vanne à pointeau d'entrée pour le remplissage de la tuyauterie de pression \varnothing 9/16". La valve fait partie du distributeur.
 IT Valvola a spillo di ingresso per riempimento tubazioni in pressione \varnothing 9/16". La valvola è una parte dell'erogatore.
 ES Válvula de aguja de entrada para tubería de presión de llenado \varnothing 9/16". La válvula es una parte del dispensador.
 PT Válvula agulha de entrada para tubulação de pressão de enchimento \varnothing 9/16". A válvula é uma parte do dispensador.
- 10**
- EN **Venting piping \varnothing 12 mm (OD) for exhausting gas from the nozzle after disconnection from the vehicle tank.**
 CZ Vratné odvětrávací potrubí \varnothing 12 mm (vnější průměr) pro odvod plynu z plnicí koncovky po jejím odpojení od nádrže vozidla.
 RU Трубопровод вентиляции \varnothing 12 мм для возврата газа из пистолета после отключения от машины.
 DE Achse der Rückleitung für die Ablüftung \varnothing 12 mm (Außendurchmesser) für die Gasableitung aus dem Füllstutzen nach dem Abtrennen vom Fahrzeugtank.
 FR Tuyauterie d'aération de retour \varnothing 12 mm (diamètre extérieur) pour l'évacuation des gaz depuis le pistolet de remplissage de carburant après sa déconnexion du réservoir du véhicule.
 IT Tubazione di ritorno \varnothing 12 mm (diametro esterno) per l'evacuazione dei gas dalla pistola di rifornimento dopo che è stata scollegata dal serbatoio del veicolo
 ES Tubería de ventilación de \varnothing 12 mm (DE) para evacuar el gas de la boquilla después de la desconexión del tanque del vehículo.
 PT Tubulação de ventilação \varnothing 12 mm (OD) para exaustão de gás do bocal após desconexão do tanque do veículo.
- 11**
- EN **Coolant inlet pipe \varnothing 25 mm (outer diameter)**
 CZ Vstupní potrubí chladicího média \varnothing 25 mm (vnější průměr)
 RU Впускной патрубок охлаждающей жидкости \varnothing 25 мм (внешний диаметр)
 DE Kühlmittleinlassrohr \varnothing 25 mm (Außendurchmesser)
 FR Tuyau d'entrée du liquide de refroidissement \varnothing 25 mm (diamètre extérieur)
 IT Tubo ingresso refrigerante \varnothing 25 mm (diametro esterno)
 ES Tubo de entrada de refrigerante \varnothing 25 mm (diámetro exterior)
 PT Tubo de entrada de refrigerante \varnothing 25 mm (diâmetro externo)
- 12**
- EN **Coolant outlet pipe \varnothing 25 mm (outer diameter)**
 CZ Výstupní potrubí chladicího média, trubka \varnothing 25 mm (vnější průměr)
 RU Выходной патрубок охлаждающей жидкости \varnothing 25 мм (внешний диаметр)
 DE Kühlmittelauslassrohr \varnothing 25 mm (Außendurchmesser)
 FR Tuyau de sortie du liquide de refroidissement \varnothing 25 mm (diamètre extérieur)
 IT Tubo uscita refrigerante \varnothing 25 mm (diametro esterno)
 ES Tubo de salida de refrigerante \varnothing 25 mm (diámetro exterior)
 PT Tubo de saída do refrigerante \varnothing 25 mm (diâmetro externo)
- 13**
- EN **Compressed air pipe \varnothing 8 mm (outer diameter), nylon**
 CZ Potrubí tlakového vzduchu \varnothing 8 mm (vnější průměr), nylon
 RU Пневмопровод \varnothing 8 мм (наружный диаметр), нейлон
 DE Druckluftleitung \varnothing 8 mm (Außendurchmesser), Nylon
 FR Tuyau d'air comprimé \varnothing 8 mm (diamètre extérieur), nylon
 IT Tubo aria compressa \varnothing 8 mm (diametro esterno), nylon
 ES Tubo de aire comprimido \varnothing 8 mm (diámetro exterior), nylon
 PT Tubo de ar comprimido \varnothing 8 mm (diâmetro externo), nylon
-  EN **Recommended direction of vehicles arrival to the dispenser**
 CZ Doporučený směr příjezdu vozidel k výdejnímu stojanu
 RU Рекомендованное направление приезда автомобилей к колонке
 DE Empfohlene Anfahrtsrichtung der Fahrzeuge zur Zapfsäule
 FR Sens d'arrivée recommandé des véhicules vers l'appareil distributeur
 IT Direzione raccomandata di arrivo veicoli al distributore
 ES Dirección recomendada de llegada de los vehículos al surtidor
 PT Direção recomendada de chegada de veículos ao dispensador

1.6.1. OCEAN TOWER H2

BMP4011.OWD/H35

- BMP4011.OWL/H35
- BMP4011.OWR/H35
- BMP4011.OWD/H70
- BMP4011.OWL/H70
- BMP4011.OWL/H70

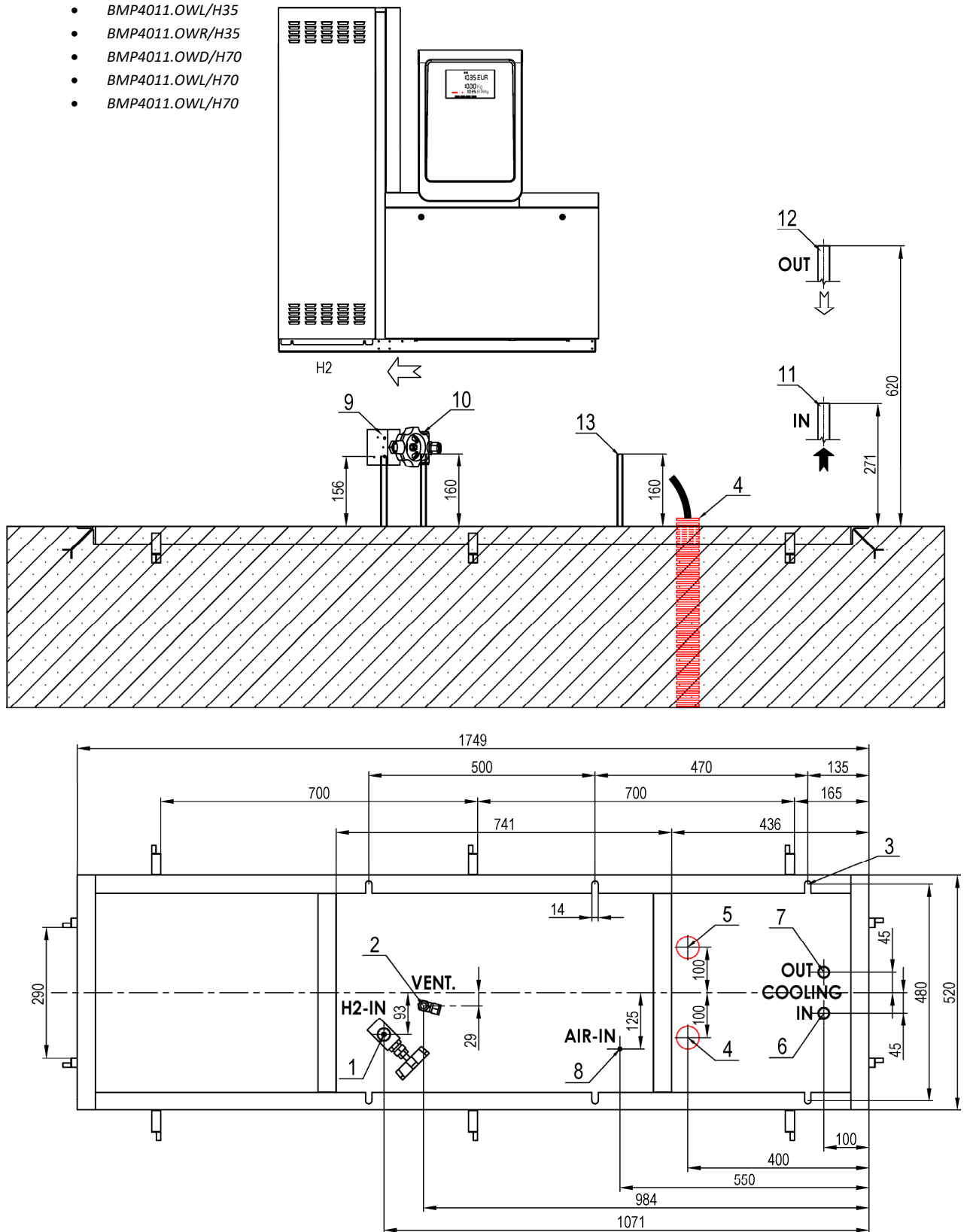

BMP4012.OWD/H35-H70

- BMP4012.OWL/H35-H70
- BMP4012.OWR/H35-H70

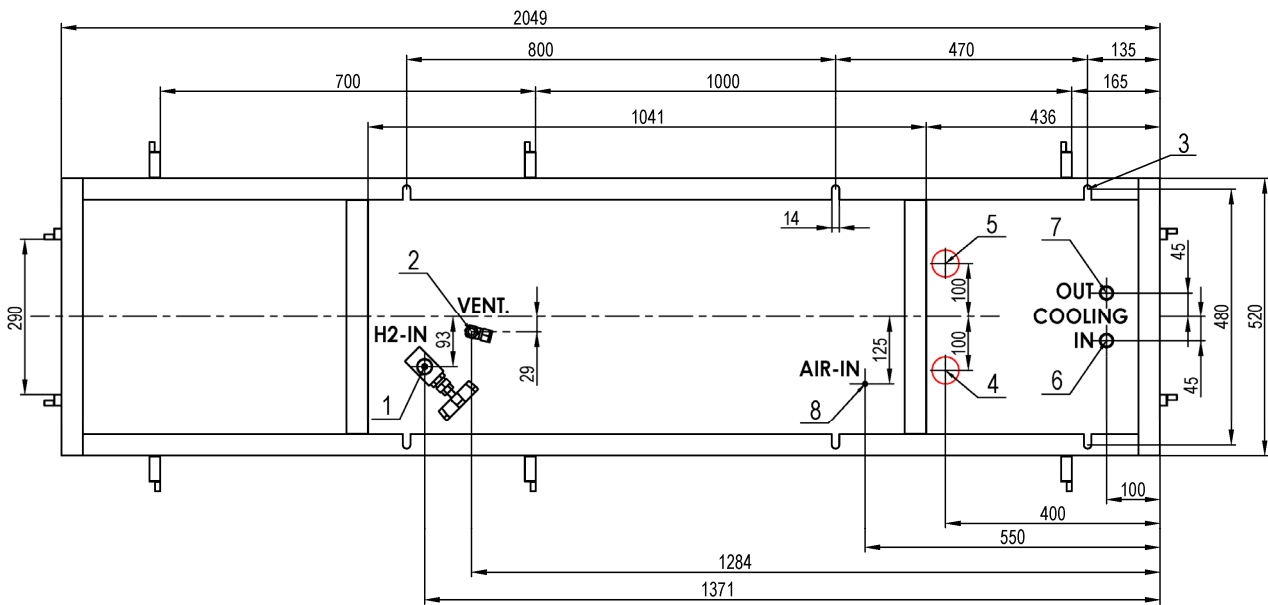
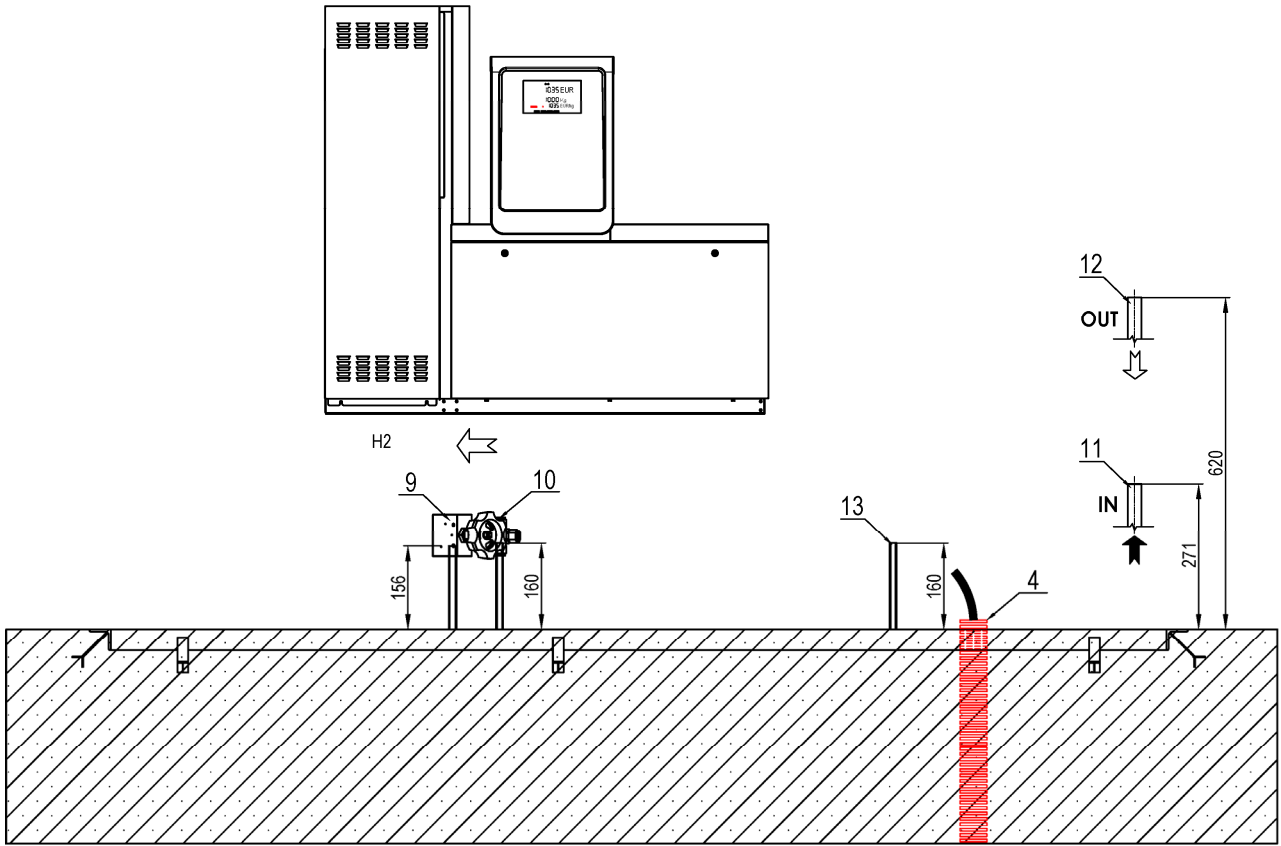

2. ELECTRICAL DIAGRAMS

Elektrická schémata - Электрические схемы – Schaltpläne - Schémas électriques - Schema elettrico - Diagramas electricos - Diagramas elétricos

Legends:

Legenda – Легенда – Legende – Légende – Leyendas – Legendas:

- | | |
|--|---|
| 1 | EN Petrol dispenser TATSUNO EUROPE in suction version |
| | CZ Palivový stojan TATSUNO EUROPE v sacím provedení |
| | RU Топливораздаточная колонка TATSUNO EUROPE в всасывающем исполнении |
| | DE Kraftstoffzapfsäule TATSUNO EUROPE in Saugausführung |
| | FR Appareil distributeur TATSUNO EUROPE en version aspiration |
| | IT Distributore Carburante TATSUNO EUROPE in versione aspirata |
| | ES Dispensador de gasolina TATSUNO EUROPE en versión aspirante |
| PT Dispensador de gasolina TATSUNO EUROPE na versão de sucção | |
| 2 | EN Motor circuit breaker with short-circuit and thermal trigger |
| | CZ Motorový jistič se zkratovou a tepelnou spouští |
| | RU Автоматический выключатель двигателя с короткозамкнутым и термическим триггером |
| | DE Motorschutzschalter mit Kurzschluss- und Wärmeauslöser |
| | FR Disjoncteur du circuit du moteur à déclenchement thermique et par court-circuit |
| | IT Interruttore motore elettrico con intervento termico e cortocircuito |
| | ES Disyuntor de motor con cortocircuito y disparador térmico |
| PT Disjuntor do motor com curto-circuito e disparo térmico | |
| 3 | EN Current circuit breaker for electronic calculator powering |
| | CZ Proudový jistič pro napájení elektronického počítačla |
| | RU Токовый выключатель для питания электронного счетчика |
| | DE Stromsicherung für Einspeisung des elektronischen Zählers |
| | FR Disjoncteur de surintensité pour l'alimentation du compteur électronique |
| | IT Interruttore protezione alimentazione testata elettronica |
| | ES Disyuntor de corriente para alimentación de calculadora electrónica |
| PT Disjuntor de corrente para alimentação da calculadora eletrônica | |
| 4 | EN Backup power source UPS with powering stabilization |
| | CZ Záložní zdroj UPS se stabilizací napájení |
| | RU Резервный источник питания UPS с стабилизацией питания |
| | DE USV mit Stabilisierung der Einspeisung |
| | FR Source d'alimentation auxiliaire (onduleur) avec alimentation stabilisée |
| | IT Gruppo di continuità UPS con stabilizzazione dell'alimentazione |
| | ES Fuente de alimentación de respaldo UPS con estabilización de alimentación |
| PT UPS de fonte de alimentação de backup com estabilização de alimentação | |
| 5 | EN Current circuit breaker of the UPS |
| | CZ Proudový jistič záložního zdroje UPS |
| | RU Токовый выключатель Резервного источника питания UPS |
| | DE USV-Stromsicherung |
| | FR Disjoncteur de surintensité de la source auxiliaire (onduleur) |
| | IT Interruttore protezione alimentazione Gruppo di continuità UPS |
| | ES Disyuntor de corriente del SAI |
| PT Disjuntor de corrente do UPS | |
| 6 | EN Workplace of the staff (kiosk) |
| | CZ Pracoviště obsluhy (kiosky) |
| | RU Рабочее место персонала (киоск) |
| | DE Arbeitsplatz des Bedienungspersonals (Geschäft) |
| | FR Lieu de travail du personnel (guichet) |
| | IT Postazione di lavoro personale (chiosco) |
| | ES Lugar de trabajo del personal (quiosco) |
| PT Local de trabalho do pessoal (quiosque) | |
| 7 | EN Fuel station technology main distribution box |
| | CZ Hlavní rozvaděč technologie čerpací stanice |
| | RU Главный распределительный щит технологии АЗС |
| | DE Hauptschaltanlage der Tankstellentechnologie |
| | FR Unité de distribution principale des équipements de la station-service |
| | IT Quadro principale della tecnologia della stazione di servizio |
| | ES Caja de distribución principal de tecnología de estación de combustible |
| PT Caixa de distribuição principal de tecnologia de posto de combustível | |

- 8** EN **Data converter (RS485 / RS232) or controller**
 CZ Datový převodník (RS485 / RS232) nebo kontrolér
 RU Преобразователь данных (RS485 / RS232) или контроллер
 DE Datenwandler (RS485 / RS232) oder Kontrolller
 FR Convertisseur de données (RS485 / RS232) ou contrôleur
 IT Convertitore dati (RS485 / RS232) o dispositivo di controllo
 ES Convertidor de datos (RS485 / RS232) o controlador
 PT Conversor de dados (RS485 / RS232) ou controlador
- 9** EN **Controlling device (PC, payment terminal, POS, console, ...)**
 CZ Řídící zařízení (PC, pokladna, POS, konzole, ...)
 RU Контролирующее устройство (кассовый аппарат, платежный терминал, POS, консоль, ...)
 DE Steuergeräte (PC, Kasse, POS, Konsole, ...)
 FR Equipement de commande (PC, caisse, POS, console, ...)
 IT Dispositivo di comando (PC, terminale pagamento, console, ...)
 ES Dispositivo de control (PC, terminal de pago, TPV, consola, ...)
 PT Dispositivo de controlo (PC, terminal de pagamento, POS, consola, ...)
- 10** EN **Cable for electronic calculator powering, type H05VV5-F 3x1,5**
 CZ Kabel pro napájení elektronického počítačového stojanu, typ H05VV5-F 3x1,5
 RU Кабель для питания электронного счетчика, тип H05VV5-F 3x1,5
 DE Kabel für Einspeisung des elektronischen Zapfsäulenzählers, Typ H05VV5-F 3x1,5
 FR Câble d'alimentation du compteur électronique du distributeur, type H05VV5-F 3x1,5
 IT Cavo per alimentazione testata elettronica, tipo H05VV5-F 3x1,5
 ES Cable para alimentación de calculadora electrónica, tipo H05VV5-F 3x1,5
 PT Cabo para alimentação de calculadora eletrónica, tipo H05VV5-F 3x1,5
- 10a** EN **Cable for powering of internal heating, type H05VV5-F 3x1,5**
 CZ Kabel pro napájení vnitřního vytápění, typ H05VV5-F 3x1,5
 RU Кабель для питания внутреннего отопления типа H05VV5-F 3x1,5
 DE Kabel zur Stromversorgung der Innenheizung, Typ H05VV5-F 3x1,5
 FR Câble pour alimentation du chauffage intérieur, type H05VV5-F 3x1,5
 IT Cavo per alimentazione riscaldamento interno, tipo H05VV5-F 3x1,5
 ES Cable para alimentación de calefacción interna, tipo H05VV5-F 3x1,5
 PT Cabo para alimentação de aquecimento interno, tipo H05VV5-F 3x1,5
- 11** EN **Cable for suction pump and vapour recovery pump electromotor powering, type H05VV5-F 4x1,5**
 CZ Kabel pro napájení elektromotorů čerpadel a odsávacích vývěv, typ H05VV5-F 4x1,5
 RU Кабель для питания электродвигателей всасывающих насосов и насосов рекуперации паров, тип H05VV5-F 4x1,5
 DE Kabel für Motoreinspeisung der Pumpenelektromotoren und Absaug-Vakuumpumpen, H05VV5-F 4x1,5
 FR Câble d'alimentation des moteurs électriques des pompes et des pompes aspirantes, type H05VV5-F 4x1,5
 IT Cavo alimentazione motore pompa aspirazione e recupero vapori, tipo H05VV5-F 4x1,5
 ES Cable para alimentación del electromotor de la bomba de aspiración y de la bomba de recuperación, tipo H05VV5-F 4x1,5
 PT Cabo para alimentação do electromotor da bomba de aspiração e bomba de recuperação de vapor, tipo H05VV5-F 4x1,5
- 11a** EN **Cable for suction pump and vapour recovery pump electromotor powering, type H05VV5-F 3x2,5**
 CZ Kabel pro napájení elektromotorů čerpadel a odsávacích vývěv, typ H05VV5-F 3x2,5
 RU Кабель для питания электродвигателей всасывающих насосов и насосов рекуперации паров, тип H05VV5-F 3x2,5
 DE Kabel für Motoreinspeisung der Pumpenelektromotoren und Absaug-Vakuumpumpen, H05VV5-F 3x2,5
 FR Câble d'alimentation des moteurs électriques des pompes et des pompes aspirantes, type H05VV5-F 3x2,5
 IT Cavo alimentazione motore pompa aspirazione e recupero vapori, tipo H05VV5-F 3x2,5
 ES Cable para alimentación del electromotor de la bomba de aspiración y de la bomba de recuperación, tipo H05VV5-F 3x2,5
 PT Cabo para alimentação do electromotor da bomba de aspiração e bomba de recuperação de vapor, tipo H05VV5-F 3x2,5
- 12** EN **Data line cable, type H05VVC4V5-K 5x0,5**
 CZ Kabel datové linky, typ H05VVC4V5-K 5x0,5
 RU Кабель для передачи данных, тип H05VVC4V5-K 5x0,5
 DE Kabel Datenleitung, Typ H05VVC4V5-K 5x0,5
 FR Câble de données, type H05VVC4V5-K 5x0,5
 IT Cavo per linea dati, tipo H05VVC4V5-K 5x0,5
 ES Cable de línea de datos, tipo H05VVC4V5-K 5x0,5
 PT Cabo de linha de dados, tipo H05VVC4V5-K 5x0,5
- 13** EN **Power distribution box with power for electronic calculator and electromotors**
 CZ Napájecí rozvodná krabice s napájením pro elektronické počítačové a elektromotory
 RU Коробка распределения питания с питанием для электронного счетчика и для электродвигателей
 DE Versorgungsverteilerkasten mit Einspeisung des elektronischen Zählers und der Elektromotoren
 FR Boîtier de distribution d'alimentation avec alimentation pour le compteur électronique et les moteurs électriques
 IT Scatola di distribuzione alimentazione con alimentazione per testata elettronica e motori elettrici
 ES Caja de distribución de energía con alimentación para calculadora electrónica y electromotores
 PT Caixa de distribuição de energia com alimentação para calculadora eletrónica e eletromotores

- 13a** EN **Combined distribution box with power for calculator and electromotors and data line**
 CZ Kombinovaná rozvodná krabice s napájením pro elektronické počítadlo a elektromotory a datovou linkou
 RU Комбинированная распредел. коробка с питанием для вычислителя, электродвигателей и линией передачи данных.
 DE Kombiverteiler mit Stromversorgung für Rechner und Elektromotoren und Datenleitung
 FR Boîte de distribution combinée avec alimentation pour calculatrice, moteurs électriques et ligne de données
 IT Scatola di distribuzione combinata con alimentazione per calcolatrice, elettromotori e linea dati
 ES Caja de distribución combinada con alimentación para calculadora y electromotores y línea de datos.
 PT Caixa de distribuição combinada com alimentação para calculadora e motores elétricos e linha de dados
- 14** EN **Communication distribution box XS01B (RS485 with PDE protocol)**
 CZ Komunikační rozvodná krabice XS01B (RS485 s protokolem PDE)
 RU Коммуникационная распределительная коробка XS01B (RS485 с протоколом PDE)
 DE Kommunikationsverteilerkasten XS01B (RS485 mit PDE-Protokoll)
 FR Boîtier de distribution de communication XS01B (RS485 avec protocole PDE)
 IT Distributore di comunicazione XS01B (RS485 con protocollo PDE)
 ES Caja de distribución de comunicación XS01B (RS485 con protocolo PDE)
 PT Caixa de distribuição de comunicação XS01B (RS485 com protocolo PDE)
- 15** EN **Petrol dispenser TATSUNO EUROPE in pressure version**
 CZ Palivový stojan TATSUNO EUROPE v tlakovém provedení
 RU Топливораздаточная колонка TATSUNO EUROPE в напорном исполнении
 DE Kraftstoffzapfsäule TATSUNO EUROPE in Druckausführung
 FR Appareil distributeur TATSUNO EUROPE en version refoulement
 IT Scatola di distribuzione dati XS01 (RS485 con protocollo PDE)
 ES Dispensador de gasolina TATSUNO EUROPE en versión a presión
 PT Bomba de gasolina TATSUNO EUROPE na versão de pressão
- 16** EN **Cable for switching of the submersible pressure pumps placed in petrol tanks, type H05VV5-F 7x1,0**
 CZ Kabel pro spínání ponorných tlakových palivových čerpadel umístěných v nádržích, typ H05VV5-F 7x1,0
 RU Кабель для переключения погружных насосов давления, помещенных в резервуарах, тип H05VV5-F 7x1,0
 DE Kabel zum Schalten der Kraftstofftauchdruckpumpen in den Tanks, Typ H05VV5-F 7x1,0
 FR Câble de déclenchement des pompes de carburant immergées dans les cuves, type H05VV5-F 7x1,0
 IT Cavo di commutazione pompe sommerse di pressione posizionate nelle cisterne del carburante, tipo H05VV5-F 7x1,0
 ES Cable para maniobra de bombas de presión sumergibles colocadas en depósitos de gasolina, tipo H05VV5-F 7x1,0
 PT Cabo para comutação das bombas de pressão submersíveis colocadas em tanques de gasolina, tipo H05VV5-F 7x1,0
- 17** EN **Power distribution box with power for calculator, el. motor and switching phase 1(XP04), 2(XP06), 3(XP07), 4(XP05), 5(XP11).**
 CZ Napájecí rozvodná krabice pro napájení počítačů, el. motorů a spínací fáze 1(XP04), 2(XP06), 3(XP07), 4(XP05), 5(XP11).
 RU Коробка распределения питания счетчика, эл.-двигателей и фазы спуска 1(XP04), 2(XP06), 3(XP07), 4(XP05), 5(XP11).
 DE Versorgungsverteilerkasten für die Einspeisung des Zählers, der Elektromotoren und der Schaltphase 1(XP04), 2(XP06), 3(XP07), 4(XP05), 5(XP11).
 FR Boîtier de distribution d'alimentation pour l'alimentation du compteur, des moteurs électriques et de la phase de commutation 1(XP04), 2(XP06), 3(XP07), 4(XP05), 5(XP11).
 IT Scatola di distribuzione dell'alimentazione testata elettronica, motori elettrici, e fase di commutazione 1(XP04), 2(XP06), 3(XP07), 4(XP05), 5(XP11)
 ES Caja de distribución de energía con alimentación para calculadora, el. motor y conmutación fase 1(XP04), 2(XP06), 3(XP07), 4(XP05), 5(XP11).
 PT Caixa de distribuição de energia com alimentação para calculadora, el. motor e fase de comutação 1(XP04), 2(XP06), 3(XP07), 4(XP05), 5(XP11).
- 18** EN **Unit for switching of the submersible pressure pumps placed in petrol tanks or external LPG, WSE or AdBlue® pump**
 CZ Jednotka pro spínání ponorných palivových čerpadel umístěných v nádržích nebo externích LPG, WSE nebo AdBlue® čerpadel
 RU Блок для переключения погружных насосов, помещенных в резервуарах или LPG, WSE nebo AdBlue® насосов
 DE Schalteinheit für die Kraftstofftauchdruckpumpen in den Tanks oder der externen LPG-, WSE- oder AdBlue®-Pumpen
 FR Unité de déclenchement des pompes immergées dans les cuves ou des pompes déportées pour GPL, WSE ou AdBlue®
 IT Unità di commutazione pompe sommerse di pressione posizionate nelle cisterne del carburante o pompe esterne LPG, WSE or AdBlue® pump
 ES Unidad para la conmutación de las bombas de presión sumergibles colocadas en depósitos de gasolina o bomba externa de GPL, WSE o AdBlue®
 PT Unidade para comutação das bombas de pressão submersíveis colocadas em tanques de gasolina ou bomba externa de GPL, WSE ou AdBlue®
- 19** EN **LPG dispenser TATSUNO EUROPE with one LPG inlet**
 CZ LPG stojan TATSUNO EUROPE s jedním LPG vstupem
 RU LPG колонка TATSUNO EUROPE с одним LPG входом
 DE LPG-Zapfsäule TATSUNO EUROPE mit einem LPG-Anschluss
 FR Appareil distributeur de GPL TATSUNO EUROPE avec une entrée GPL
 IT Distributore GPL TATSUNO EUROPE con un ingresso GPL
 ES Dispensador de GPL TATSUNO EUROPE con una entrada de GPL
 PT Dispensador de GPL TATSUNO EUROPE com uma entrada de GPL
- 20** EN **LPG dispenser TATSUNO EUROPE with two LPG inlets**
 CZ LPG stojan TATSUNO EUROPE se dvěma LPG vstupy
 RU LPG колонка TATSUNO EUROPE с двумя LPG входами
 DE LPG-Zapfsäule TATSUNO EUROPE mit zwei LPG-Anschlüssen
 FR Appareil distributeur de GPL TATSUNO EUROPE avec deux entrées GPL
 IT Distributore GPL TATSUNO EUROPE con due ingressi GPL
 ES Dispensador de GPL TATSUNO EUROPE con dos entradas de GPL

- PT** Dispensador de GLP TATSUNO EUROPE com duas entradas de GLP
- 21** | **EN** **LPG dispenser TATSUNO EUROPE with three LPG inlets**
CZ LPG stojan TATSUNO EUROPE se třemi LPG vstupy
RU LPG колонка TATSUNO EUROPE с тремя LPG входами
DE LPG-Zapfsäule TATSUNO EUROPE mit drei LPG-Anschlüssen
FR Appareil distributeur de GPL TATSUNO EUROPE avec trois entrées GPL
IT Distributore GPL TATSUNO EUROPE con tre ingressi GPL
ES Dispensador de GLP TATSUNO EUROPE con tres entradas de GLP
PT Dispensador de GLP TATSUNO EUROPE com três entradas de GLP
- 22** | **EN** **Cable for switching of the external LPG, WSE or AdBlue® pump, type H05VV5-F 3x1,0 (1 pump) or H05VV5-F 5x1,0 (2 pumps)**
CZ Kabel pro spínání externích čerpadel LPG, WSE nebo AdBlue®, H05VV5-F 3x1,0 (1 čerpadlo) nebo H05VV5-F 5x1,0 (2 čerpadla)
RU Кабель для переключения насосов LPG, WSE или AdBlue®, H05VV5-F 3x1,0 (один насос) или H05VV5-F 5x1,0 (два насоса)
DE Kabel zum Schalten der externen LPG, WSE oder AdBlue®-Pumpen, H05VV5-F 3x1,0 (1 Pumpe) oder H05VV5-F 5x1,0 (2 Pumpen)
FR Câble de déclenchement des pompes déportées GPL, WSE ou AdBlue®, H05VV5-F 3x1,0 (1 pompe) ou H05VV5-F 5x1,0 (2 pompes)
IT Cavo per la commutazione pompa esterna GPL, WSE O AdBlue®, H05VV5-F 3x1,0 (1 pompa) ou H05VV5-F 5x1,0 (2 pompe)
ES Cable para conmutación de bomba externa GLP, WSE o AdBlue®, tipo H05VV5-F 3x1,0 (1 bomba) o H05VV5-F 5x1,0 (2 bombas)
PT Cabo para comutação da bomba externa de GPL, WSE ou AdBlue®, tipo H05VV5-F 3x1,0 (1 bomba) ou H05VV5-F 5x1,0 (2 bombas)
- 23** | **EN** **Power distribution box XP02 (1 LPG inlet), XP03 (2 LPG inlets), XP09 (3 LPG inlets).**
CZ Napájecí rozvodná krabice XP02 (1 LPG vstupy), XP03 (2 LPG vstupy), XP09 (3 LPG vstupy).
RU Коробка распределения питания XP02 (1 LPG вход), XP03 (1 LPG вход), XP09 (1 LPG вход).
DE Versorgungsverteilerkasten XP02 (1 LPG-Anschluss), XP03 (2 LPG-Anschlüsse), XP09 (3 LPG-Anschlüsse).
FR Boîtier de distribution d'alimentation XP02 (1 entrée GPL), XP03 (2 entrées GPL), XP09 (3 entrées GPL).
IT Scatola distribuzione alimentazione XP02 (1 ingresso GPL), XP03 (2 ingressi GPL), XP09 (3 ingressi GPL).
ES Caja de distribución de energía XP02 (1 entrada GLP), XP03 (2 entradas GLP), XP09 (3 entradas GLP).
PT Caixa de distribuição de energia XP02 (1 entrada de GLP), XP03 (2 entradas de GLP), XP09 (3 entradas de GLP).
- 23a** | **EN** **Combined distribution box with power for calculator, switching phase and data line**
CZ Kombinovaná rozvodná krabice s napájením pro elektronické počítadlo, spínací fázi a datovou linkou
RU Комбинированная распределительная коробка с питанием для счетчика, коммутацией фаз и линией передачи данных.
DE Kombiverteiler mit Stromversorgung für Rechner, Schaltphase und Datenleitung
FR Boîte de distribution combinée avec alimentation pour calculateur, phase de commutation et ligne de données
IT Scatola di distribuzione combinata con alimentazione per calcolatrice, commutazione di fase e linea dati
ES Caja de distribución combinada con alimentación para calculadora, fase de conmutación y línea de datos.
PT Caixa de distribuição combinada com alimentação para calculadora, fase de comutação e linha de dados
- 24** | **EN** **TATSUNO EUROPE AdBlue® dispenser with one AdBlue® inlet**
CZ AdBlue® stojan TATSUNO EUROPE s jedním AdBlue® vstupem
RU AdBlue® колонка TATSUNO EUROPE с одним AdBlue® входом
DE LPG-Zapfsäule TATSUNO EUROPE mit einem AdBlue®-Anschluss
FR Appareil distributeur d'AdBlue® TATSUNO EUROPE avec une entrée AdBlue®
IT Distributore AdBlue® TATSUNO EUROPE con un ingresso AdBlue®
ES Dispensador de AdBlue® TATSUNO EUROPE con una entrada de AdBlue®
PT Dispensador TATSUNO EUROPE AdBlue® com uma entrada AdBlue®
- 25** | **EN** **Power distribution box XP22 with heating power**
CZ Napájecí rozvodná krabice XP22 s napájením vyhřívání.
RU Коробка распределения питания XP22 с питанием подогрева
DE Versorgungsverteilerkasten XP22 mit Heizungseinspeisung.
FR Boîtier de distribution d'alimentation XP22 avec alimentation du chauffage.
IT Scatola distribuzione alimentazione XP22 con alimentazione riscaldamento
ES Caja de distribución de energía XP22 con potencia de calefacción
PT Caixa de distribuição de energia XP22 com potência de aquecimento
- 25a** | **EN** **Combined distribution box with power for calculator, switching phase, heating and data line**
CZ Kombinovaná rozvodná krabice s napájením pro elektronické počítadlo, vytápění spínací fázi a datovou linkou
RU Комбинированная коробка с питанием для счетчика, переключением фаз, обогревом и линией передачи данных.
DE Kombiverteiler mit Leistung für Rechner, Schaltphase, Heizung und Datenleitung
FR Boîte de distribution combinée avec alimentation pour calculateur, phase de commutation, chauffage et ligne de données
IT Scatola di distribuzione combinata con alimentazione per calcolatrice, commutazione di fase, riscaldamento e linea dati
ES Caja de distribución combinada con alimentación para calculadora, fase de conmutación, calefacción y línea de datos.
PT Caixa de distribuição combinada com alimentação para calculadora, fase de comutação, aquecimento e linha de dados
- 26** | **EN** **Cable for electronic calculator powering and heating, type H05VV5-F 5x2,5**
CZ Kabel pro napájení elektronického počítadla a pro napájení vyhřívání stojanu, typ H05VV5-F 5x2,5
RU Кабель для питания электронного счетчика и для питания подогрева, тип H05VV5-F 5x2,5
DE Kabel für Einspeisung des elektronischen Zapfsäulenzählers und die Heizungseinspeisung, Typ H05VV5-F 5x2,5
FR Câble d'alimentation du compteur électronique et du chauffage de l'appareil distributeur, type H05VV5-F 5x2,5
IT Cavo alimentazione testata elettronica e riscaldamento, tipo H05VV5-F 5x2,5
ES Cable para alimentación y calentamiento de calculadora electrónica, tipo H05VV5-F 5x2,5
PT Cabo para alimentação e aquecimento da calculadora eletrônica, tipo H05VV5-F 5x2,5

- 27** | EN **WSE dispenser TATSUNO EUROPE with one WSE inlet**
 CZ WSE stojan TATSUNO EUROPE s jedním WSE vstupem
 RU WSE колонка TATSUNO EUROPE с одним WSE входом
 DE LPG-Zapfsäule TATSUNO EUROPE mit einem WSE-Anschluss
 FR Appareil distributeur de WSE TATSUNO EUROPE avec une entrée WSE
 IT Distributore WSE TATSUNO EUROPE con un ingresso WSE
 ES Dispensador WSE TATSUNO EUROPE con una entrada WSE
 PT Dispensador WSE TATSUNO EUROPE com uma entrada WSE
- 28** | EN **Current circuit breaker for hydraulic unit heating**
 CZ Proudový jistič pro napájení vyhřívání hydraulického modulu
 RU Токовый выключатель для питания подогрева гидравлического модуля
 DE Sicherungsschalter für die Heizungseinspeisung des Hydraulikmoduls
 FR Disjoncteur de surintensité pour l'alimentation du chauffage du module hydraulique
 IT Interruttore protezione alimentazione idraulica e riscaldamento
 ES Disyuntor de corriente para calefacción de la unidad hidráulica
 PT Disjuntor de corrente para aquecimento da unidade hidráulica
- 29** | EN **Power distribution box XP02 with power for electronic calculator and switching phase for 1 external pump motor**
 CZ Napájecí rozvodná krabice XP02 s napájením pro elektronické počítadlo a spínací fázi pro jeden externí elektromotor čerpadla
 RU Коробка распределения питания XP02 с питанием для счетчика и фаза спуска одного насоса
 DE Versorgungsverteilerkasten XP02 mit der Einspeisung des elektronischen Zählers und der Schaltphase für einen externen Pumpenelektromotor
 FR Boîtier de distribution d'alimentation XP02 avec alimentation pour le compteur électronique et phase de commutation pour un moteur électrique externe de la pompe
 IT Scatola di distribuzione alimentazione XP02 testata elettronica e fase di commutazione per 1 motore pompa esterno
 ES Caja de distribución de energía XP02 con alimentación para calculadora electrónica y conmutación de fase para 1 motor de bomba externo
 PT Caixa de distribuição de energia XP02 com alimentação para calculadora eletrônica e fase de comutação para 1 motor de bomba externa
- 30** | EN **Cable for electronic calculator powering, type H05VV5-F 3x1,5**
 CZ Kabel pro napájení elektronického počítadla, typ H05VV5-F 3x1,5
 RU Кабель для питания электронного счетчика, тип H05VV5-F 3x1,5
 DE Kabel für die Einspeisung des elektronischen Zählers, Typ H05VV5-F 3x1,5
 FR Câble d'alimentation du compteur électronique, type H05VV5-F 3x1,5
 IT Cavo per alimentazione testata elettronica tipo H05VV5-F 3x1,5
 ES Cable para alimentación de calculadora electrónica, tipo H05VV5-F 3x1,5
 PT Cabo para alimentação de calculadora eletrônica, tipo H05VV5-F 3x1,5
- 31** | EN **CNG dispenser TATSUNO EUROPE**
 CZ CNG stojan TATSUNO EUROPE
 RU CNG колонка TATSUNO EUROPE
 DE CNG-Zapfsäule TATSUNO EUROPE
 FR Appareil distributeur de GNC TATSUNO EUROPE
 IT Distributore CNG TATSUNO EUROPE
 ES Surtidor de GNC TATSUNO EUROPE
 PT Distribuidor de GNV TATSUNO EUROPA
- 32** | EN **Unit for high pressure tanks controlling**
 CZ Jednotka ovládání tlakových zásobníků
 RU Блок для управления резервуаров высокого давления
 DE Bedieneinheit der Druckbehälter
 FR Unité de commande des réservoirs sous pression
 IT Unità di controllo serbatoi ad alta pressione
 ES Unidad para el control de tanques de alta presión
 PT Unidade para controle de tanques de alta pressão
- 33** | EN **Safeguarding circuits**
 CZ Zabezpečovací obvody
 RU Цепи защиты
 DE Sicherheitskreise
 FR Circuits de sécurisation
 IT Circuito di protezione
 ES Circuitos de protección
 PT Circuitos de proteção
- 34** | EN **TOTAL STOP button cable, type H05VV5-F 3G1.5**
 CZ Kabel tlačítka TOTAL STOP, typ H05VV5-F 3G1.5
 RU Кабель кнопки TOTAL STOP, тип H05VV5-F 3G1.5
 DE Kabel Taste TOTAL STOP, Typ H05VV5-F 3G1.5
 FR Câble du bouton d'arrêt d'urgence, tipo H05VV5-F 3G1.5
 IT Cavo pulsante TOTAL STOP, tipo H05VV5-F 3G1.5
 ES Cable pulsador TOTAL STOP, tipo H05VV5-F 3G1.5
 PT Cabo do botão TOTAL STOP, tipo H05VV5-F 3G1.5

- 35** EN **Cable for controlling the valves of the high-pressure sections, type H05VV5-F 5G1.5**
 CZ Kabel ovládání ventilů tlakových sekcí, typ H05VV5-F 5G1,5
 RU Кабель для управления клапанами секций высокого давления, тип H05VV5-F 5G1.5
 DE Kabel für die Ventilbedienung der Drucksektionen, Typ H05VV5-F 5G1,5
 FR Câble de commande des électrovannes des sections sous pression, type H05VV5-F 5G1,5
 IT Cavo per il comando delle valvole delle sezioni alta-pressione, tipo H05VV5-F 5G1,5
 ES Cable para el control de las válvulas de las secciones de alta presión, tipo H05VV5-F 5G1.5
 PT Cabo para controlar as válvulas das seções de alta pressão, tipo H05VV5-F 5G1.5
- 36** EN **Power distribution box XP14**
 CZ Napájecí rozvodná krabice XP14
 RU Коробка распределения питания XP14
 DE Einspeisender Abzweigkasten XP14
 FR Boîtier de distribution d'alimentation XP14
 IT Scatola di distribuzione dell'alimentazione XP14
 ES Caja de distribución de alimentación XP14
 PT Caixa de distribuição de alimentação XP14
- 37** EN **Communication distribution box XS15**
 CZ Komunikační rozvodná krabice XS15
 RU Коммуникационная распределительная коробка XS15
 DE Kommunikationsverteilerkasten XS15
 FR Boîtier de distribution de communication XS15
 IT Scatola di distribuzione dati XS15
 ES Caja de distribución de comunicaciones XS15
 PT Caixa de distribuição de comunicação XS15
- 38** EN **Distribution box XP17 for controlling the valves of the high-pressure sections**
 CZ Rozvodná krabice pro řízení ventilů tlakových zásobníků XP17
 RU Распределительная коробка XP17 для управления клапанами секций высокого давления
 DE Verteilerkasten für die Ventilsteuerung der Druckbehälter XP17
 FR Boîtier de distribution pour la commande des électrovannes des réservoirs sous pression XP17
 IT Scatola di distribuzione XP17 per il controllo delle valvole delle sezioni alta-pressione
 ES Caja de distribución XP17 para el control de las válvulas de las secciones de alta presión
 PT Caixa de distribuição XP17 para controlar as válvulas das seções de alta pressão
- 39** EN **Combined dispenser TATSUNO EUROPE with petrol module in suction version**
 CZ Kombinovaný stojan TATSUNO EUROPE s palivovým modulem v sacím provedení
 RU Комби колонка TATSUNO EUROPE с топливораздаточным модулем в всасывающем исполнении
 DE Kombinierte Zapfsäule TATSUNO EUROPE mit Kraftstoffmodul in Saugausführung
 FR Appareil distributeur combiné TATSUNO EUROPE avec module carburant en version aspiration
 IT Distributore combinato TATSUNO EUROPE con modulo carburante in aspirazione
 ES Dispensador combinado TATSUNO EUROPE con módulo gasolina en versión aspiración
 PT Dispensador combinado TATSUNO EUROPE com módulo de gasolina na versão de sucção
- 40** EN **Power distribution box XP04 with power for calculator, el. motor and one switching phase for 1 external pump motor**
 CZ Napájecí rozvodná krabice XP04 s napájením pro el. počítadlo, elektromotory a spínací fázi pro jeden elektromotor čerpadla
 RU Коробка распределения питания XP04 с питанием для счетчика, электродвигателей и фаза спуска одного насоса
 DE Versorgungsverteilerkasten XP04 mit der Einspeisung des elektronischen Zählers und der Schaltphase für einen Pumpenelektromotor
 FR Boîtier de distribution d'alimentation XP04 avec alimentation pour le compteur électronique, les moteurs électriques et phase de commutation pour un moteur électrique de la pompe
 IT Scatola di distribuzione alimentazione XP04 testata elettronica, motore elettrico. e fase di commutazione per 1 motore pompa esterno
 ES Caja de distribución de energía XP04 con energía para calculadora, el. motor y una fase de conmutación para 1 motor de bomba externo
 PT Caixa de distribuição de energia XP04 com alimentação para calculadora, el. motor e uma fase de comutação para 1 motor de bomba externa
- 41** EN **Combined dispenser TATSUNO EUROPE with petrol module in pressure version**
 CZ Kombinovaný stojan TATSUNO EUROPE s palivovým modulem v tlakovém provedení
 RU Комби колонка TATSUNO EUROPE с топливораздаточным модулем в напорном исполнении
 DE Kombinierte Zapfsäule TATSUNO EUROPE mit Kraftstoffmodul in Druckausführung
 FR Appareil distributeur combiné TATSUNO EUROPE avec module de carburant en version refoulement
 IT Distributore combinato TATSUNO EUROPE con modulo carburante in pressione (pompa sommersa)
 ES Dispensador combinado TATSUNO EUROPE con módulo de gasolina en versión a presión
 PT Dispensador combinado TATSUNO EUROPE com módulo a gasolina na versão de pressão

- 42** | **EN Power distribution box XP08 with power for calculator, el. motor, heating and switching phase for 1 external pump motor**
CZ Napájecí rozvodná krabice XP08 s napájením pro el. počítadlo, elektromotory, vytápění a spínací fázi pro 1 el. motor čerpadla
RU Коробка распределения питания XP08 с питанием для счетчика, эл-двигателей, подогрева и фаза спуска одного насоса
DE Versorgungsverteilerkasten XP08 mit der Einspeisung des elektronischen Zählers, der Elektromotoren, Heizung und Schaltphasen für 1 Pumpenelektromotor
FR Boîtier de distribution d'alimentation XP08 avec alimentation pour le compteur électronique, les moteurs électriques et le chauffage, et phase de commutation pour 1 moteur électrique de la pompe
IT Scatola di distribuzione alimentazione XP08 testata elettronica, motore elettrico, Riscaldamento e fase di commutazione per 1 motore pompa esterno
ES Caja de distribución de energía XP08 con energía para calculadora, el. Motor, fase de calefacción y conmutación para 1 motor de bomba externo
PT Caixa de distribuição de energia XP08 com alimentação para calculadora, el. Motor, aquecimento e fase de comutação para 1 motor de bomba externa
- 43** | **EN Collective error signal cable, type H05VV5-F 2x0,5**
CZ Kabel sdruženého signálu poruchy stojanu, typ H05VV5-F 2x0,5
RU Кабель сигнала ошибки, тип H05VV5-F 2x0,5
DE Kabel für das kumulative Störsignal der Zapfsäule, Typ H05VV5-F 2x0,5
FR Câble de signalisation d'erreur collective du distributeur, type H05VV5-F 2x0,5
IT Cavo segnale errore collettivo, tipo H05VV5-F 2x0,5
ES Cable de señal de error colectivo, tipo H05VV5-F 2x0,5
PT Cabo de sinal de erro coletivo, tipo H05VV5-F 2x0,5
- 44** | **EN Distribution box XP12 for TOTAL STOP button**
CZ Rozvodná krabice XP12 pro tlačítko TOTAL STOP
RU Распределительная коробка XP12 кнопки TOTAL STOP
DE Verteilerkasten XP12 für TOTAL STOP-Taste
FR Boîte de distribution XP12 pour bouton d'arrêt d'urgence
IT Scatola di distribuzione XP12 per pulsante TOTAL STOP
ES Caja de distribución XP12 para botón TOTAL STOP
PT Caixa de distribuição XP12 para botão TOTAL STOP

2.1. PETROL DISPENSERS

Palivové stojany – Бензоколонки – Zapfsäulen - Distributeurs de carburant - Distributore di carburante - Dispensadores de gasolina

2.1.1. SUCTION DISPENSERS

Sací stojany - Всасывающие колонки - Saugzapfsäulen - Appareils distributeurs à aspiration - Distributore in aspirazione - Dispensadores de succión - Dispensadores de sucção

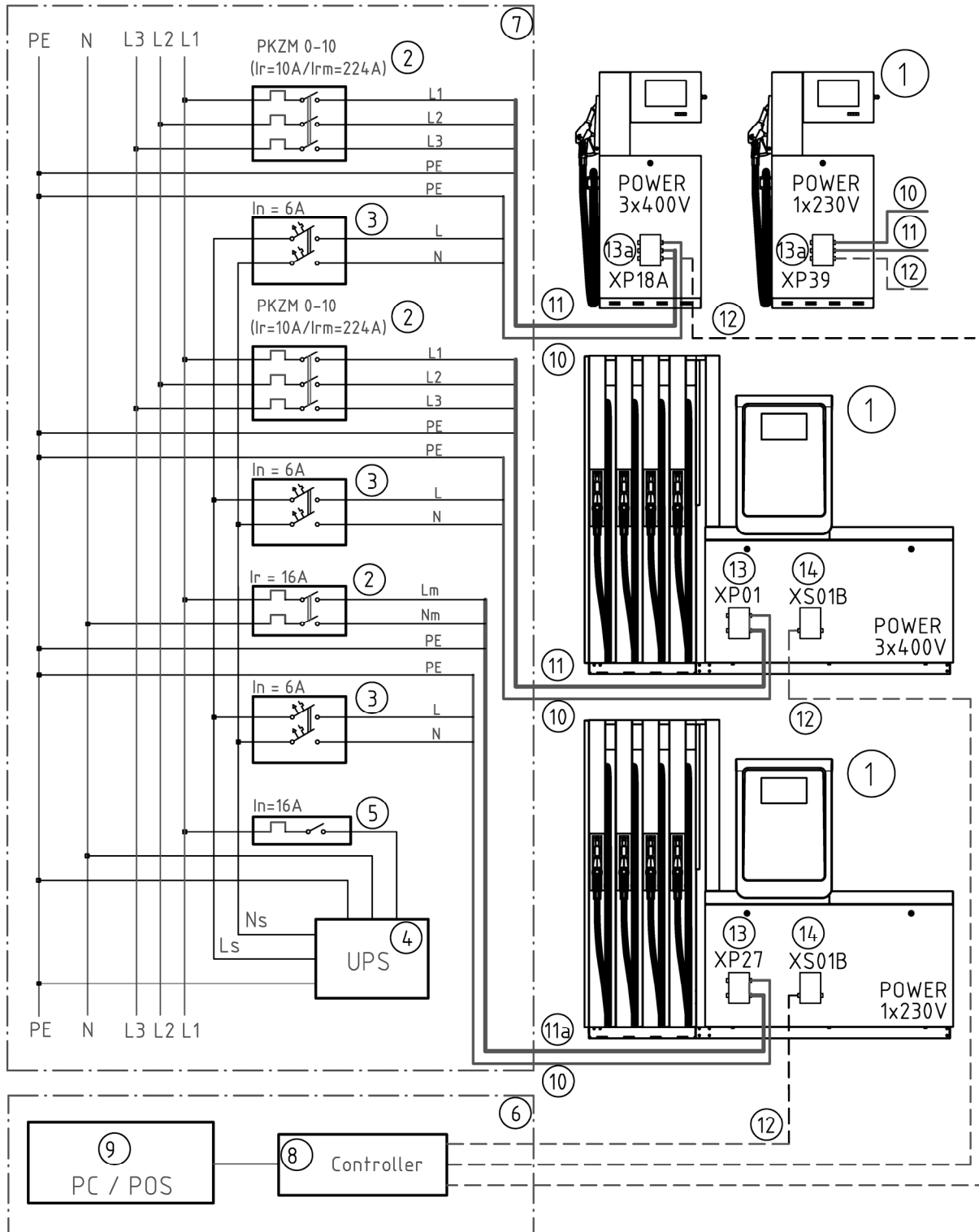

2.1.2. PRESSURE DISPENSERS

Tlakové stojany - Напорные колонки - Druckzapfsäulen/Distributeurs à pression - Distributore in pressione - Dispensadores a presión - Dispensadores de pressão

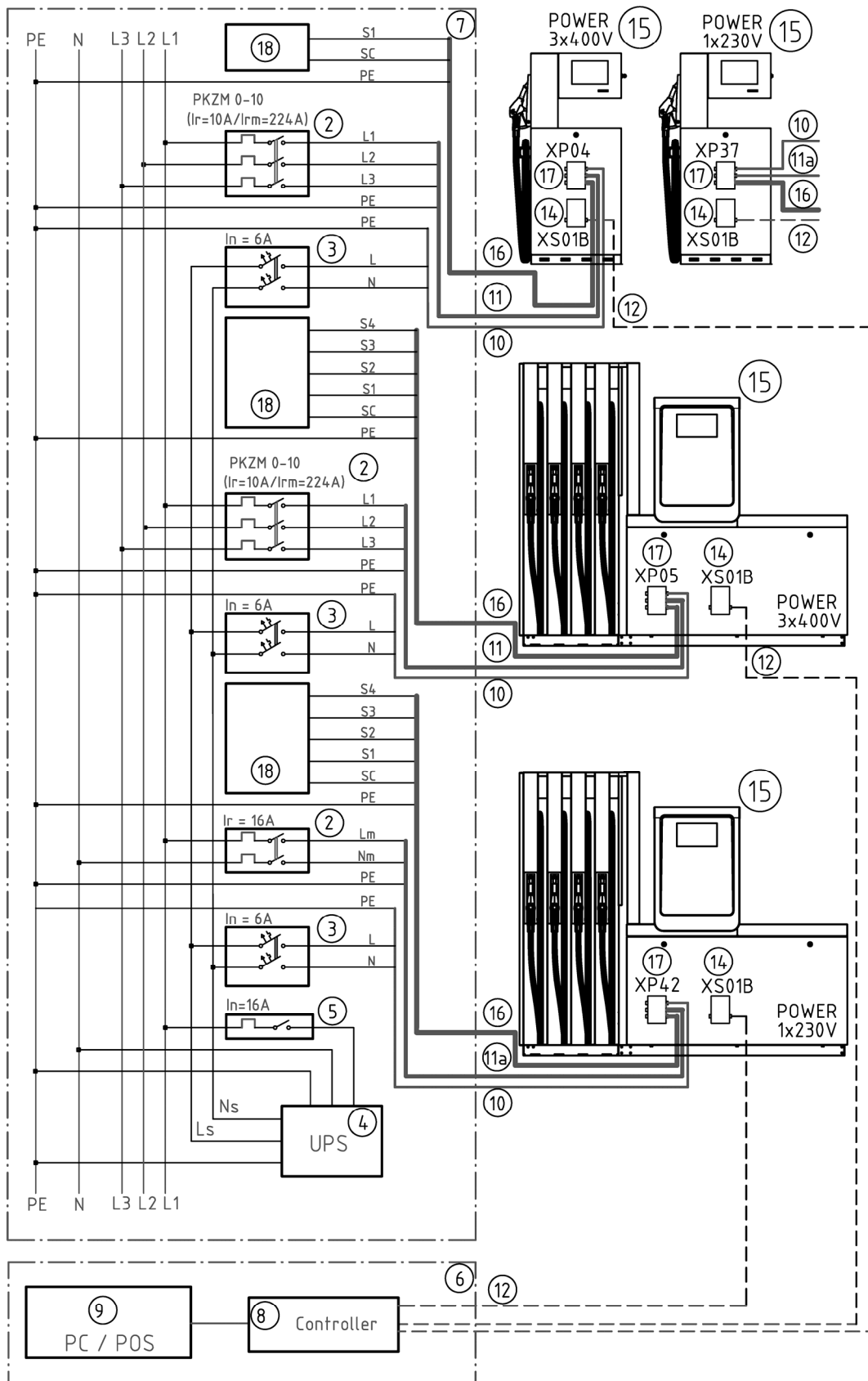

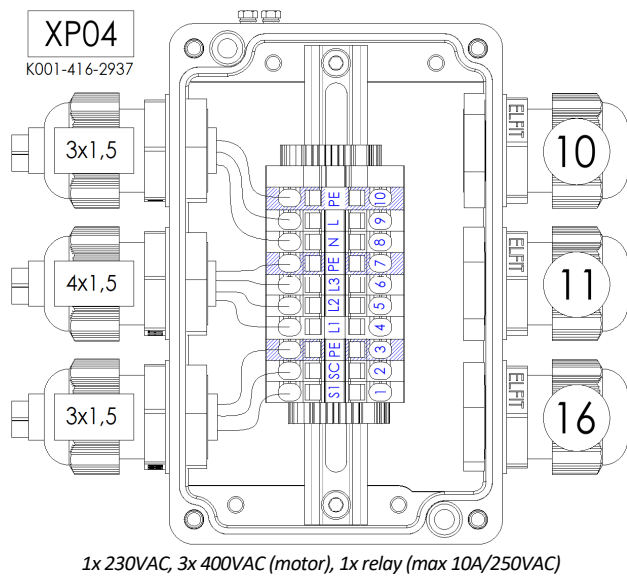
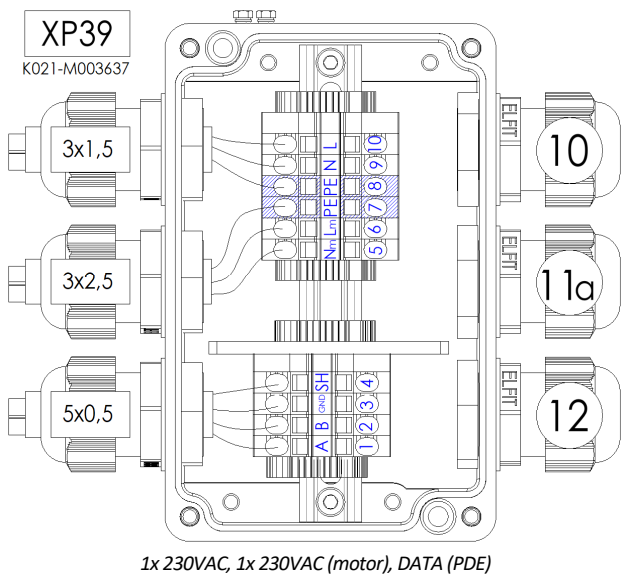
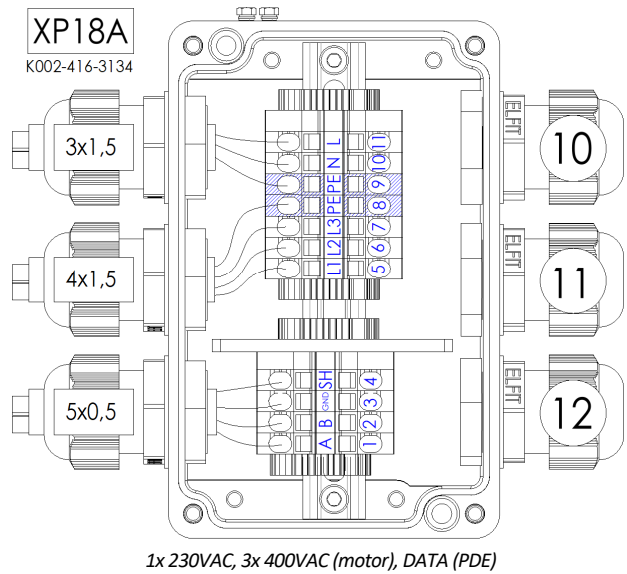
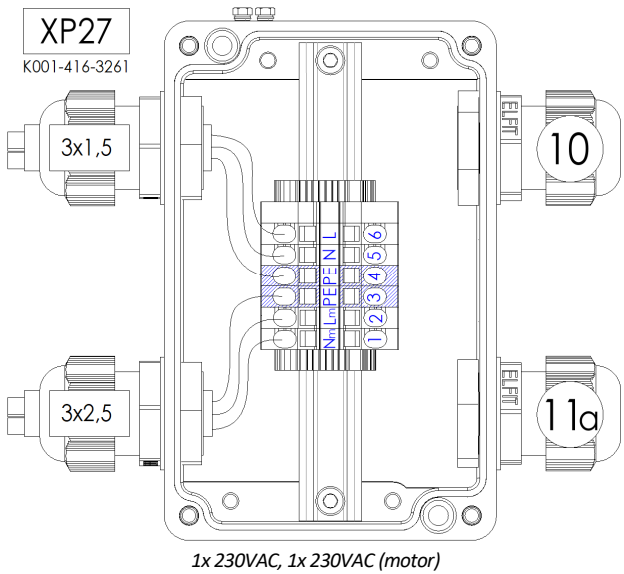
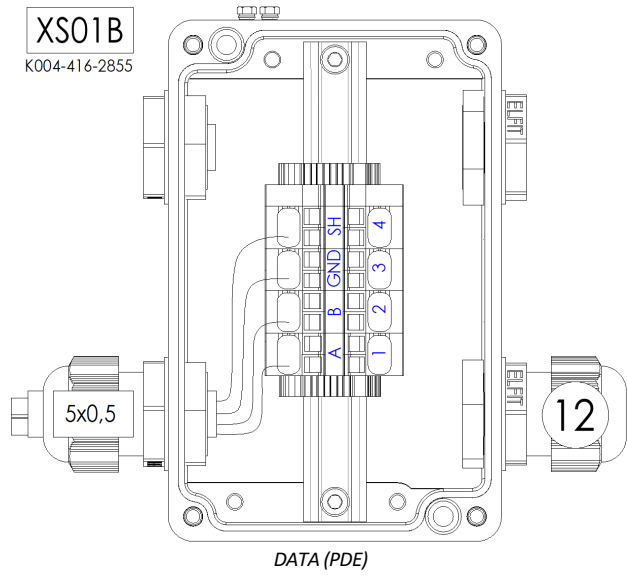
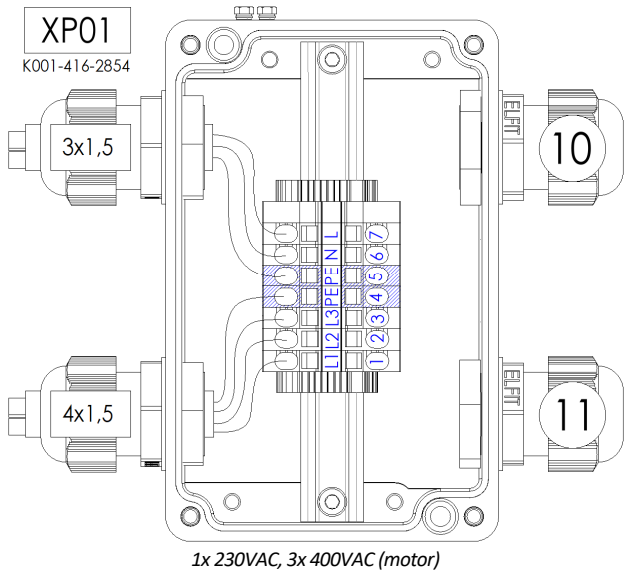

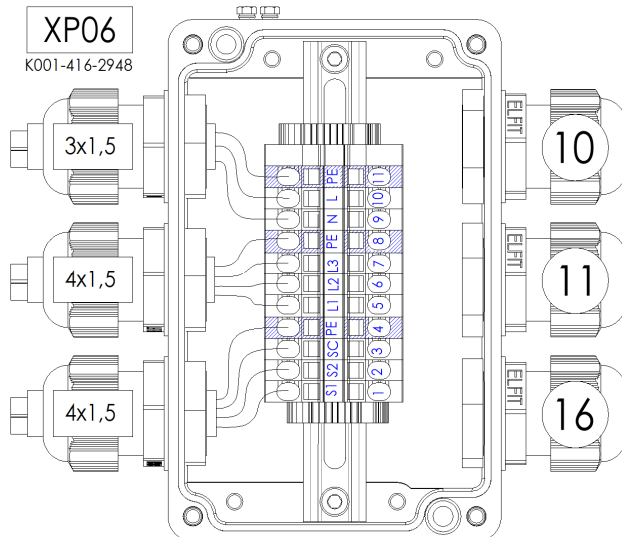

XP06
K001-416-2948

1x 230VAC, 3x 400VAC (motor), 2x relay (max 10A/250VAC)

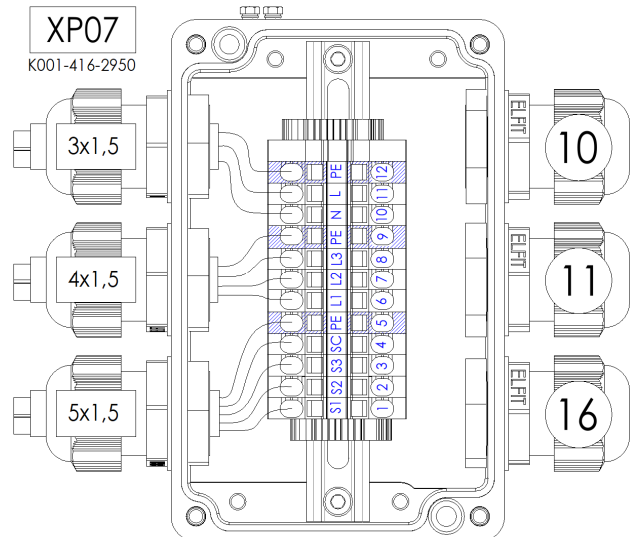

XP07
K001-416-2950

1x 230VAC, 3x 400VAC (motor), 3x relay (max 10A/250VAC)

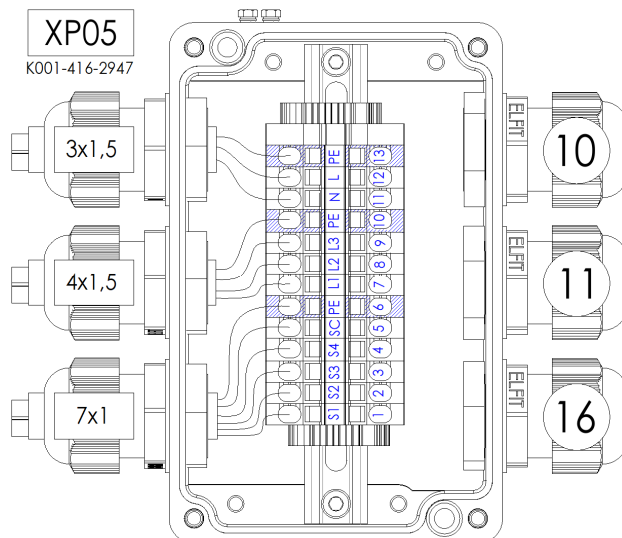

XP05
K001-416-2947

1x 230VAC, 3x 400VAC (motor), 4x relay (max 10A/250VAC)

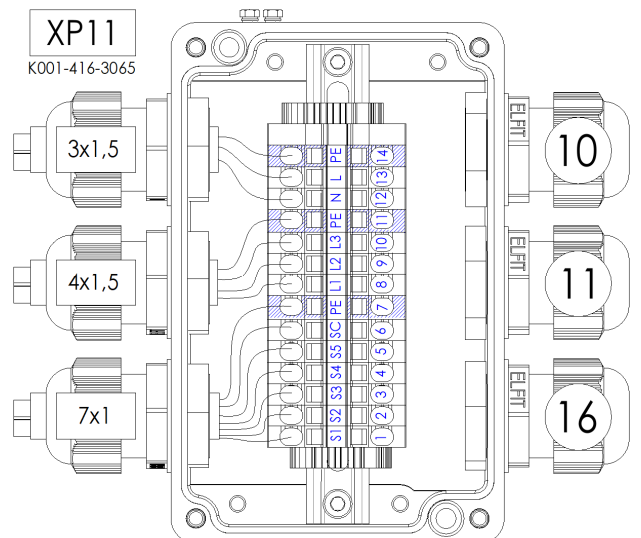

XP11
K001-416-3065

1x 230VAC, 3x 400VAC (motor), 5x relay (max 10A/250VAC)

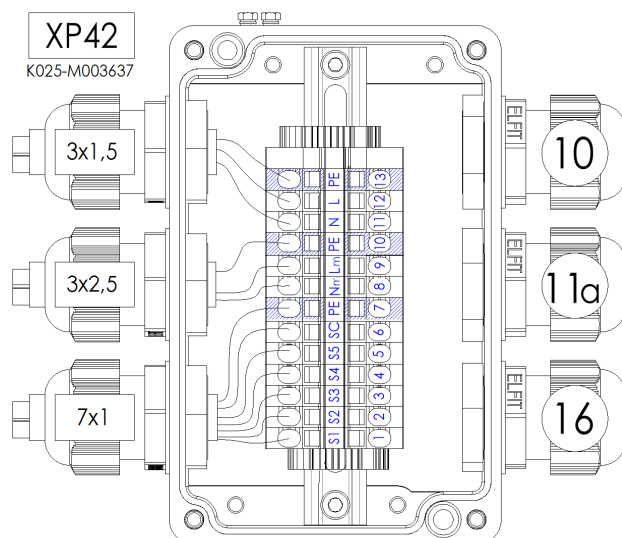

XP42
K025-M003637

1x 230VAC, 1x 230VAC (motor), 5x relay (max 10A/250VAC)

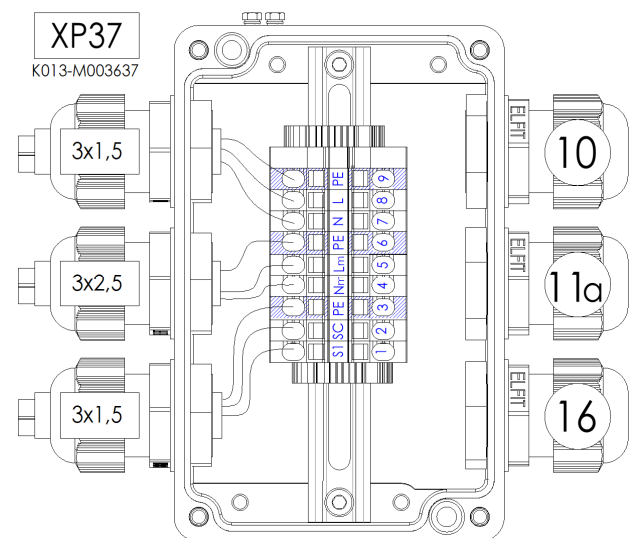

XP37
K013-M003637

1x 230VAC, 1x 230VAC (motor), 1x relay (max 10A/250VAC)

2.2. LPG DISPENSERS

LPG Stojany - LPG колонки - LPG-Zapfsäulen - Distributeurs de GPL - Distributore GPL - Dispensadores de GLP

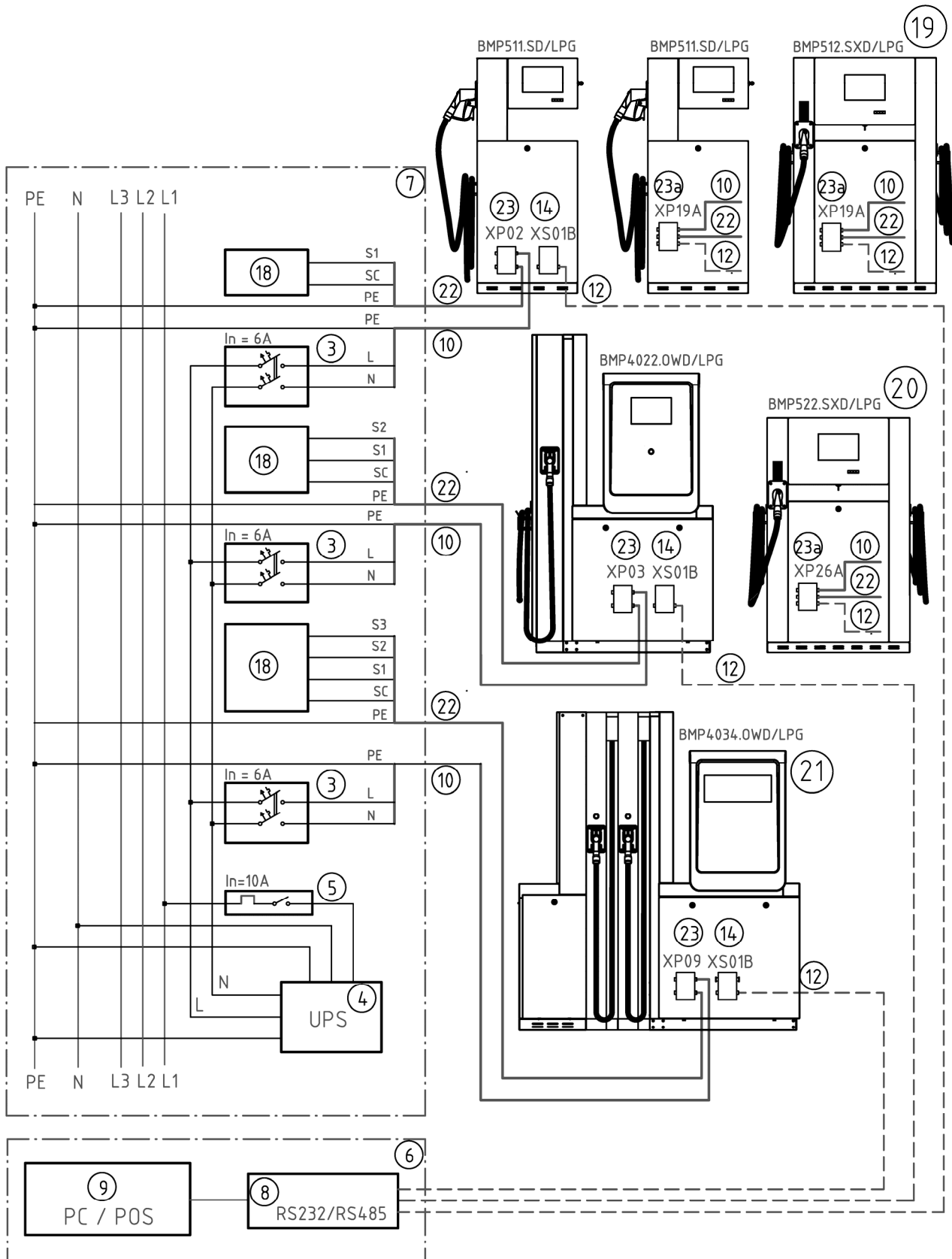

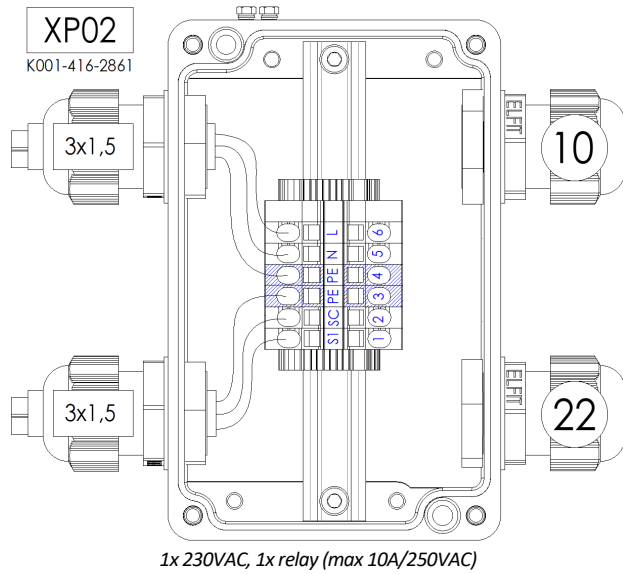

1x 230VAC, 1x relay (max 10A/250VAC)

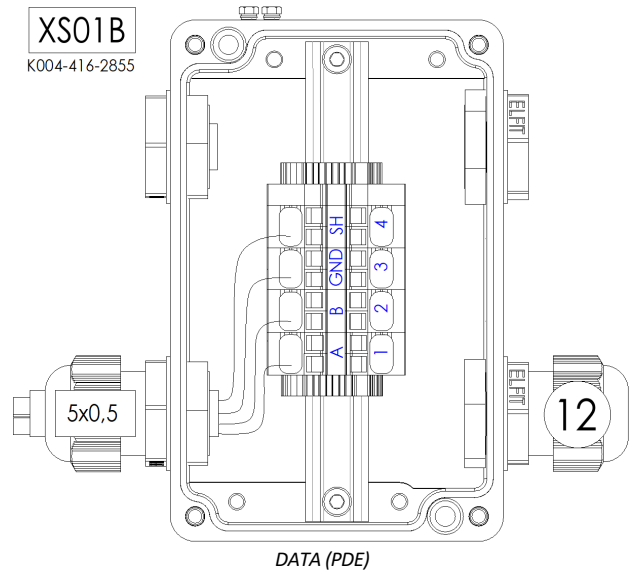

DATA (PDE)

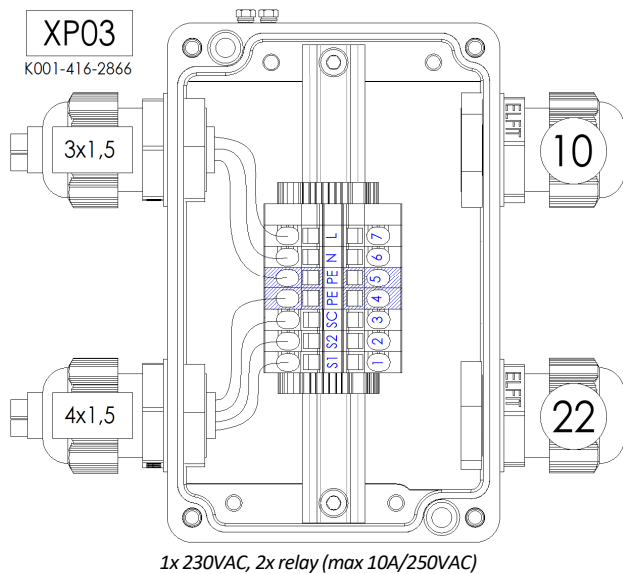

1x 230VAC, 2x relay (max 10A/250VAC)

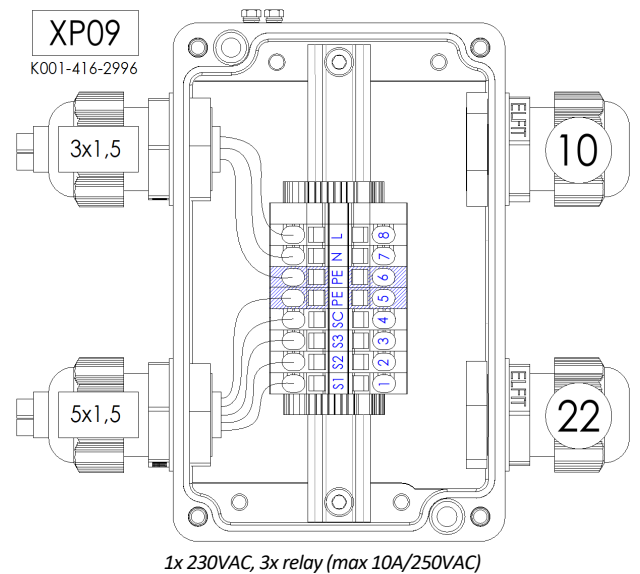

1x 230VAC, 3x relay (max 10A/250VAC)

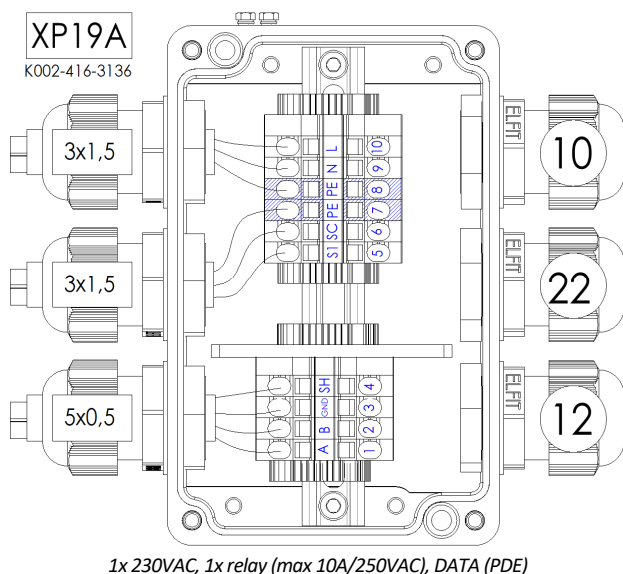

1x 230VAC, 1x relay (max 10A/250VAC), DATA (PDE)

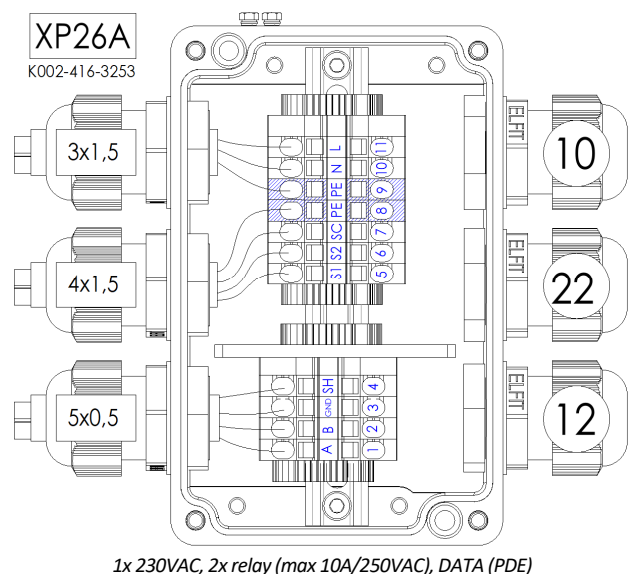

1x 230VAC, 2x relay (max 10A/250VAC), DATA (PDE)

2.3. ADBLUE DISPENSERS

AdBlue stojany - AdBlue колонки - AdBlue-Zapfsäulen - distributeurs d'AdBlue - distributore AdBlue - Dispensadores AdBlue

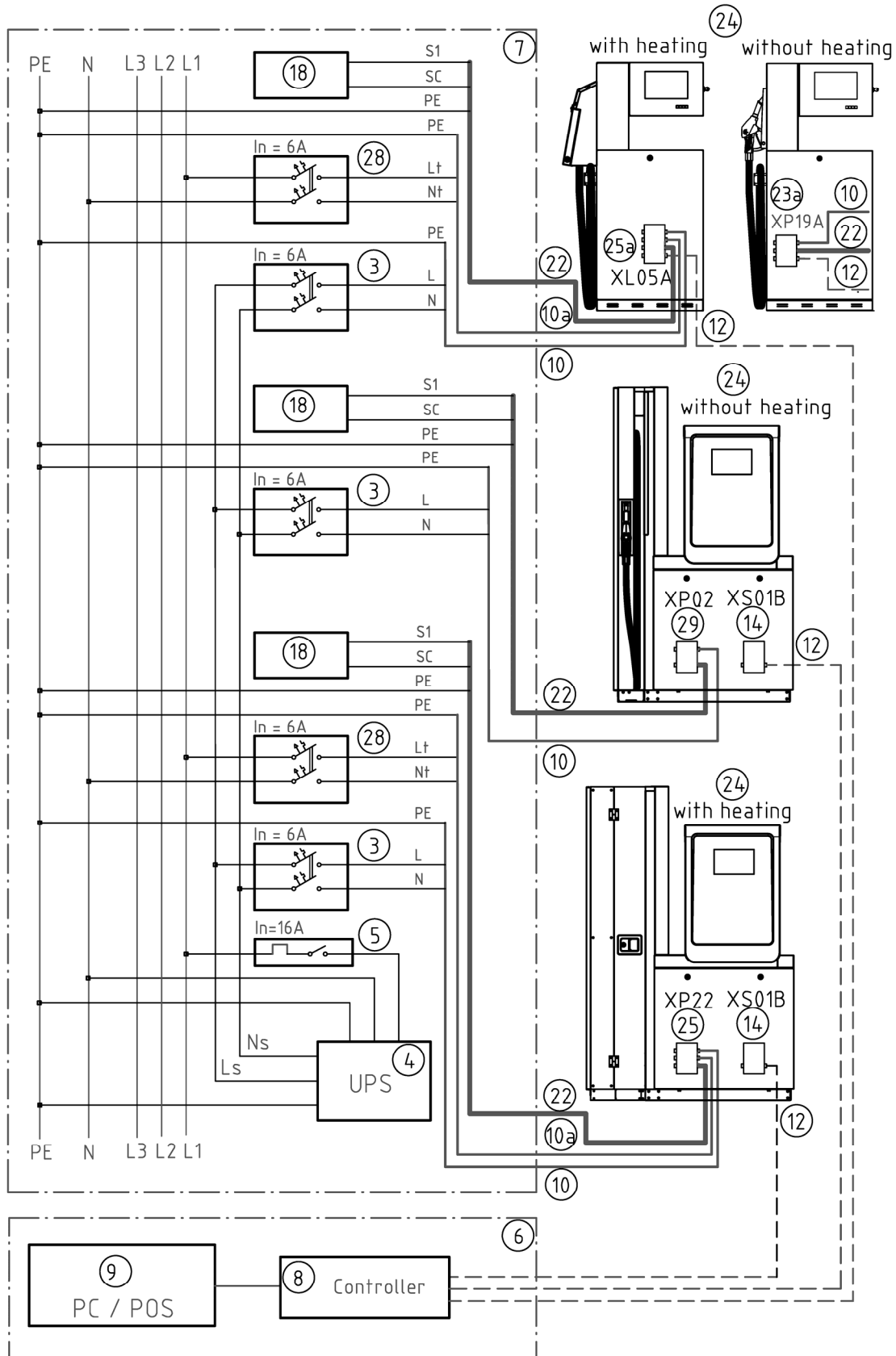

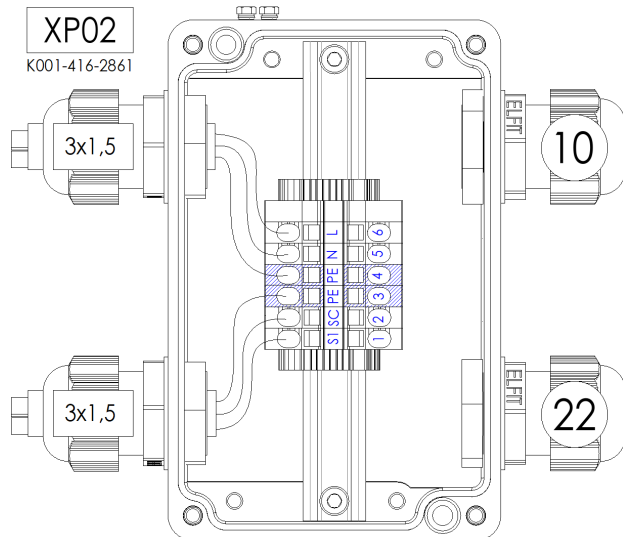

1x 230VAC, 1x relay (max 10A/250VAC)

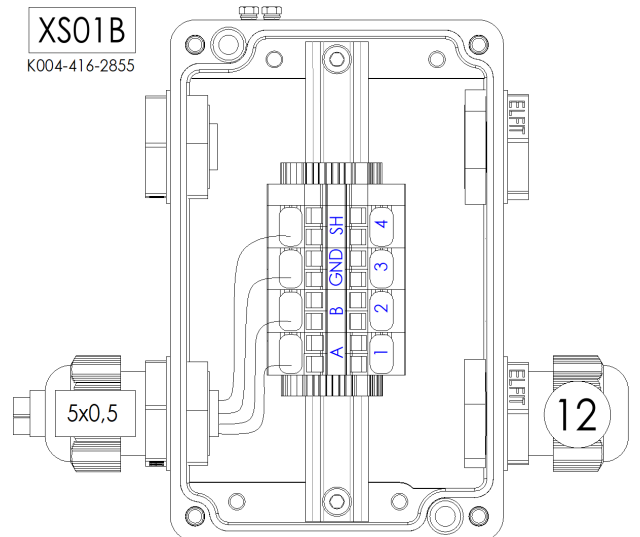

DATA (PDE)

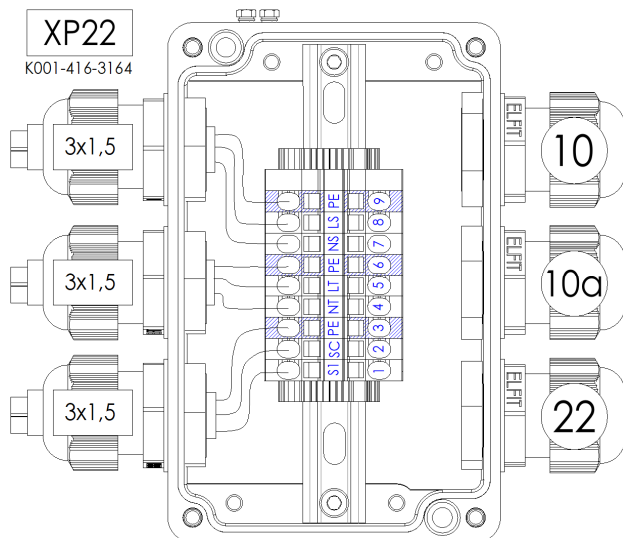

1x 230VAC, 1x230VAC (heating), 1x relay (max 10A/250VAC)

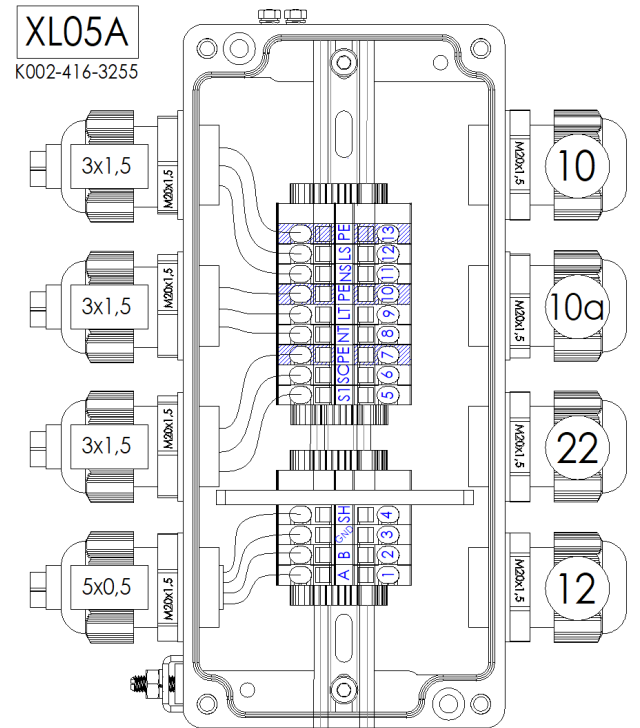

1x 230V, 1x 230VAC (heating), 1x relay (max 10A/250VAC), DATA (PDE)

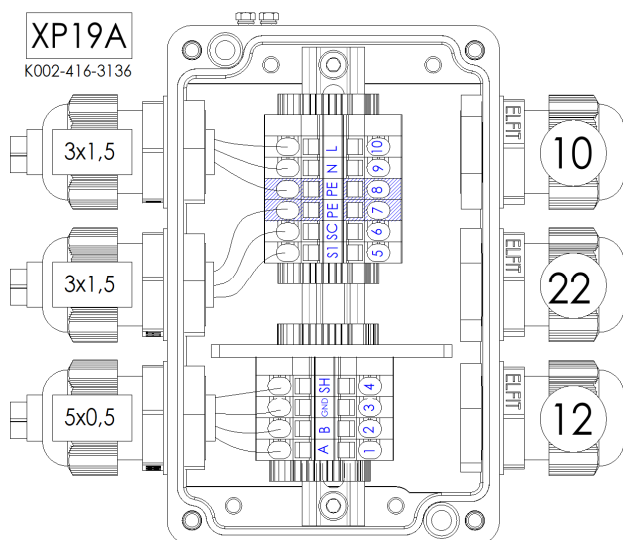

1x 230VAC, 1x relay (max 10A/250VAC), DATA (PDE)

2.4. WSE DISPENSERS

WSE stojany - WSE колонки – WSE Zapfsäulen - Distributeurs WSE - Distributore WSE - Dispensadores WSE

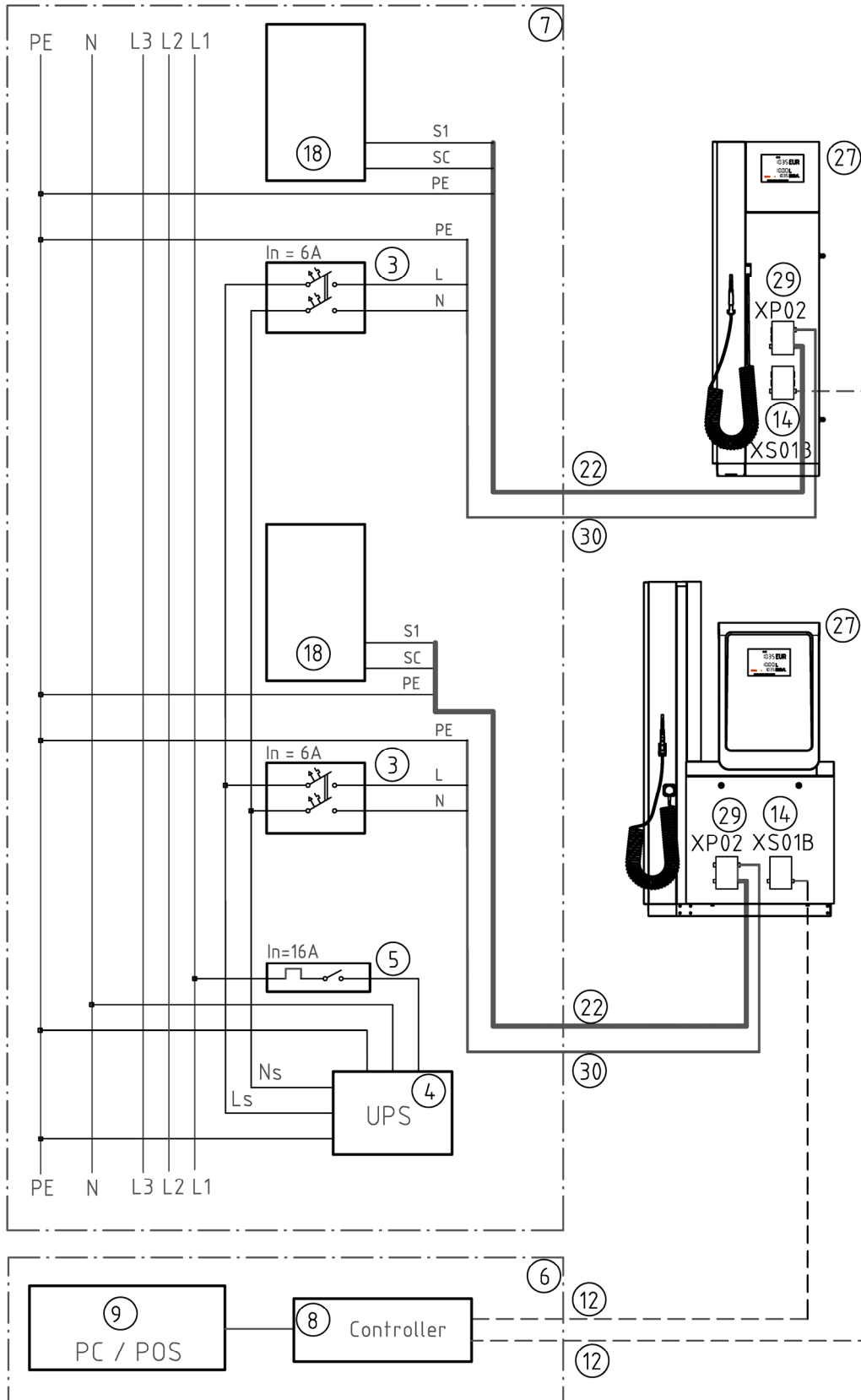

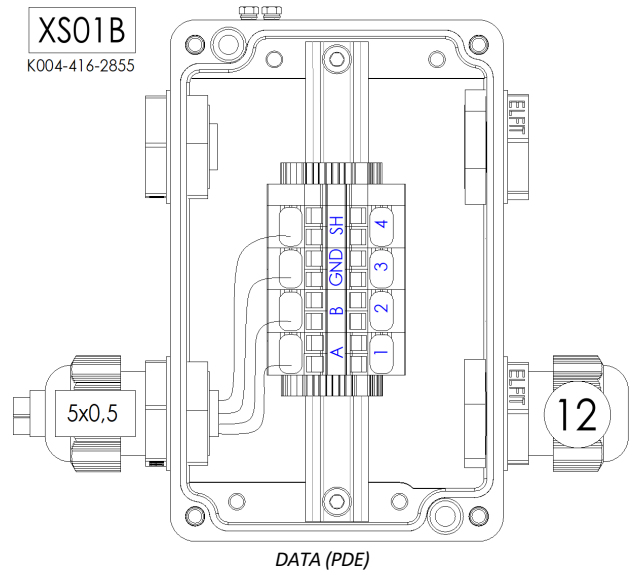
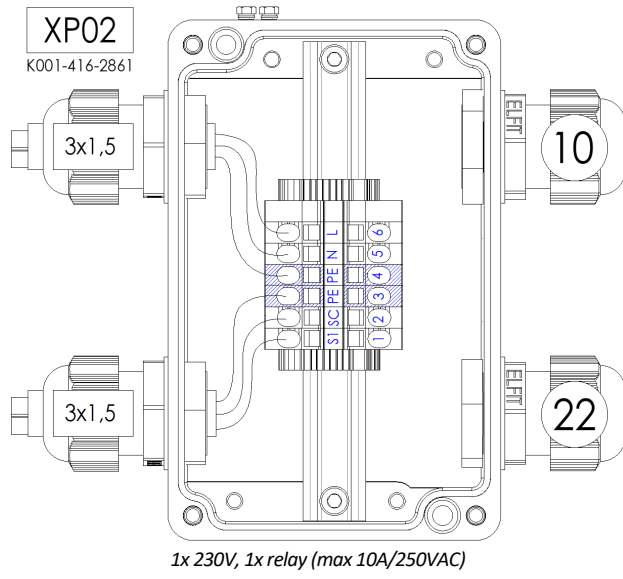

2.5. CNG DISPENSER

CNG stojany - CNG колонки - CNG-Zapfsäulen - Distributeurs de gaz naturel - Distributore metano - Dispensadores de GNC - Dispensadores de GNV

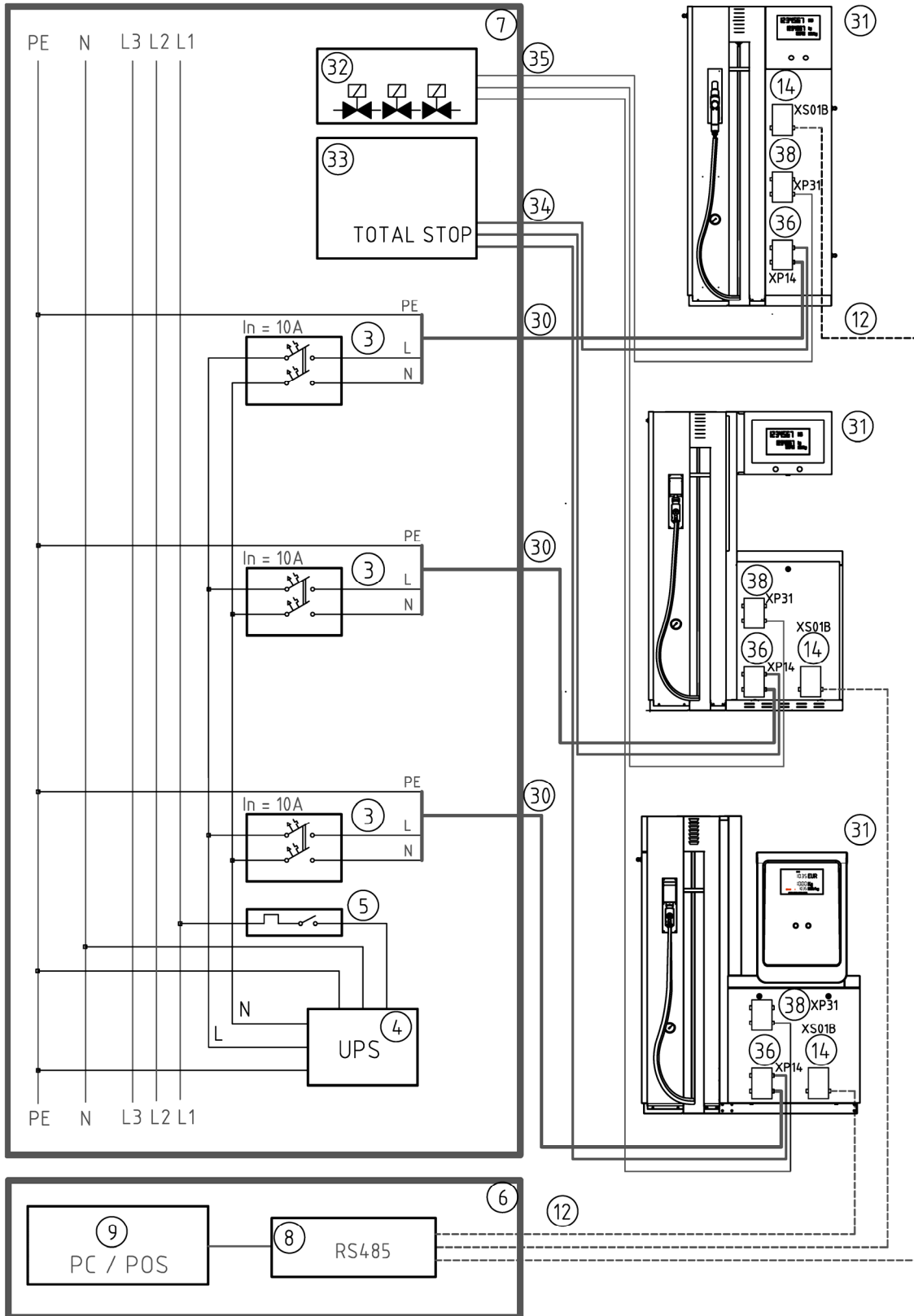

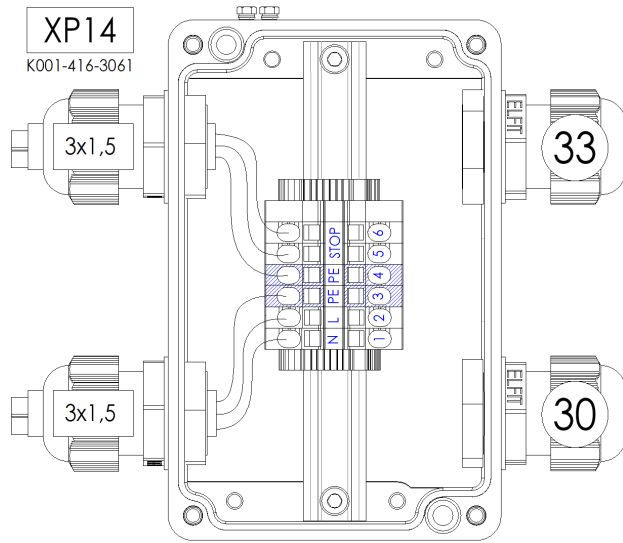

1x 230V, 1x signal (STOP)

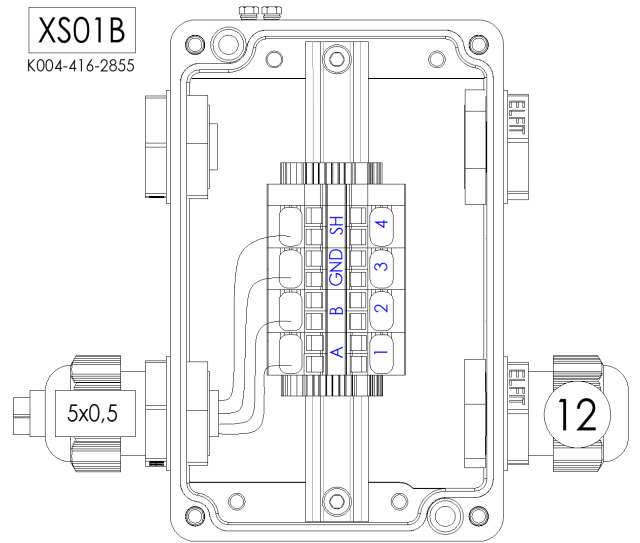

DATA (PDE)

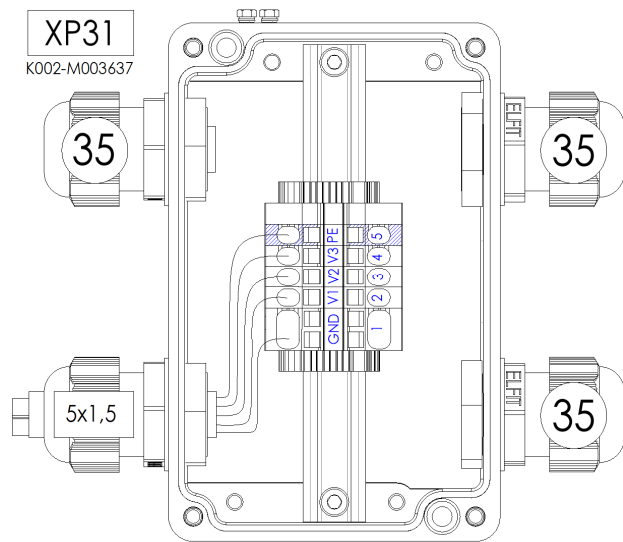

3x +24VDC (fuse F1A)

3. EX ZONES

Ex zóny - Взрывоопасные зоны - Ex-Zonen - Zones Ex - Zone Ex - Zonas Ex

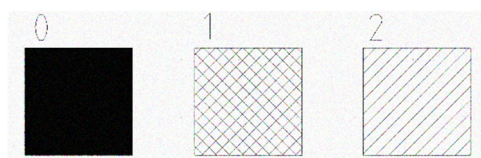

Legends:

Legenda – Легенда – Legende – Legende – Leyendas – Legendas:

- | | |
|----------|---|
| 0 | <p>EN Zone 0, explosive atmosphere is present continuously or for long period or frequently (EN 60079-10-1)</p> <p>CZ Zóna 0, výbušná atmosféra je přítomna trvale, nebo po dlouhá časová období nebo často</p> <p>RU Зона 0, взрывоопасная атмосфера присутствует непрерывно или в течение длительного времени или часто</p> <p>DE Zone 0, dauerhaft, langfristig oder oft auftretende explosionsfähige Atmosphäre</p> <p>FR Zone 0, atmosphère explosive présente en permanence, pendant de longues périodes ou fréquemment</p> <p>IT Zona 0, atmosfera esplosiva presente in continuazione o per lunghi periodi o frequentemente</p> <p>ES Zona 0, la atmósfera explosiva está presente de forma continua o durante un período prolongado o con frecuencia (EN 60079-10-1)</p> <p>PT Zona 0, atmosfera explosiva presente continuamente ou por longo período ou frequentemente (EN 60079-10-1)</p> |
| 1 | <p>EN Zone 1, explosive atmosphere is likely to occur in normal operation occasionally (EN 60079-10-1)</p> <p>CZ Zóna 1, výbušná atmosféra vzniká za normálního provozu periodicky nebo příležitostně</p> <p>RU Зона 1, взрывоопасная атмосфера, вероятно, будет происходить при нормальной работе</p> <p>DE Zone 1, explosionsfähige Atmosphäre entsteht im normalen Betrieb periodisch oder gelegentlich</p> <p>FR Zone 1, atmosphère explosive périodique ou occasionnelle en fonctionnement normal</p> <p>IT Zona 1, atmosfera esplosiva probabile durante le normali operazioni presente occasionalmente</p> <p>ES Zona 1, es probable que se produzca una atmósfera explosiva en funcionamiento normal ocasionalmente (EN 60079-10-1)</p> <p>PT Zona 1, atmosfera explosiva é provável de ocorrer em operação normal ocasionalmente (EN 60079-10-1)</p> |
| 2 | <p>EN Zone 2, explosive atmosphere is not likely to occur in normal operation, but if it does occur than only for a short period (EN 60079-10-1)</p> <p>CZ Zóna 2, vznik výbušné atmosféry není pravděpodobný za normálního provozu, pokud však vznikne bude přetrvávat pouze pro krátké časové období</p> <p>RU Зона 2, взрывоопасная атмосфера вряд ли произойдет при нормальной работе, но если она произойдет, а только на короткий период</p> <p>DE Zone 2, Entstehung einer explosionsfähigen Atmosphäre ist unwahrscheinlich, entsteht sie jedoch, dann nur für einen kurzen Zeitraum</p> <p>FR Zone 2, atmosphère explosive n'est pas susceptible de se présenter en fonctionnement normal ou, si elle se présente néanmoins, elle n'est que de courte durée</p> <p>IT Zona 2, atmosfera esplosiva, non probabile durante le normali operazioni ma solo in casi poco frequenti o per brevi periodi</p> <p>ES Zona 2, no es probable que se produzca una atmósfera explosiva durante el funcionamiento normal, pero si se produce, solo durante un breve período (EN 60079-10-1)</p> <p>PT Zona 2, atmosfera explosiva não é provável de ocorrer em operação normal, mas se ocorrer, apenas por um curto período (EN 60079-10-1)</p> |
| 3 | <p>EN Vertical vapour barrier – type 1, EN 13617-1:2013 (detail)</p> <p>CZ Vertikální parotěsná bariéra – typ 1, EN 13617-1:2013 (detail)</p> <p>RU Вертикальный паровой барьер – тип 1, EN 13617-1:2013 (деталь)</p> <p>DE Vertikale Dampfsperre – Typ 1, EN 13617-1:2013 (Detail)</p> <p>FR Barrière de vapeurs verticale – type 1, EN 13617-1:2013 (détail)</p> <p>IT Barriera verticale vapori - tipo 1, EN 13617-1:2013 (dettaglio)</p> <p>ES Barrera de vapor vertical – tipo 1, EN 13617-1:2013 (detalle)</p> <p>PT Barreira de vapor vertical – tipo 1, EN 13617-1:2013 (detalhe)</p> |
| 4 | <p>EN Non-explosive Cable Gland Ex e II (IP67)</p> <p>CZ Nevýbušná kabelová vývodka Ex e II (IP67)</p> <p>RU Невзрывоопасен кабельный ввод Ex e II (IP67)</p> <p>DE Nicht explosive Kabeltülle Ex e II (IP67)</p> <p>FR Presse étoupe ATEX Ex e II (IP67)</p> <p>IT Pressacavo non-esplosivo Ex e II (IP67)</p> <p>ES Prensaestopas no explosivo Ex e II (IP67)</p> <p>PT Prensa-cabo não explosivo Ex e II (IP67)</p> |
| 5 | <p>EN Non-hazardous area (IP54)</p> <p>CZ Prostor bez nebezpečí výbuchu (IP54)</p> <p>RU Неопасная зона (IP54)</p> <p>DE Bereich ohne Explosionsgefahr (IP54)</p> <p>FR Espace sans risque d'explosion (IP54)</p> <p>IT Area non pericolosa (IP54)</p> <p>ES Zona no peligrosa (IP54)</p> <p>PT Área não perigosa (IP54)</p> |

- 6**
- EN **Horizontal vapor protection (detail)**
 - CZ Horizontální ochrana proti výparům (detail)
 - RU Горизонтальная защита от пара (деталь)
 - DE Horizontaler Schutz gegen Dämpfe (Detail)
 - FR Barrière de vapeurs horizontale (détail)
 - IT Protezione orizzontale vapori (dettaglio)
 - ES Protección de vapor horizontal (detalle)
 - PT Proteção contra vapor horizontal (detalhe)
- 7**
- EN **Near filling nozzle and hose breakaway couplings ZONA 2 occurs only at the time of CNG filling**
 - CZ V okolí závěsu hadice, plnicí koncovky a trhací spojky se ZONA 2 se vyskytuje pouze v okamžiku čerpání CNG
 - RU В непосредственной близости CNG пистолета и взрывной муфты ЗОНА 2 находится только во время наполнения CNG.
 - DE Im Bereich der Schlauchaufhängung, des Füllstutzens und der Abreißkupplung kommt ZONE 2 nur beim Betanken mit LPG vor
 - FR A proximité du pistolet et des raccords cassants, la ZONE 2 est présente uniquement au moment du pompage du GNC
 - IT Nelle vicinanze alla pistola di erogazione e alla valvola antistrappo del tubo di erogazione, la ZONA 2 si verifica solo nel momento del riempimento del CNG
 - ES Cerca de la boquilla de llenado y los acoplamientos de rotura de la manguera La ZONA 2 ocurre solo en el momento del llenado de GNC
 - PT Perto do bocal de enchimento e dos acoplamentos de separação da mangueira ZONA 2 ocorre apenas no momento do enchimento de GNV
- 8**
- EN **Inner area of the CNG aggregate - ZONE 1**
 - CZ Vnitřní prostor agregátu CNG – ZONA 1
 - RU Внутреннее пространство агрегата СПГ - ЗОНА 1
 - DE Aggregatinnenraum CNG – ZONE 1
 - FR Espace interne du groupe GNC – ZONE 1
 - IT Area interna dell'aggregato CNG- ZONA 1
 - ES Zona interior del agregado GNC - ZONA 1
 - PT Área interna do agregado GNV - ZONA 1

3.1. PETROL DISPENSERS

Palivové stojany - Бензоколонки - Zapřásläulen - Distributeurs de carburant - Distributore di carburante - Dispensadores de gasolina

3.1.1. SHARK JUNIOR

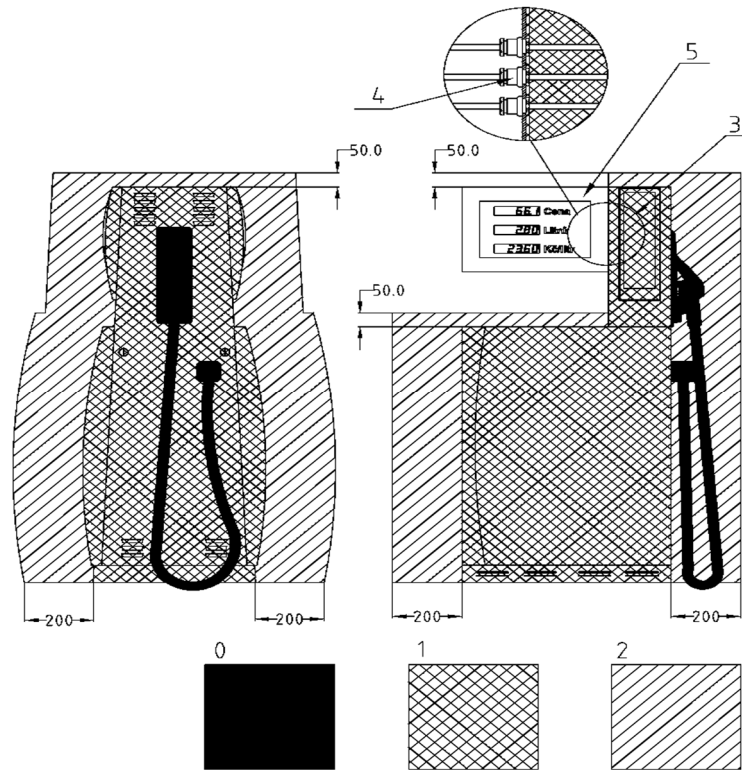

3.1.2. SHARK ECONOMY

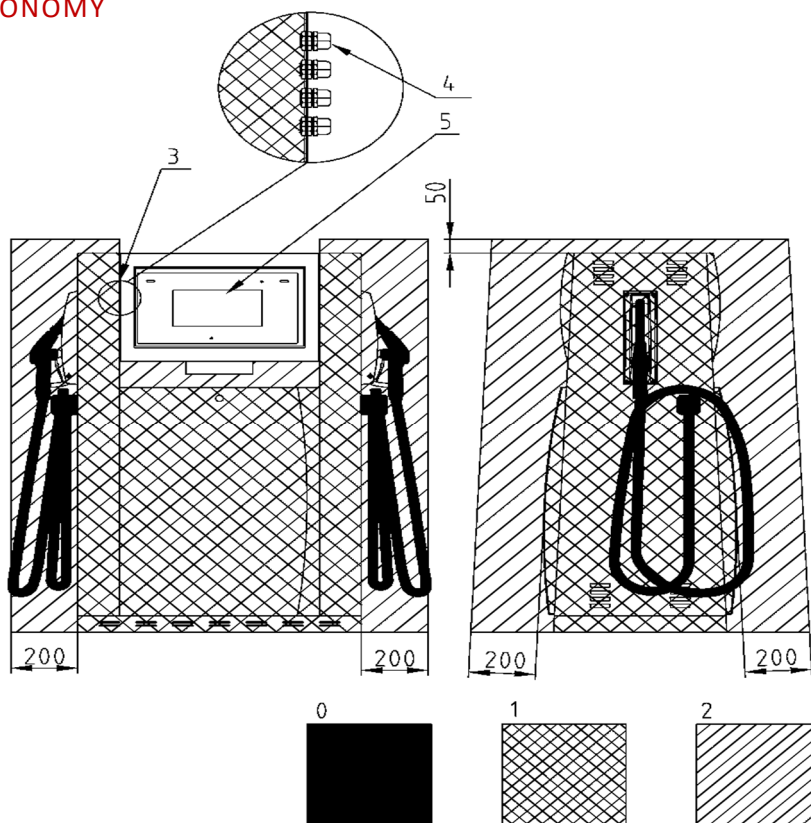

3.1.3. SHARK ECONOMY COMBI (DIESEL&ADBLUE) WITH ADBLUE HEATING

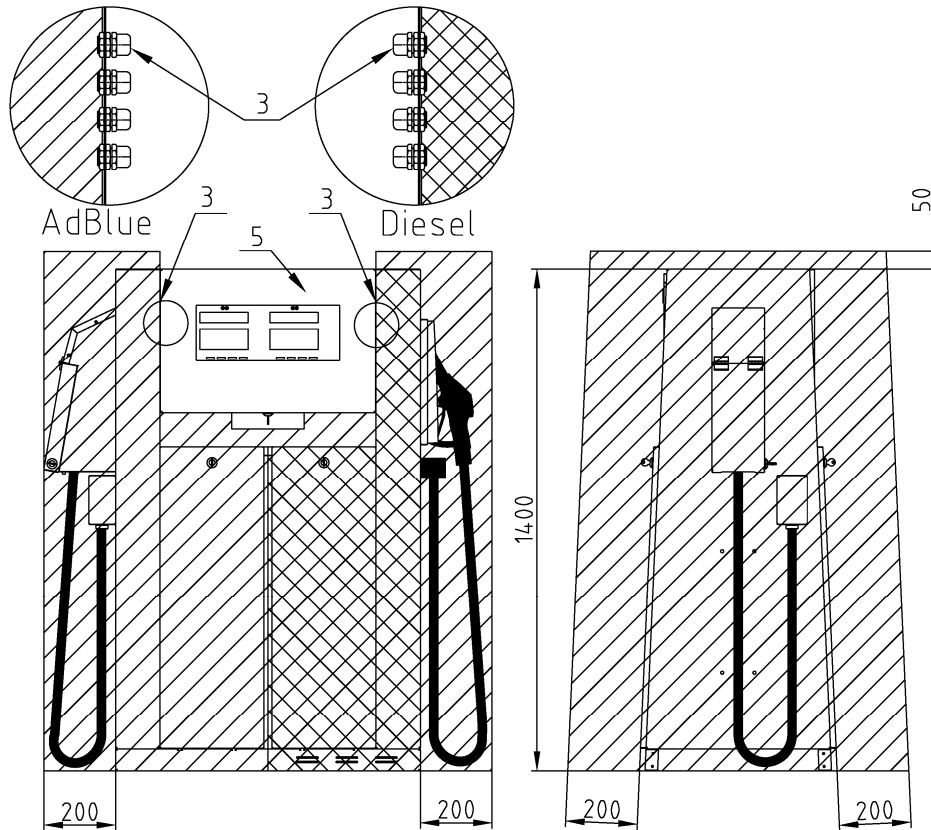

3.1.4. SHARK ISLAND

A) version 1700mm

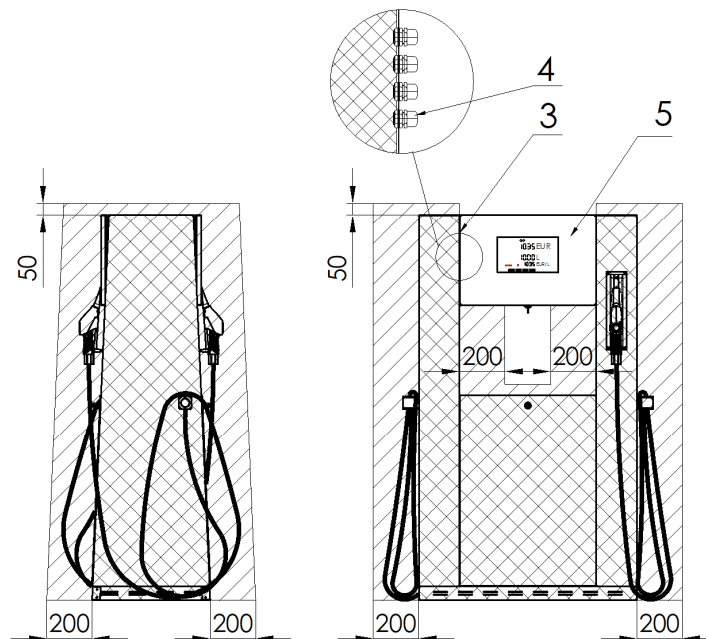

B) version 2100mm

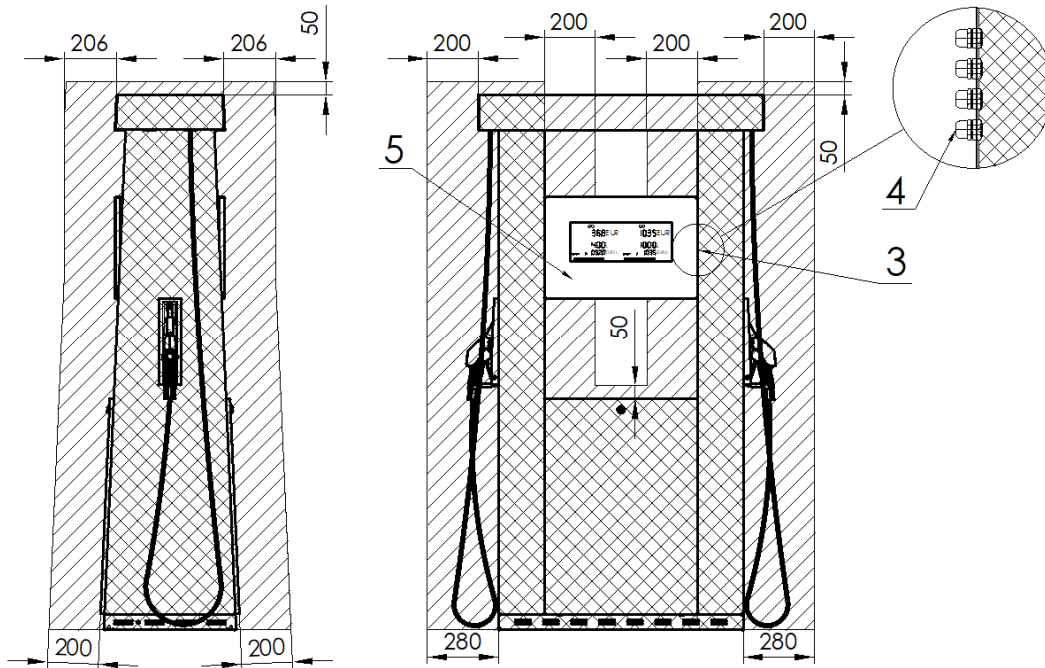

3.1.5. OCEAN TOWER

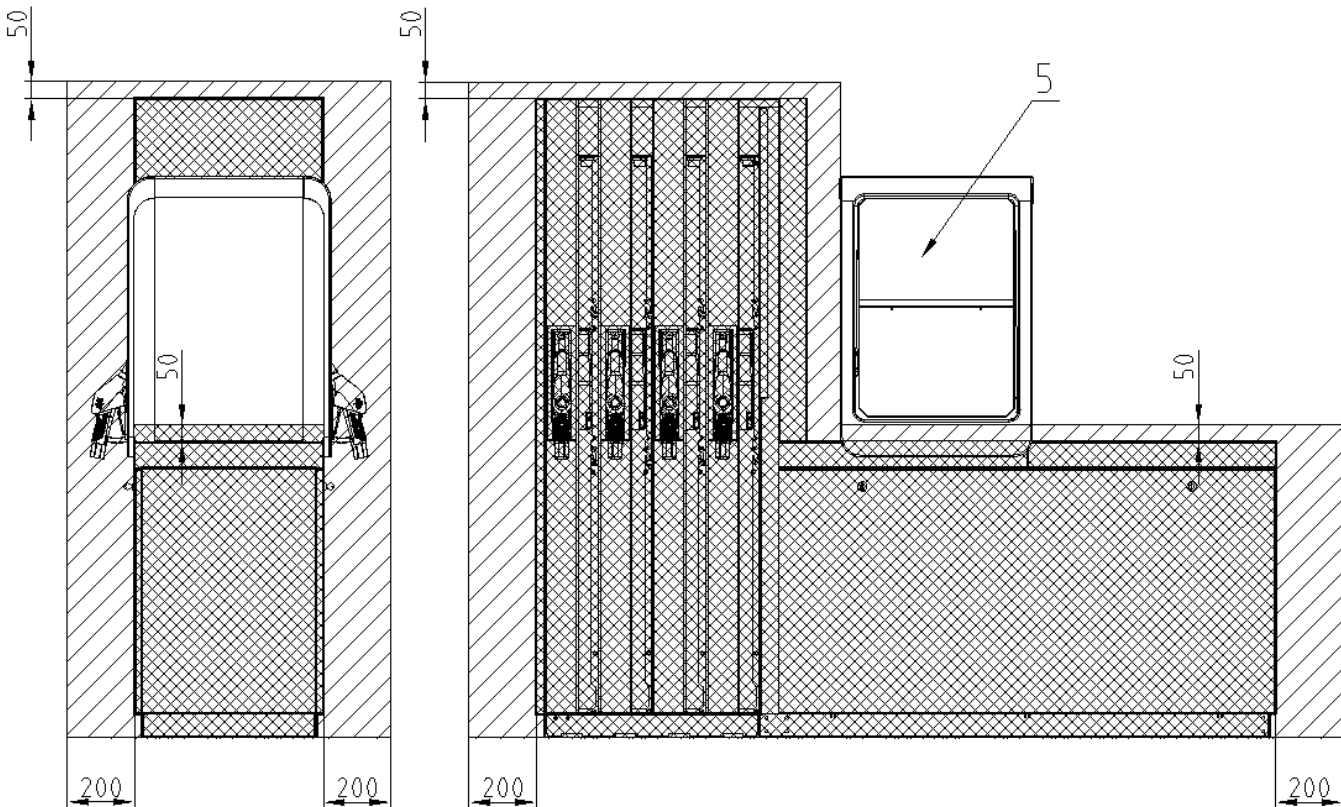

3.1.6. OCEAN HERO

A) Wide version models

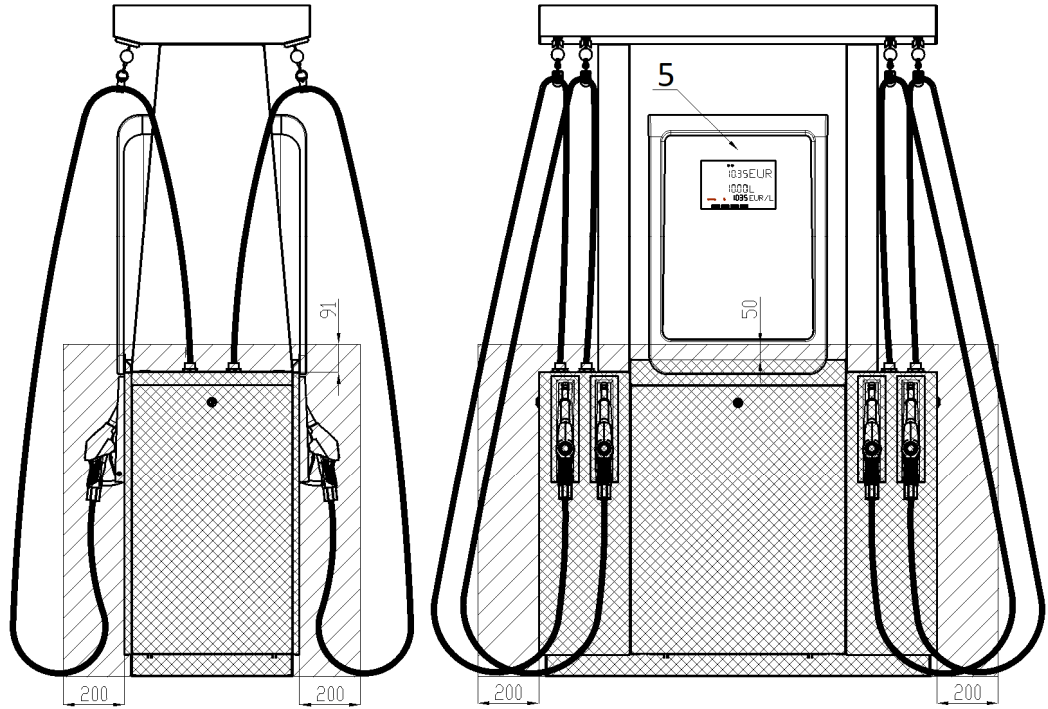

B) Narrow version models

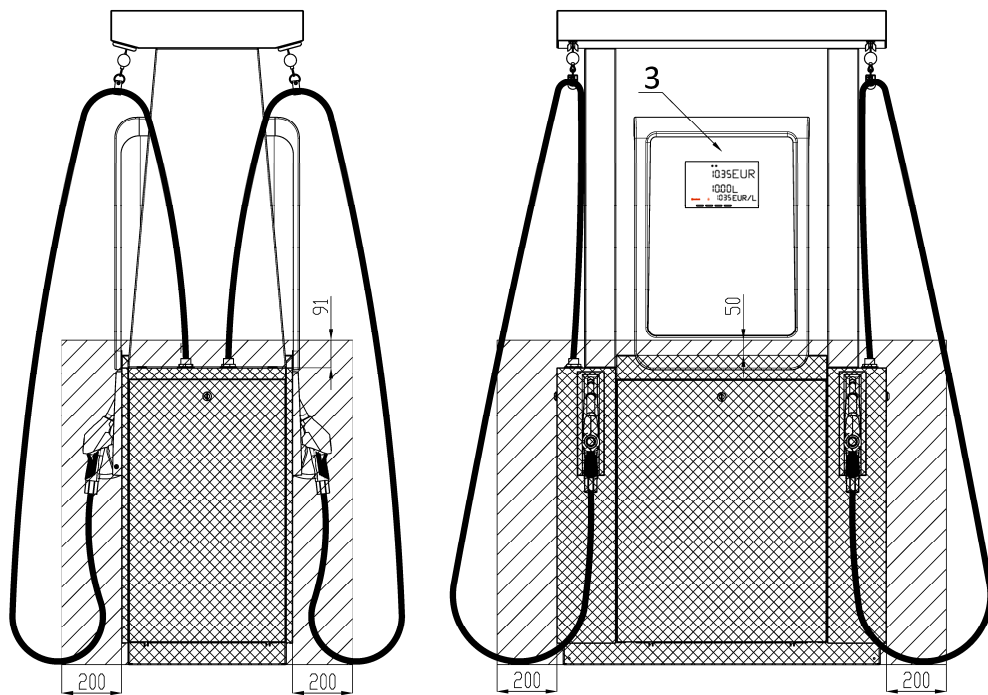

3.2. LPG DISPENSERS

LPG stojany - LPG колонки - LPG-Zapfsäulen - Distributeurs de GPL - Distributore GPL - Dispensadores de GLP

SHARK JUNIOR LPG

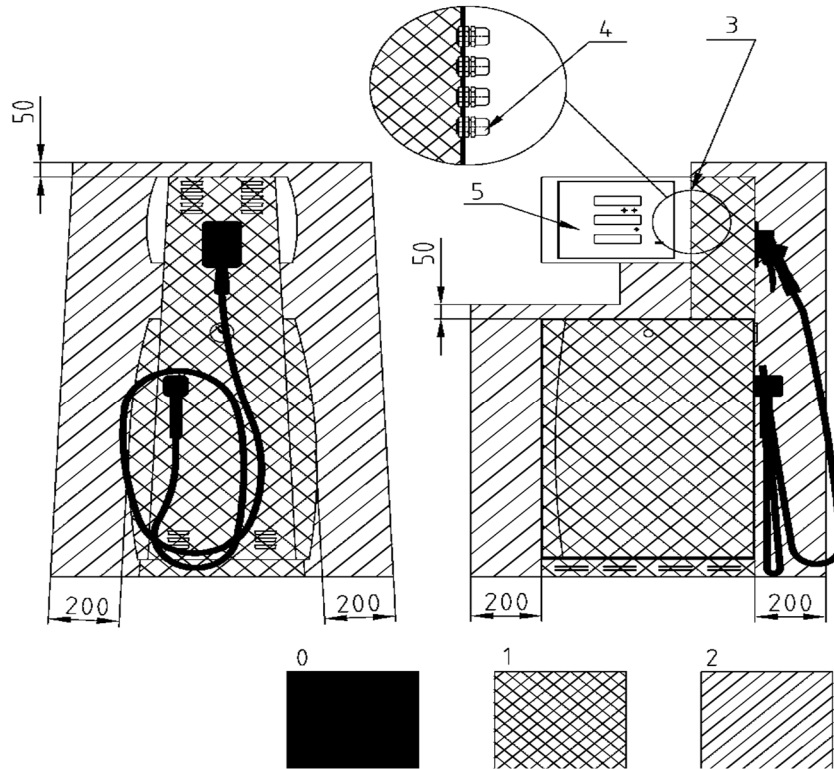

3.2.2. SHARK ECONOMY LPG

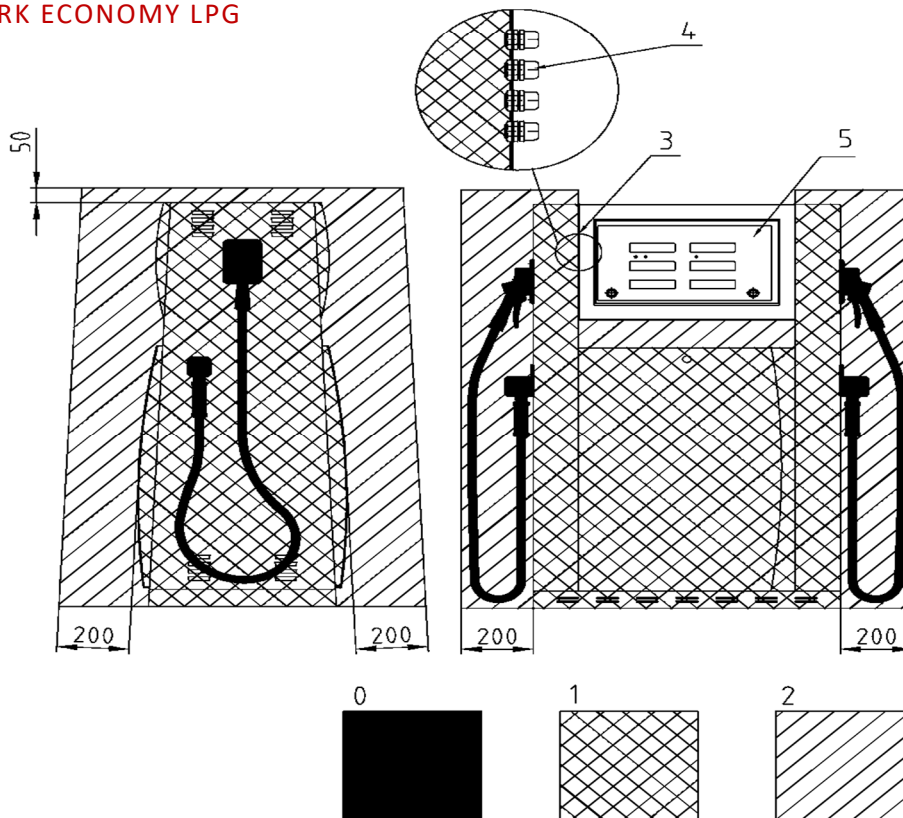

3.2.3. OCEAN TOWER LPG

A) Models with free hanging hoses

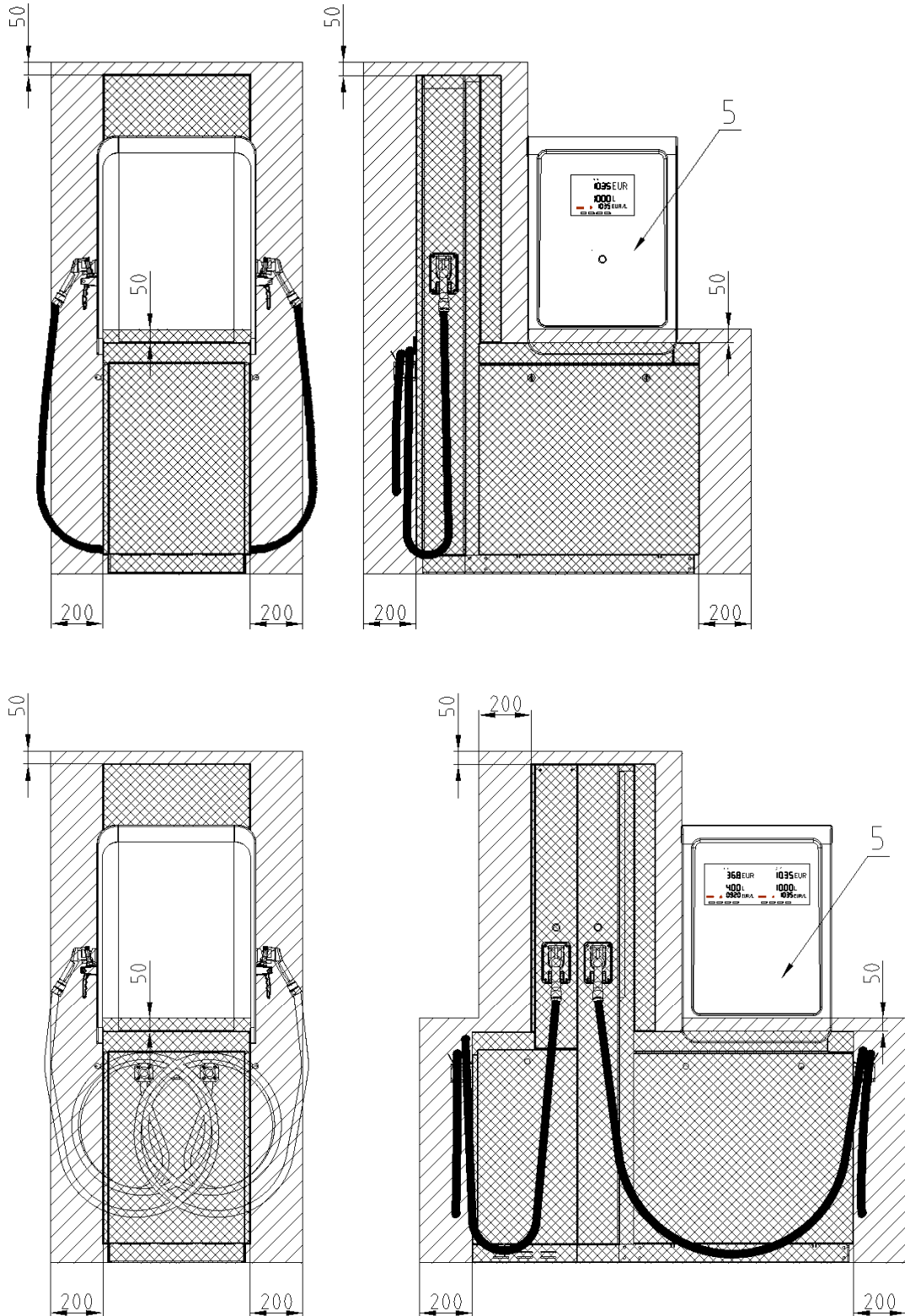

B) Models with hose retractors

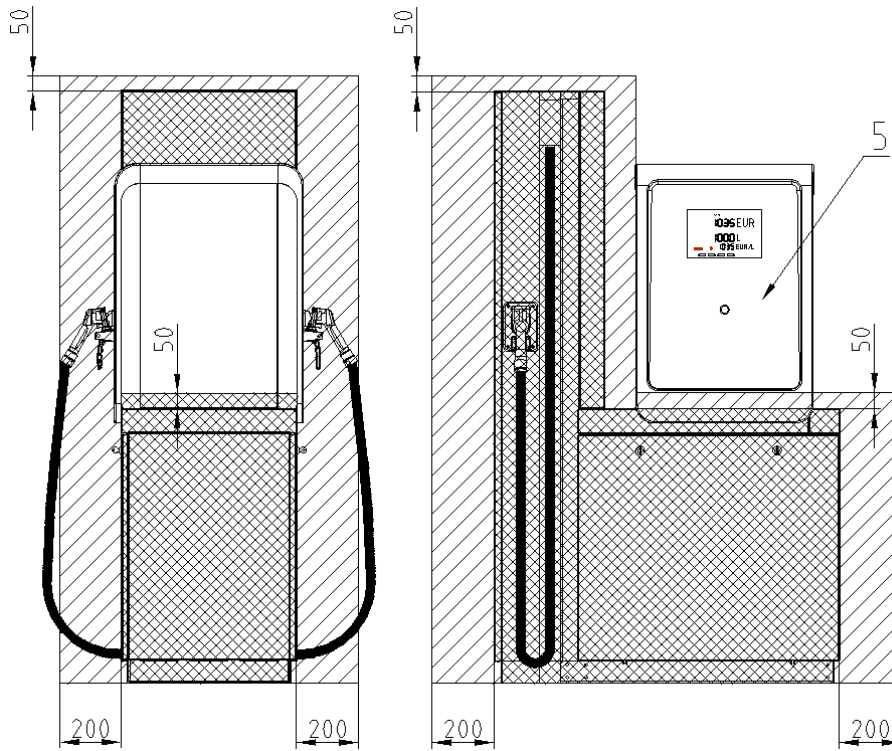

3.3. CNG DISPENSERS

CNG stojany - CNG колонки - CNG-Zapfsäulen - Distributeurs de gaz naturel (GNC) - Distributori di metano – Dispensadores de GNC - Dispensadores de GNV

3.3.1. OCEAN SMART CNG

A) 2 nozzles version

2 hadicová verze - 2 шланговая версия - 2-Schlauch-Version - version 2 tuyaux - versione 2 pistole

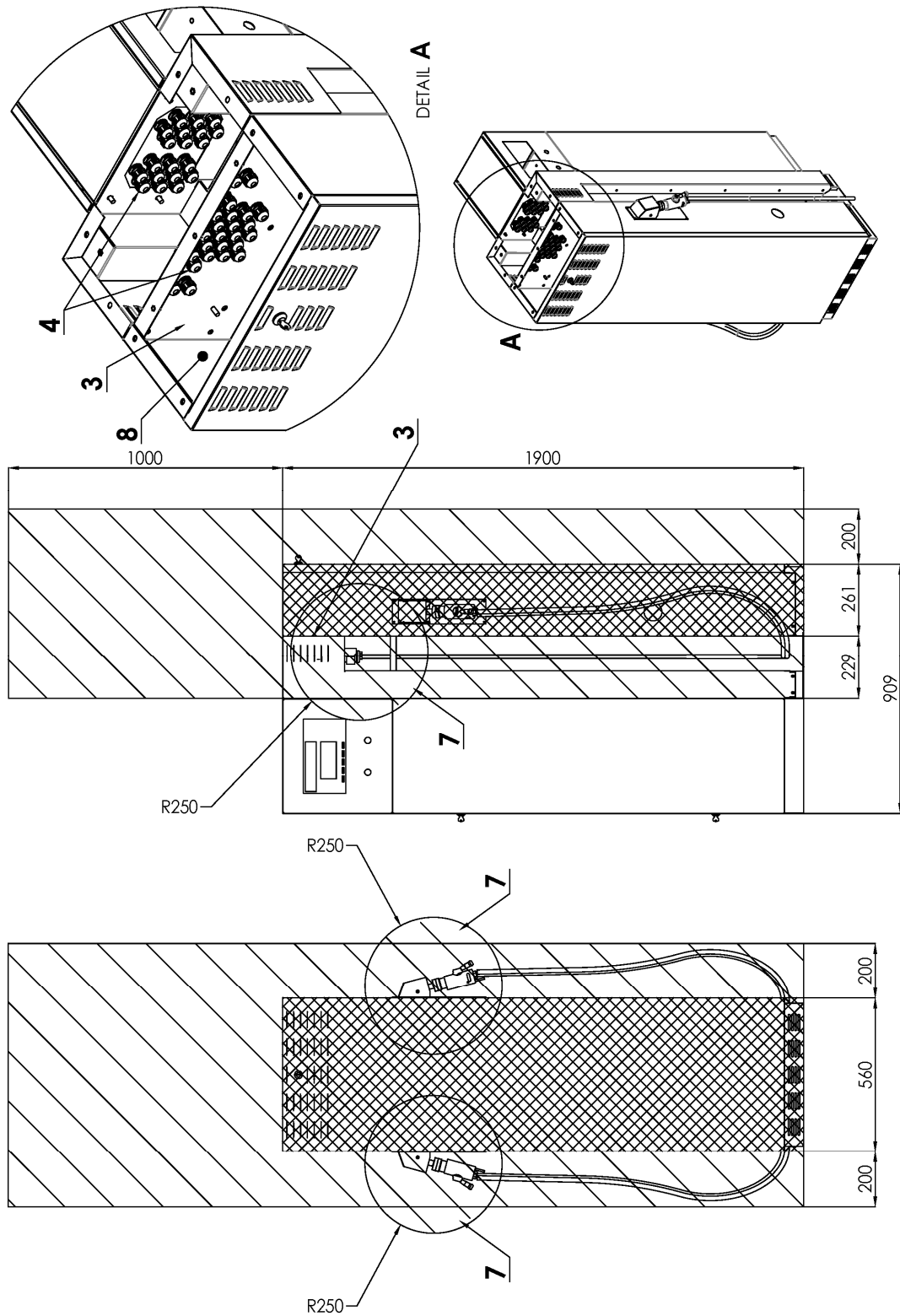

B) 4 nozzles version

4 hadicová verze - 4 шланговая версия - 4-Schlauch-Version - version 4 tuyaux - versione 4 pistole

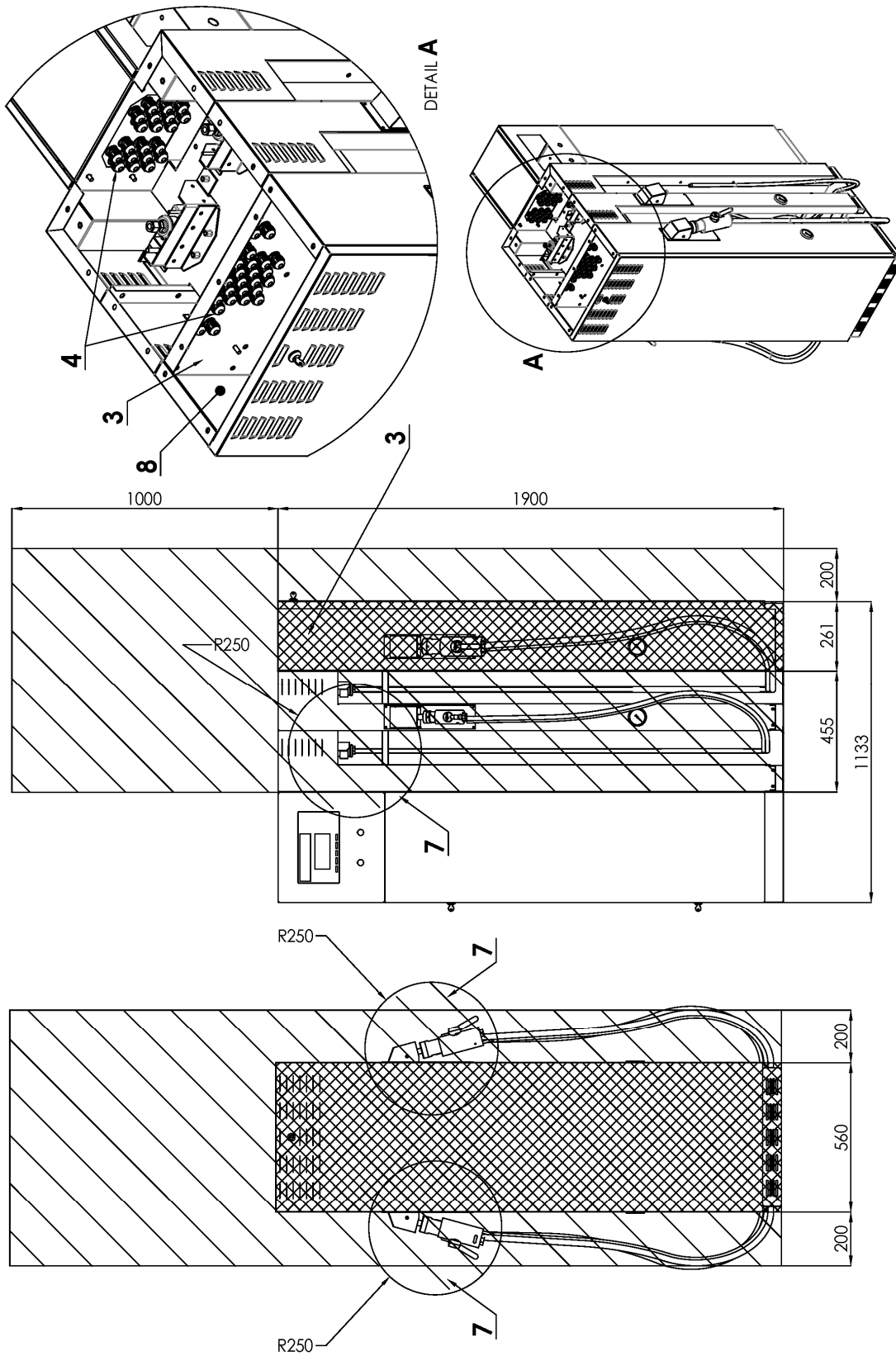

3.3.2. OCEAN TOWER CNG

A) 2 nozzles version

2 hadicová verze - 2 шланговая версия - 2-Schlauch-Version - version 2 tuyaux - versione 2 pistole

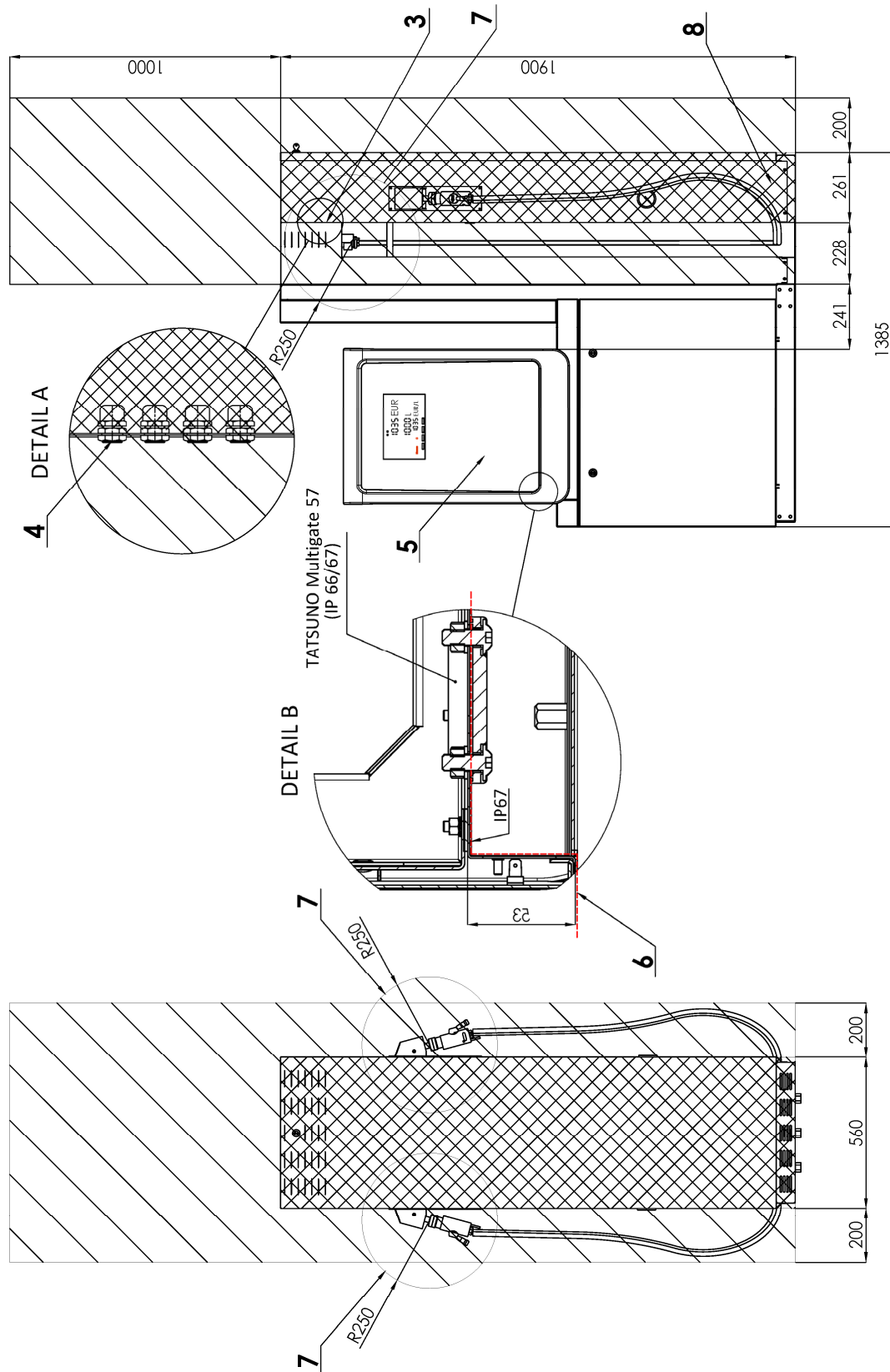

B) 4 nozzles version

4 hadicová verze - 4 шланговая версия - 4-Schlauch-Version - version 4 tuyaux - versione 4 pistole

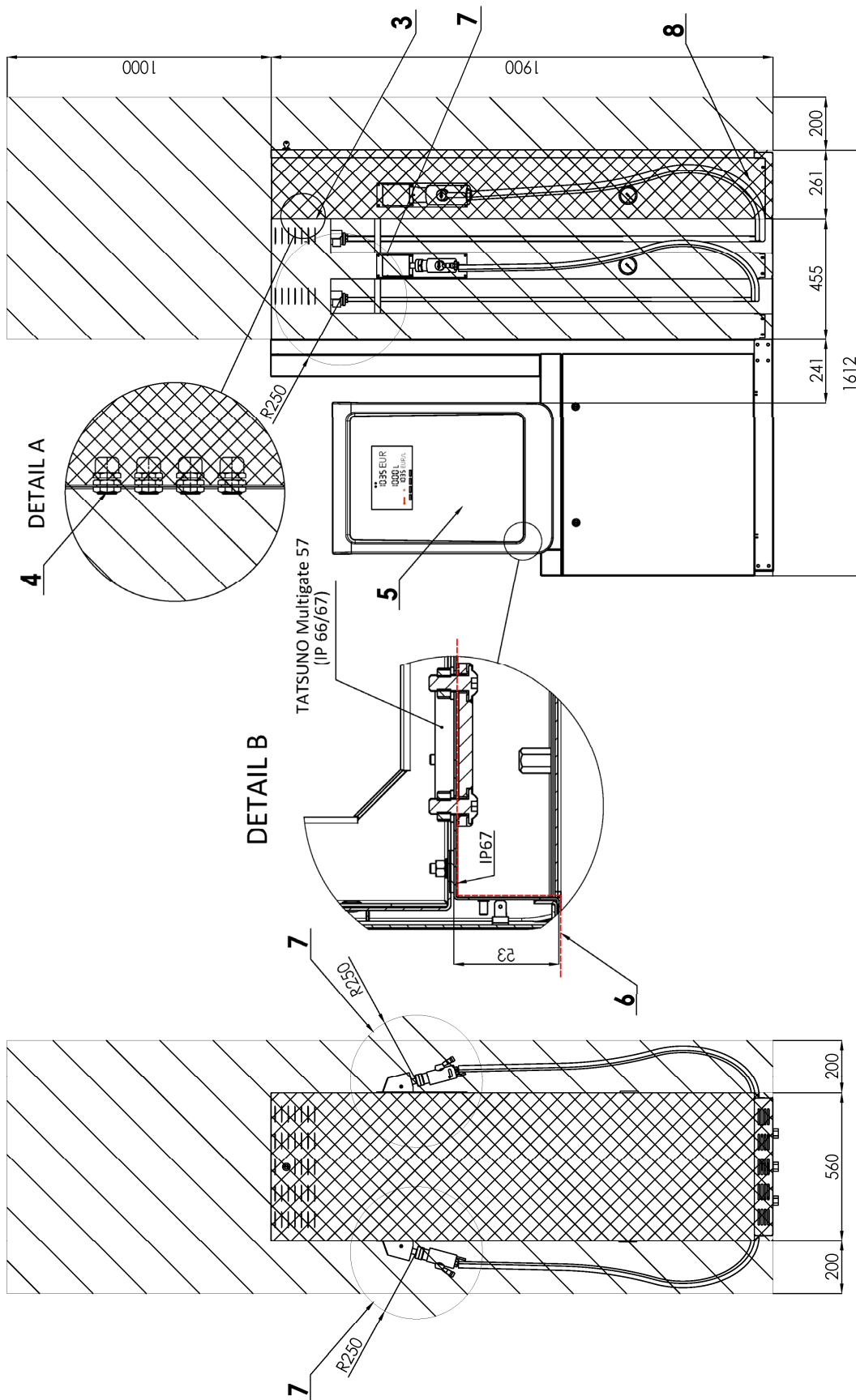

3.4. ADBLUE® DISPENSERS

AdBlue® stojany - AdBlue® колонки - AdBlue®-Zapfsäulen - Distributeurs de AdBlue® - Distributore AdBlue® - Dispensadores Adblue®

3.4.1. SHARK JUNIOR ADBLUE®

- EN** Allowed installation of AdBlue dispensers in Zone 2 according to EN 60079-10-1
- CZ** Povolená instalce AdBlue stojanů do Zony 2 dle EN 60079-10-1
- RU** Допускается установка колонок AdBlue в Зоне 2 согласно EN 60079-10-1.
- DE** Erlaubt die Installation von AdBlue Zapfsäulen in Zone 2 nach EN 60079-10-1
- FR** Installation autorisée de distributeurs d'AdBlue dans la zone 2 selon EN 60079-10-1
- IT** Installazione consentita di erogatori AdBlue nella Zona 2 secondo EN 60079-10-1
- ES** Permitida instalación de dispensadores de AdBlue en Zona 2 según EN 60079-10-1
- PT** Instalação permitida de dispensadores de AdBlue na Zona 2 de acordo com EN 60079-10-1

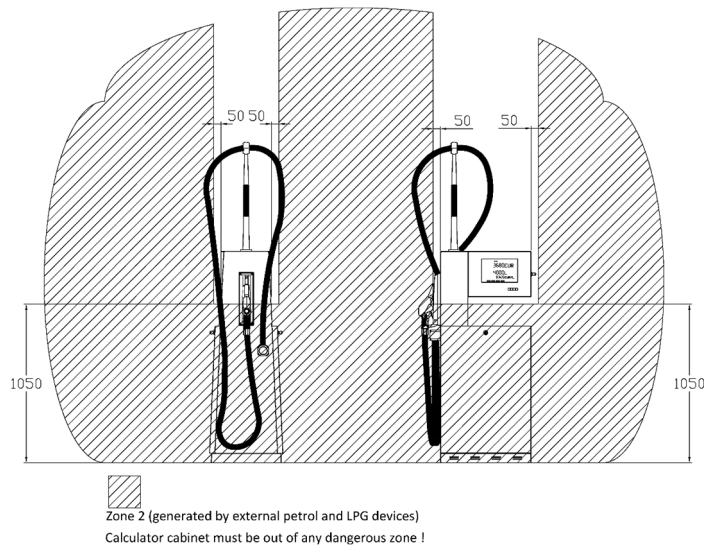

3.4.2. SHARK ECONOMY ADBLUE®

- EN** Allowed installation of AdBlue dispensers in Zone 2 according to EN 60079-10-1
- CZ** Povolená instalce AdBlue stojanů do Zony 2 dle EN 60079-10-1
- RU** Допускается установка колонок AdBlue в Зоне 2 согласно EN 60079-10-1.
- DE** Erlaubt die Installation von AdBlue Zapfsäulen in Zone 2 nach EN 60079-10-1
- FR** Installation autorisée de distributeurs d'AdBlue dans la zone 2 selon EN 60079-10-1
- IT** Installazione consentita di erogatori AdBlue nella Zona 2 secondo EN 60079-10-1
- ES** Permitida instalación de dispensadores de AdBlue en Zona 2 según EN 60079-10-1
- PT** Instalação permitida de dispensadores de AdBlue na Zona 2 de acordo com EN 60079-10-1

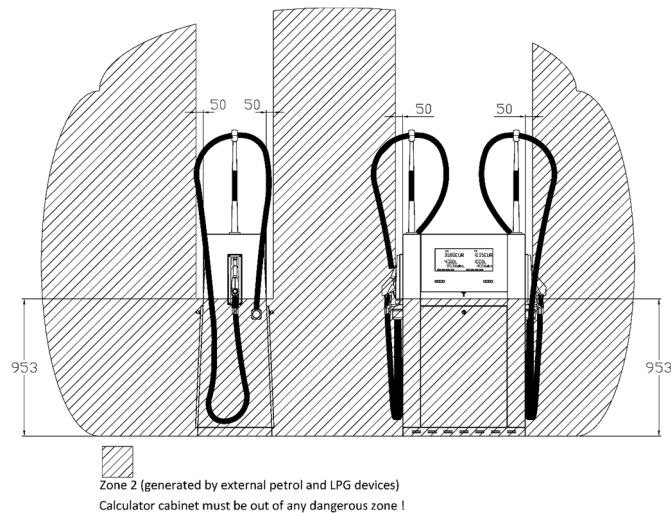

3.4.3. OCEAN TOWER ADBLUE®

- EN** Allowed installation of AdBlue dispensers in Zone 2 according to EN 60079-10-1
- CZ** Povolená instalce AdBlue stojanů do Zony 2 dle EN 60079-10-1
- RU** Допускается установка колонок AdBlue в Зоне 2 согласно EN 60079-10-1.
- DE** Erlaubt die Installation von AdBlue Zapfsäulen in Zone 2 nach EN 60079-10-1
- FR** Installation autorisée de distributeurs d'AdBlue dans la zone 2 selon EN 60079-10-1
- IT** Installazione consentita di erogatori AdBlue nella Zona 2 secondo EN 60079-10-1
- ES** Permitida instalación de dispensadores de AdBlue en Zona 2 según EN 60079-10-1
- PT** Instalação permitida de dispensadores de AdBlue na Zona 2 de acordo com EN 60079-10-1

A) BMP4012.OWD/Adb

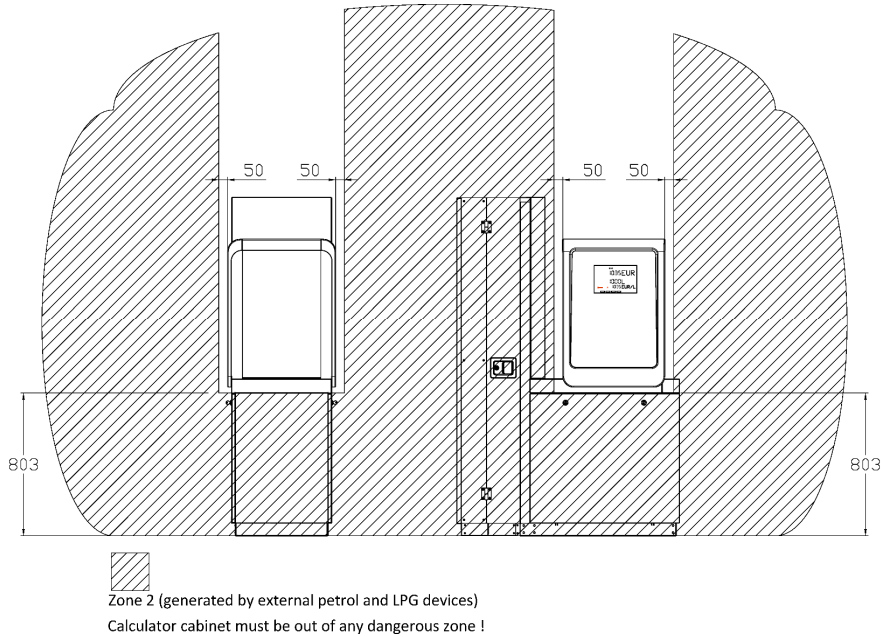

B) BMP4012.OWD/Adb/T250

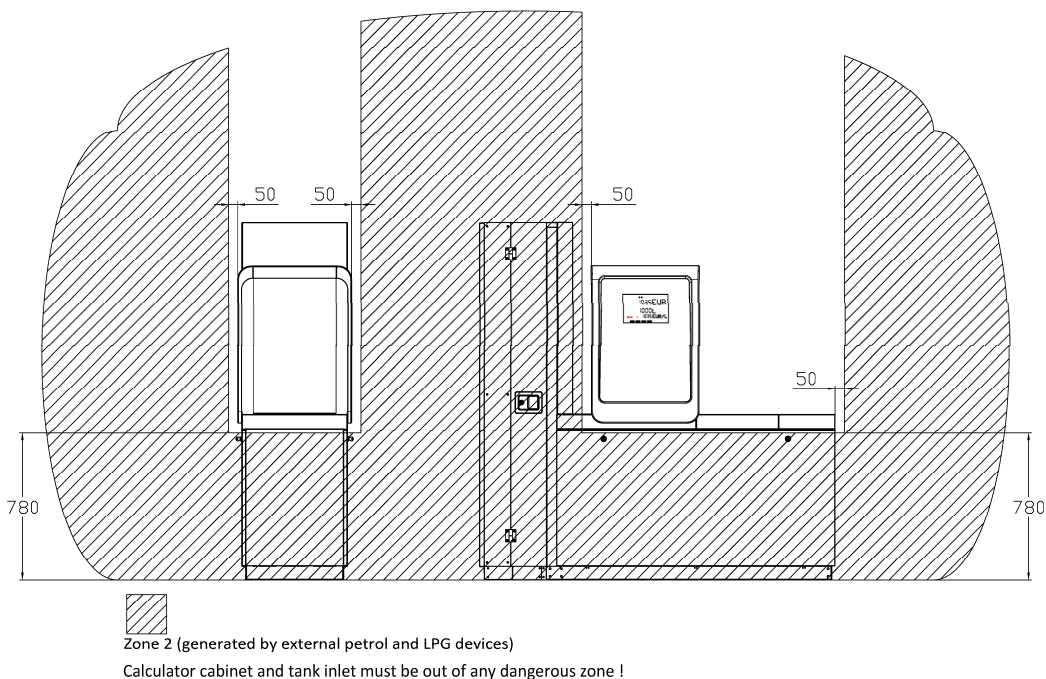

C) BMP4012.OWD/Adb/T500

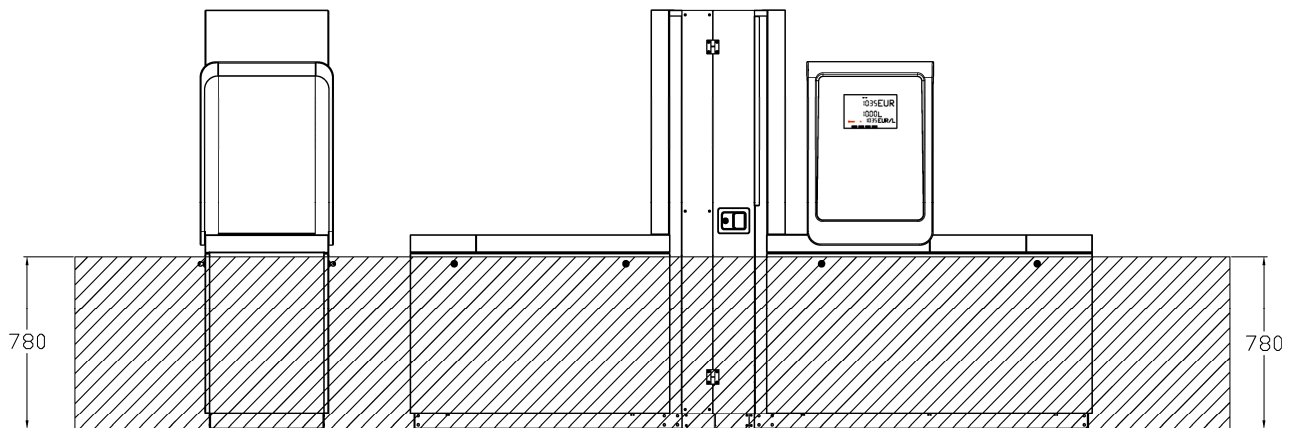

Zone 2 (generated by external petrol and LPG devices)

Calculator cabinet and tanks inlets must be out of any dangerous zone !

